

Samojízdný žací stroj / Riding Mower / Aufsitzmäher



# CHALLENGE MJ 102



**CZ**

**Návod k použití**  
(původní návod k použití)

**EN**

**User's manual**  
(překlad původního návodu k použití)

**DE**

**Bedienungsanleitung**  
(překlad původního návodu k použití)

**SECO**  
INDUSTRIES



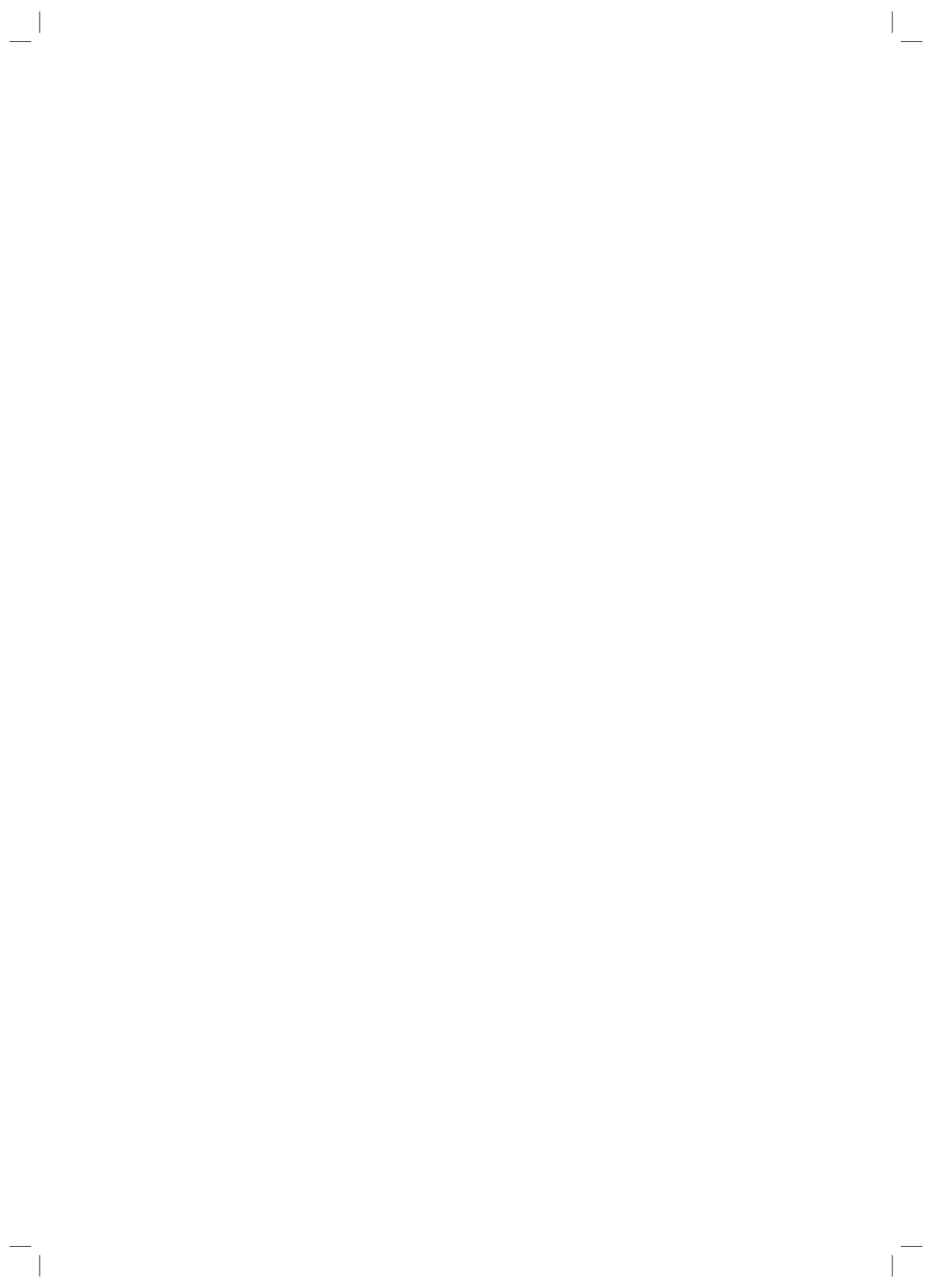

<b>CZ</b>	<b>Návod k použití</b>	<b>25</b>
<b>EN</b>	<b>User's manual</b>	<b>67</b>
<b>DE</b>	<b>Bedienungsanleitung</b>	<b>111</b>



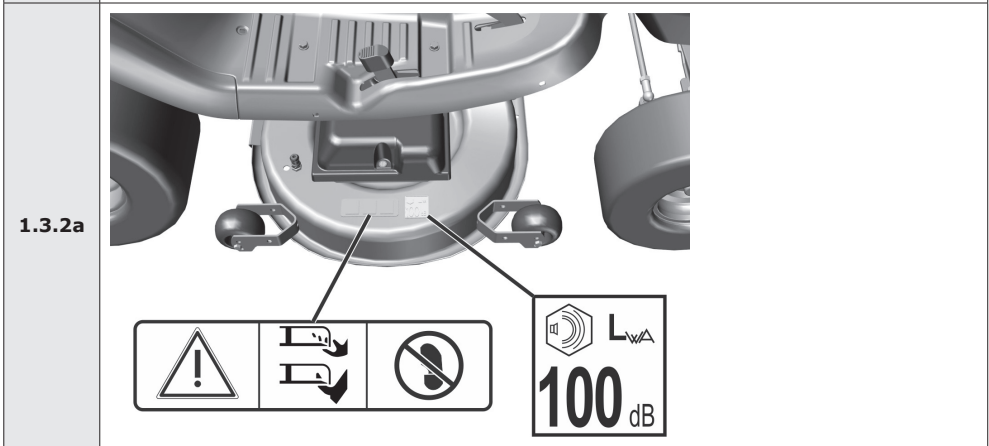
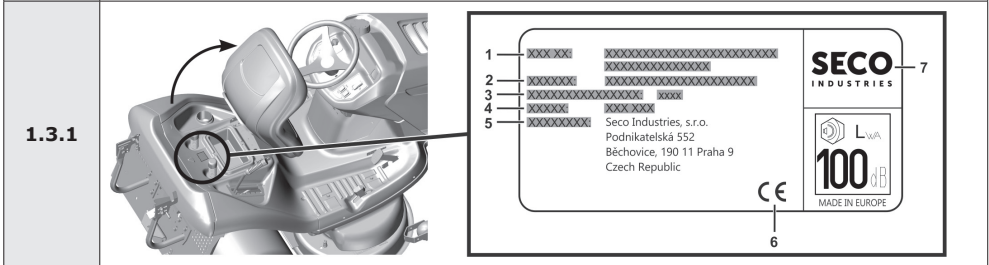
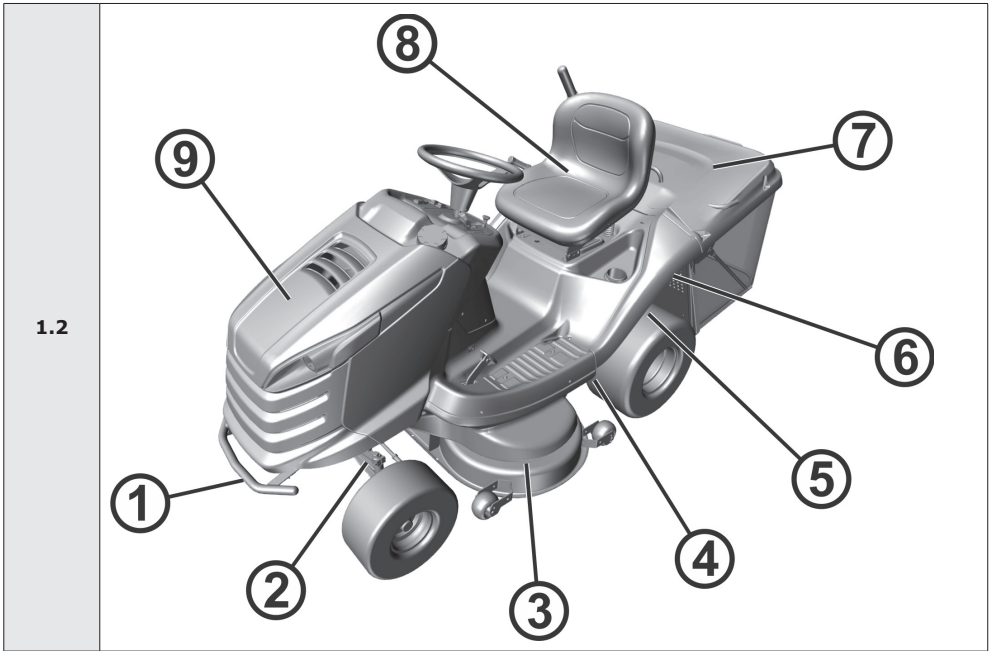

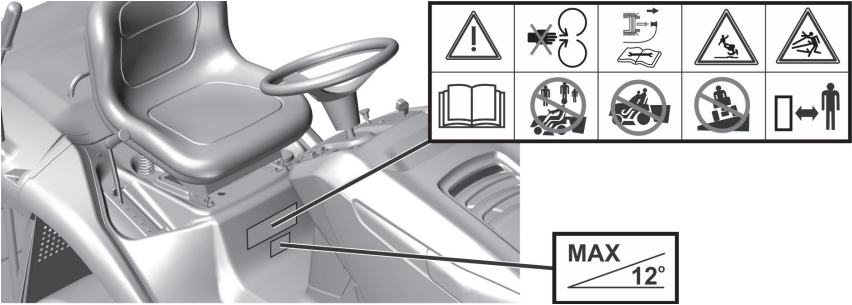
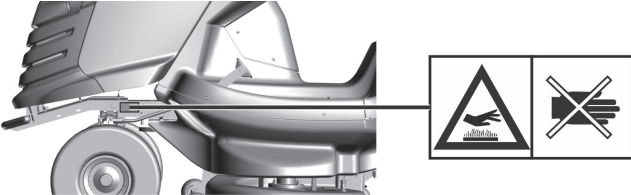
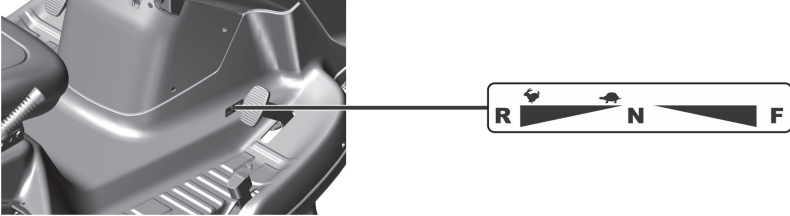

<p>1.3.2b</p>	
<p>1.3.2c</p>	
<p>1.3.2d</p>	
<p>1.3.2e</p>	

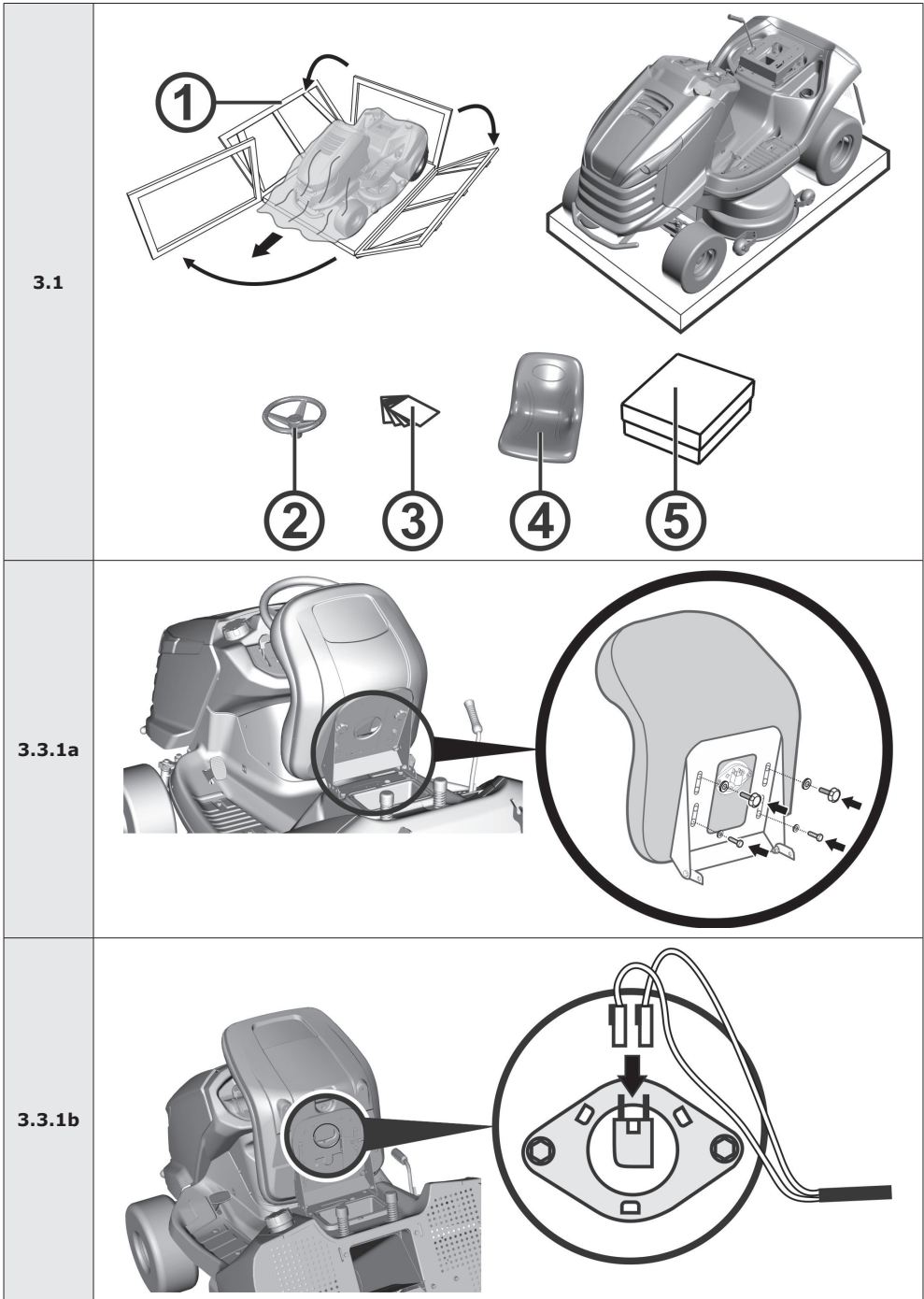

3.3.1c

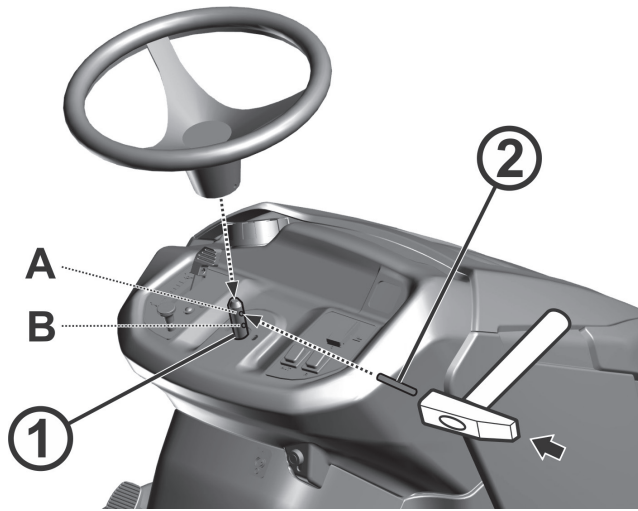

3.3.1d

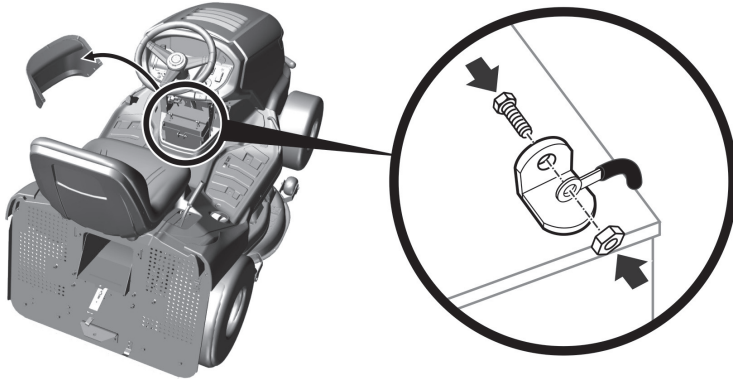

3.3.2a

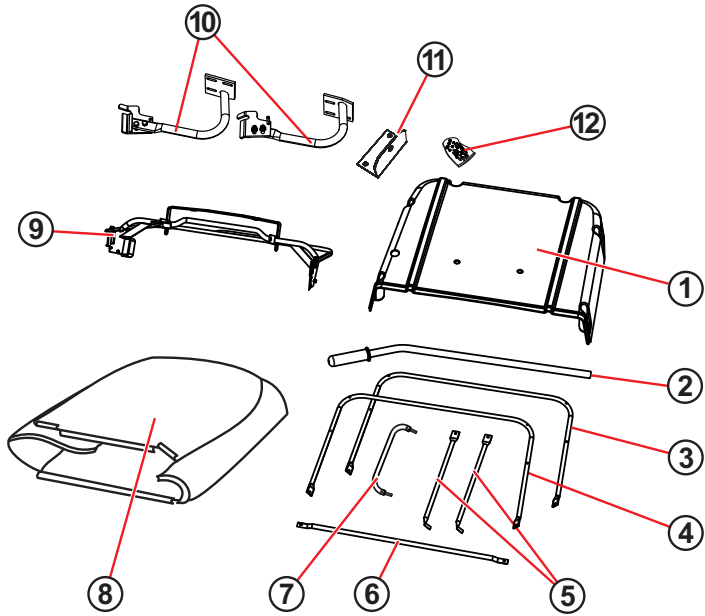

3.3.2b

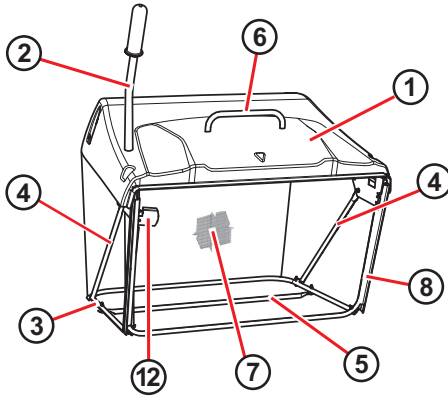

3.3.2c

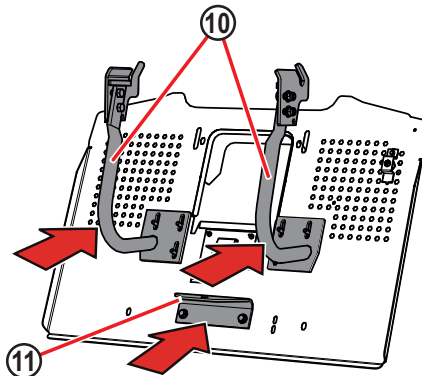

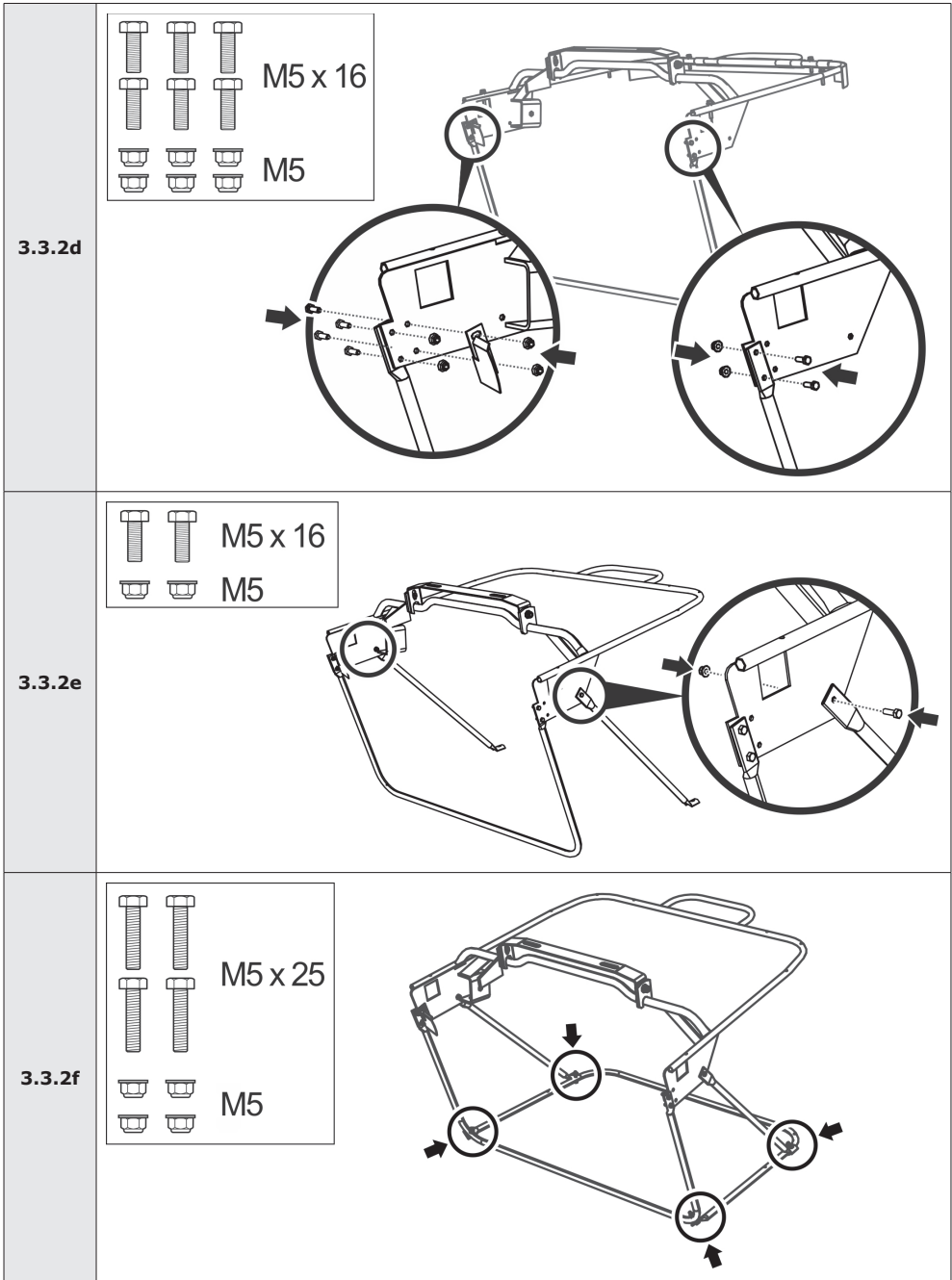

3.3.2g

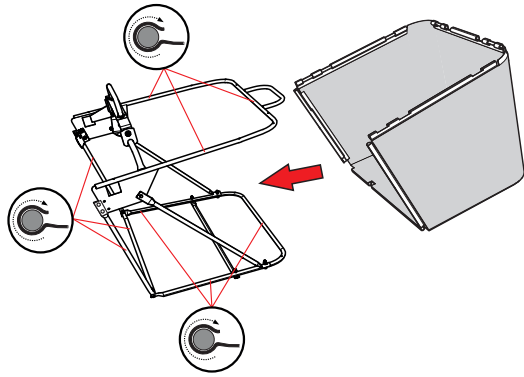

3.3.2h

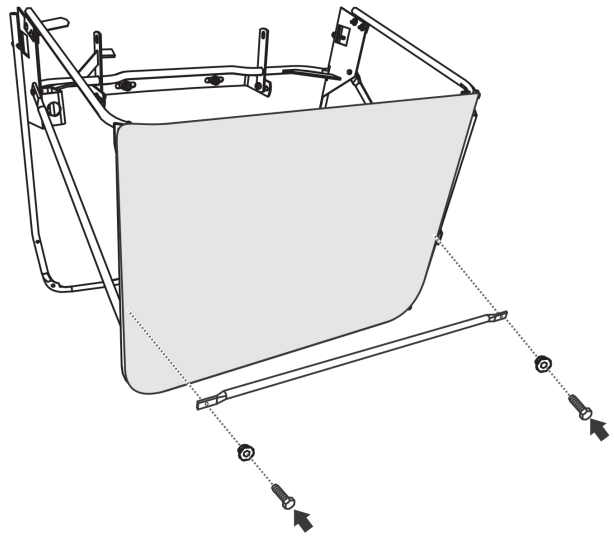
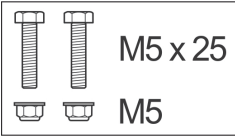

  M10  
   $\varnothing$  11 mm

3.3.2i

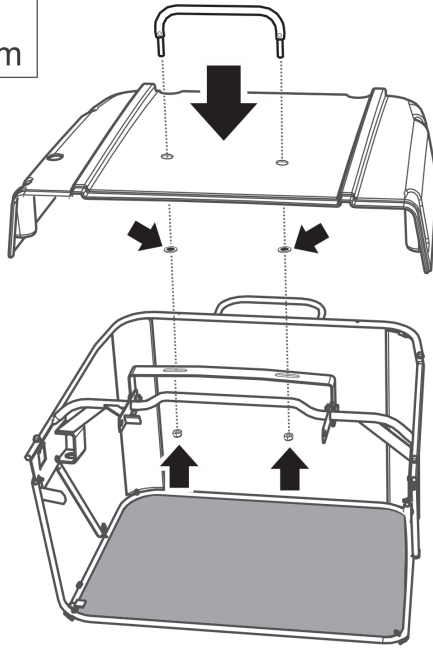

 M6 x 10

3.3.2j

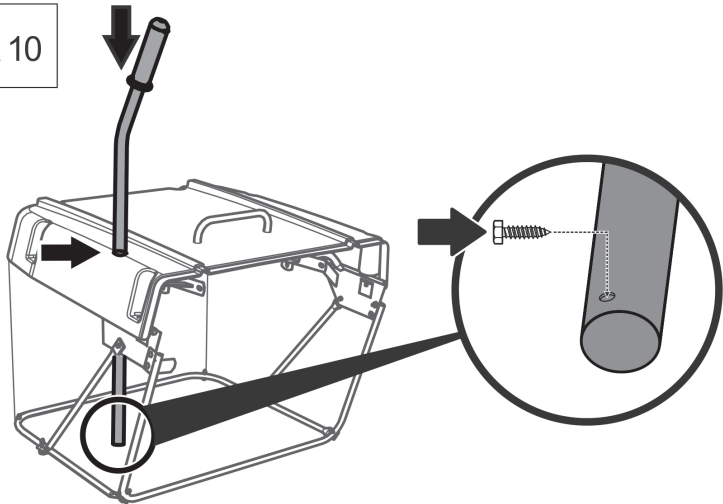





3.3.2k

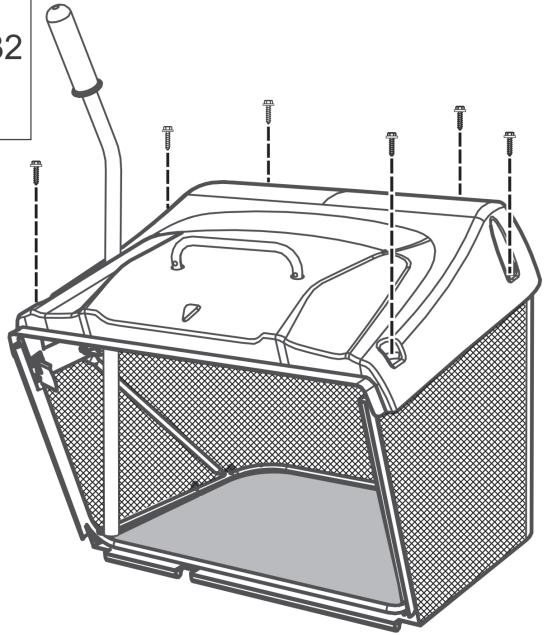

3.3.2l

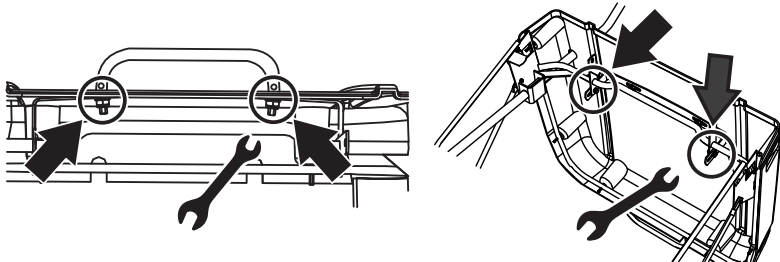

3.3.2m

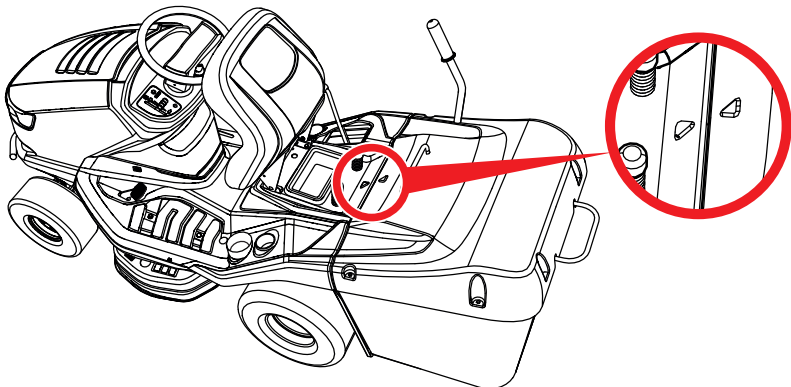

4.1

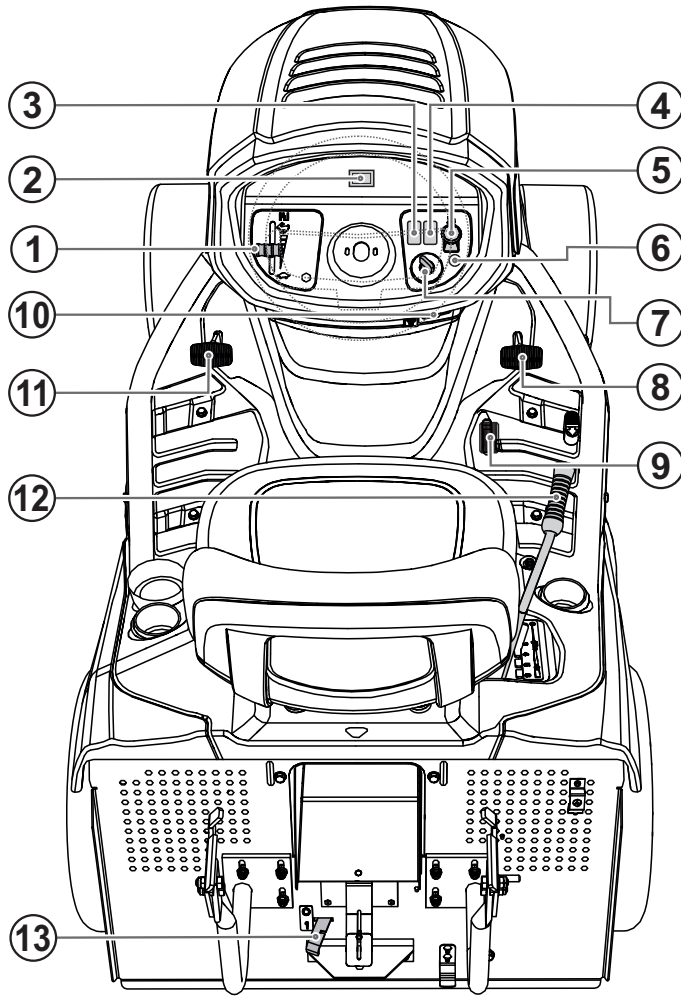

5.4.3

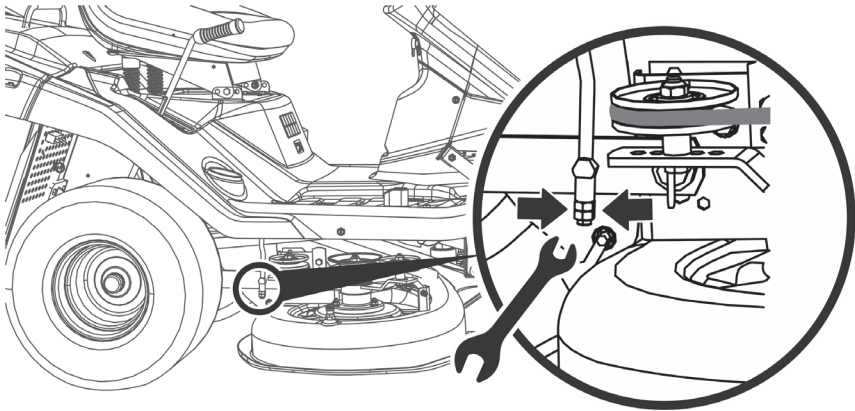

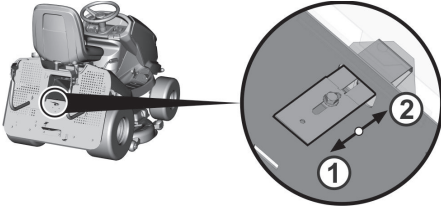
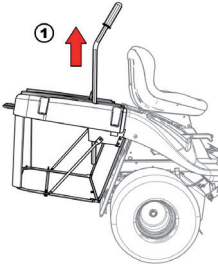
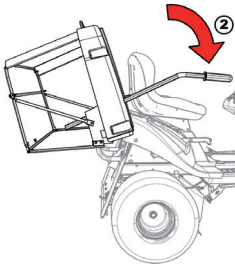
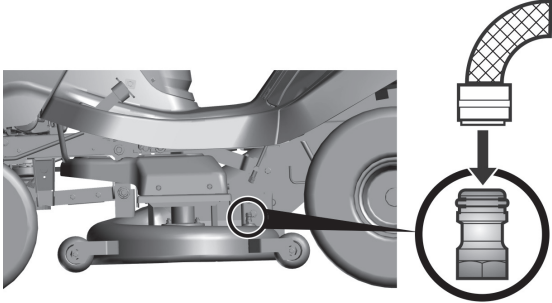
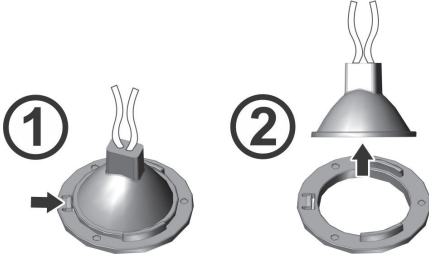
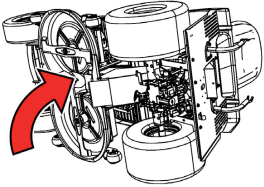
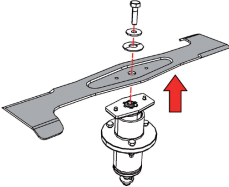
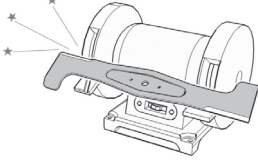
<p>5.6a</p>			
<p>5.6b</p>			
<p>6.2.2</p>			
<p>6.3.3a</p>			
<p>6.3.6a</p>			

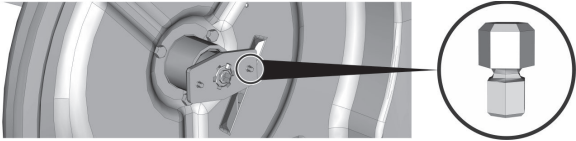
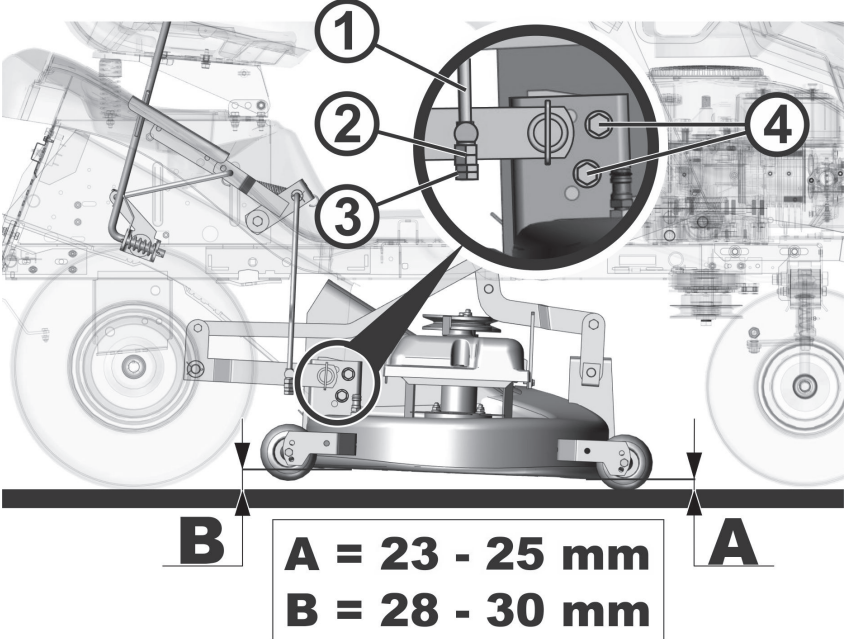
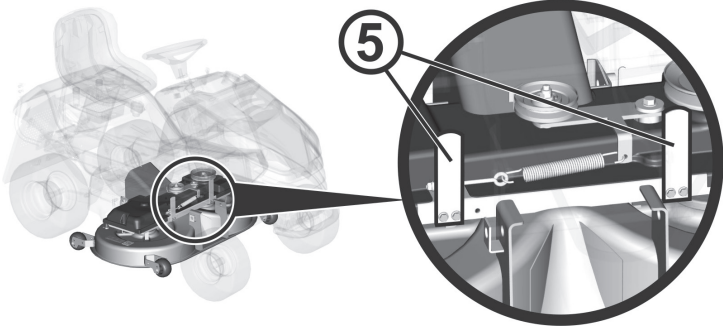
<p>6.3.6b</p>	
<p>6.3.7a</p>	 <p><b>A = 23 - 25 mm</b> <b>B = 28 - 30 mm</b></p>
<p>6.3.7b</p>	

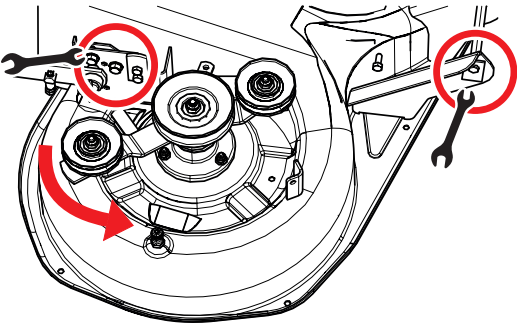
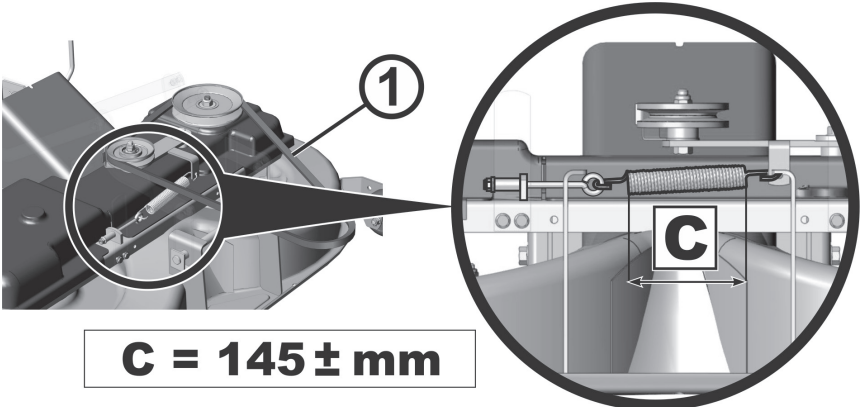
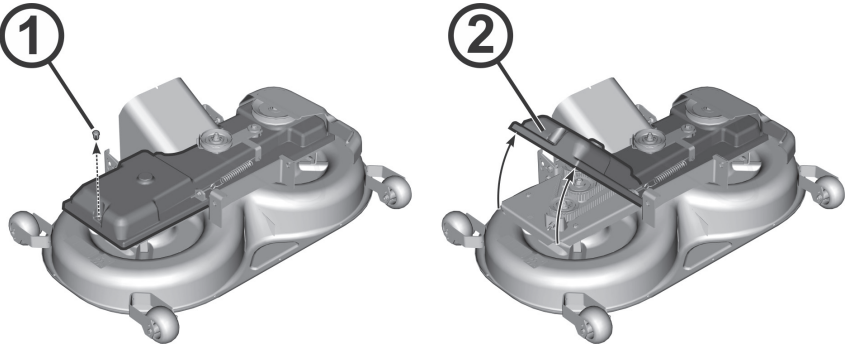
<p>6.3.7d</p>	
<p>6.3.8</p>	 <p><b>C = 145 ± mm</b></p>
<p>6.3.9a</p>	

6.3.9b

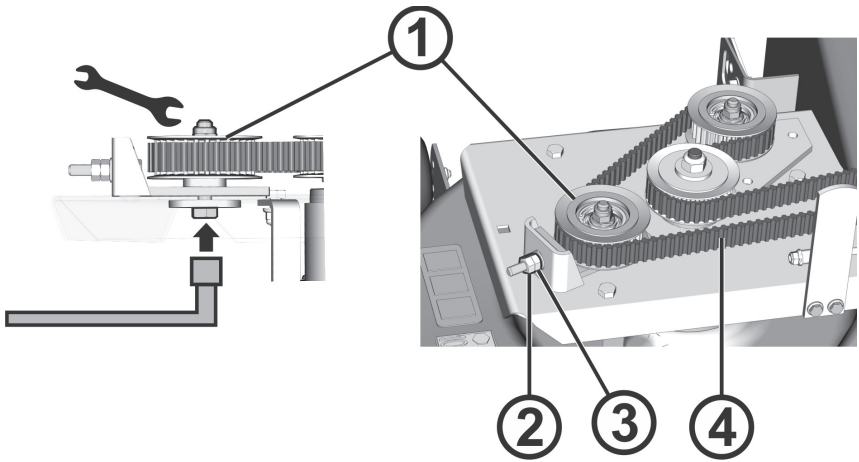

6.3.9c

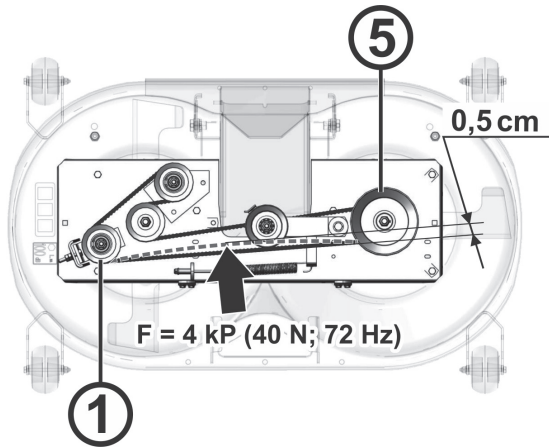

6.3.10a

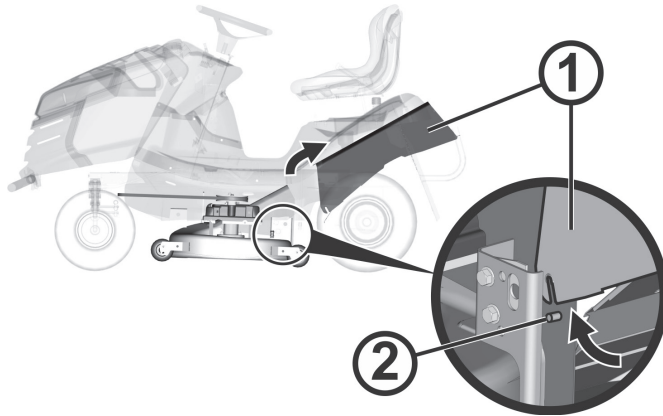



6.3.10b

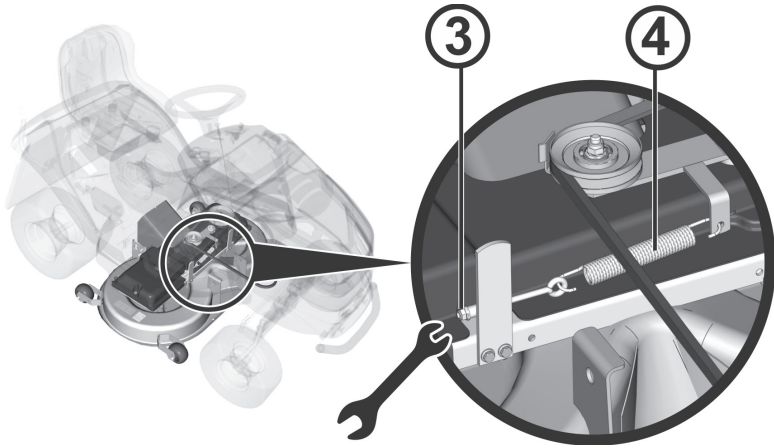

6.3.10c

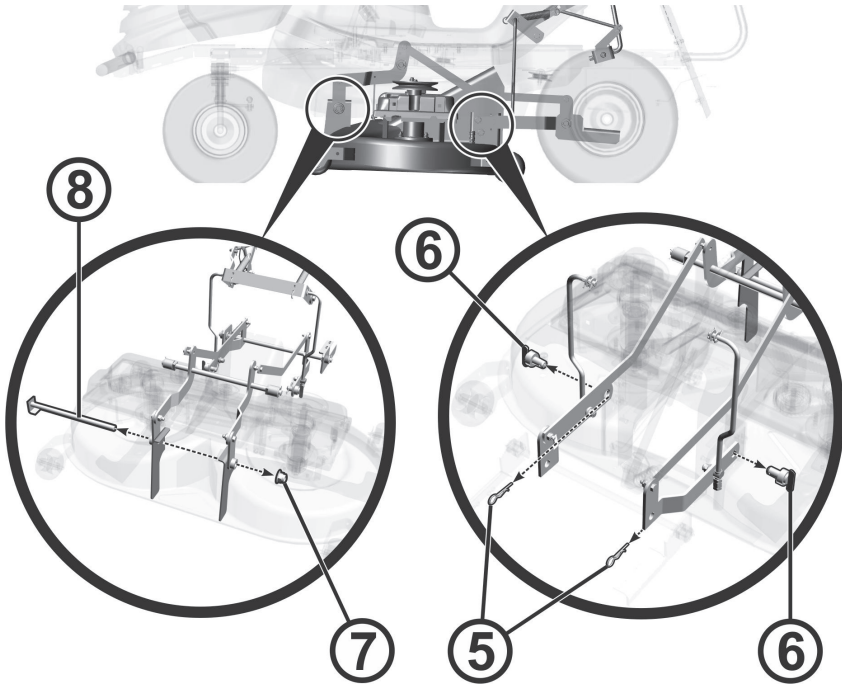

6.3.11

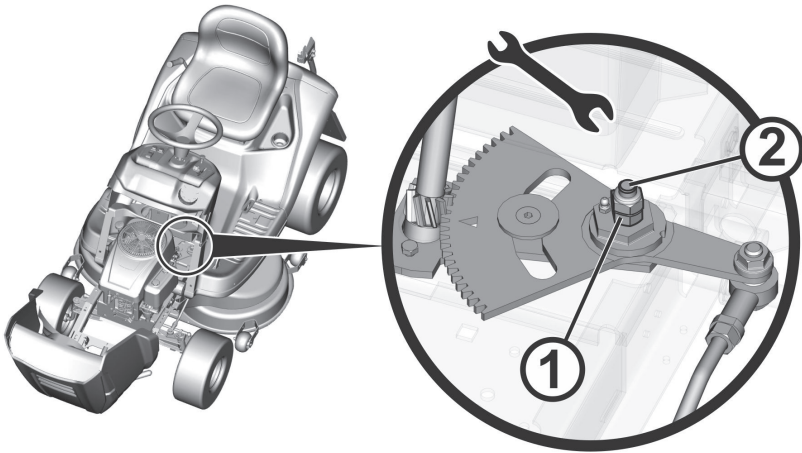

6.3.12a

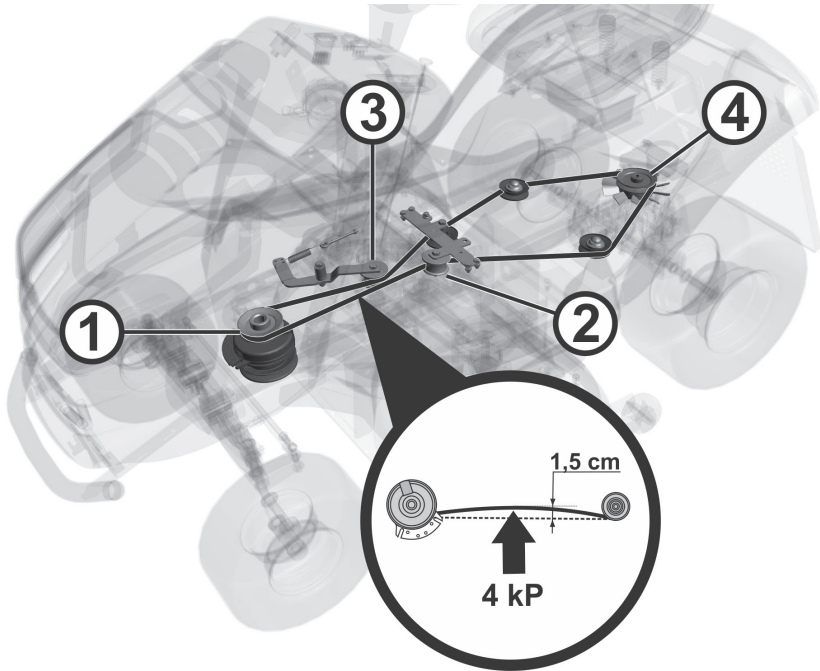



6.3.12b

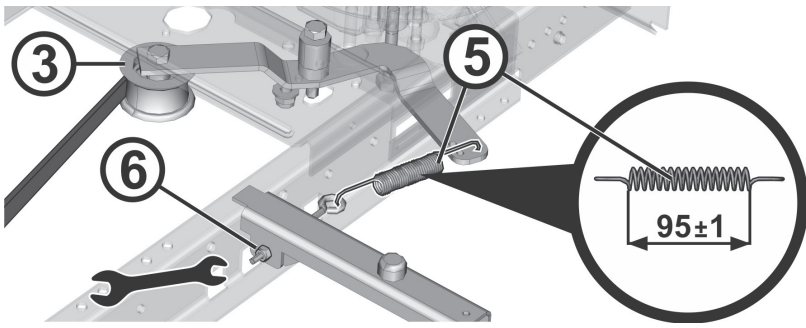

6.3.14

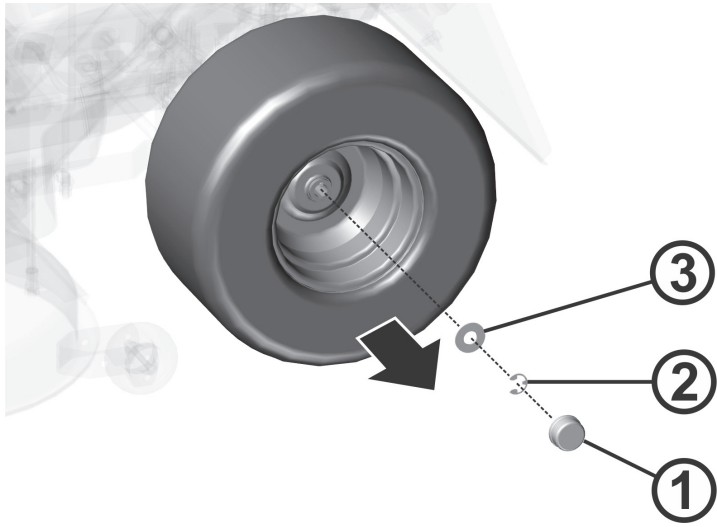

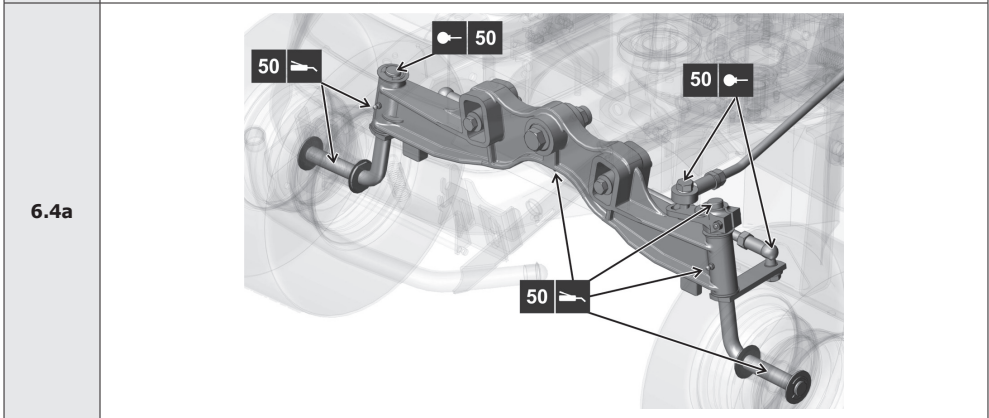
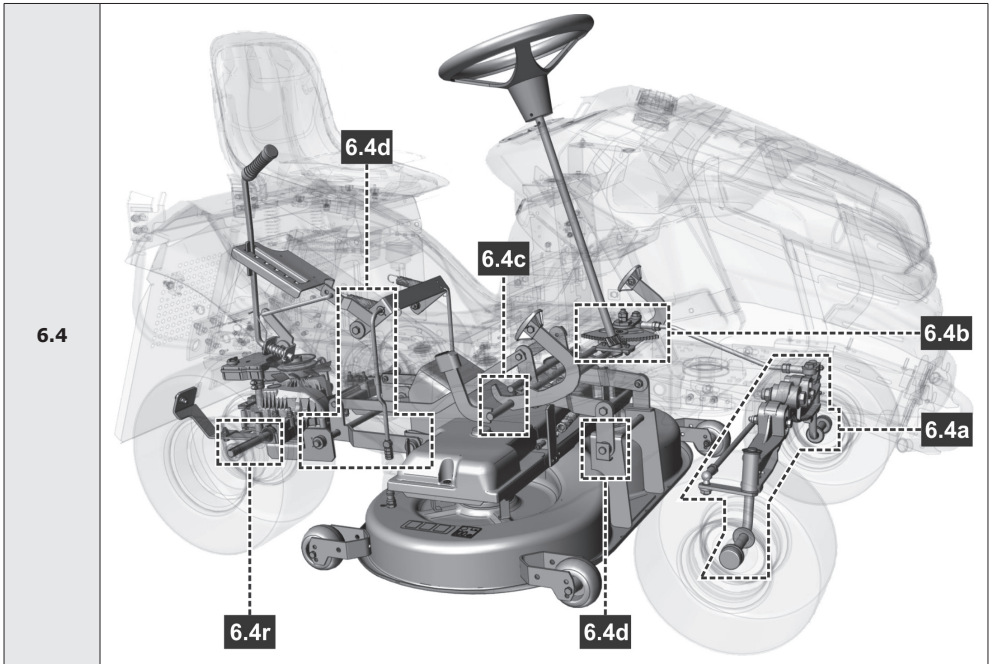

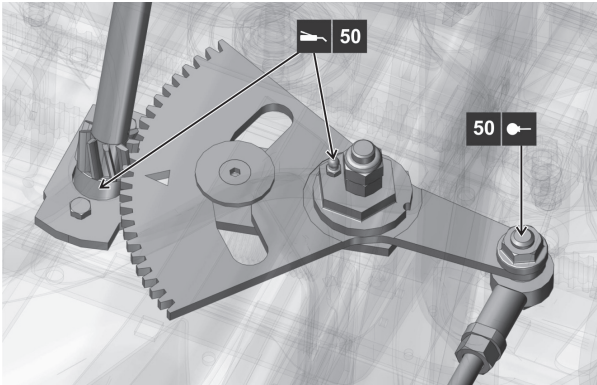
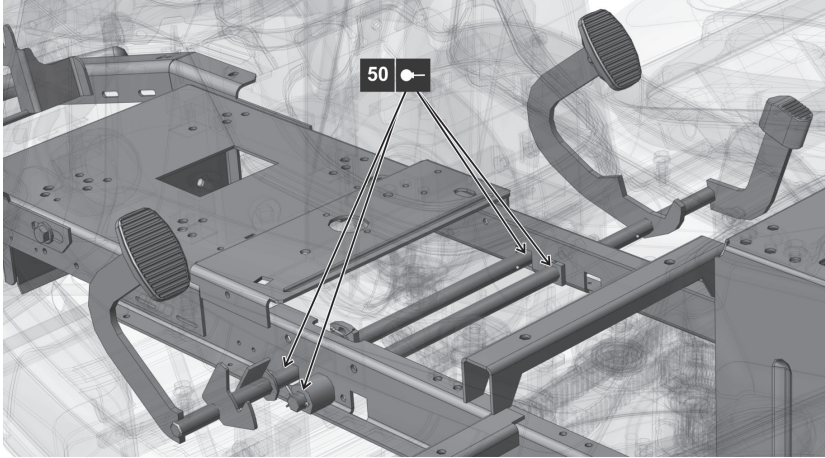
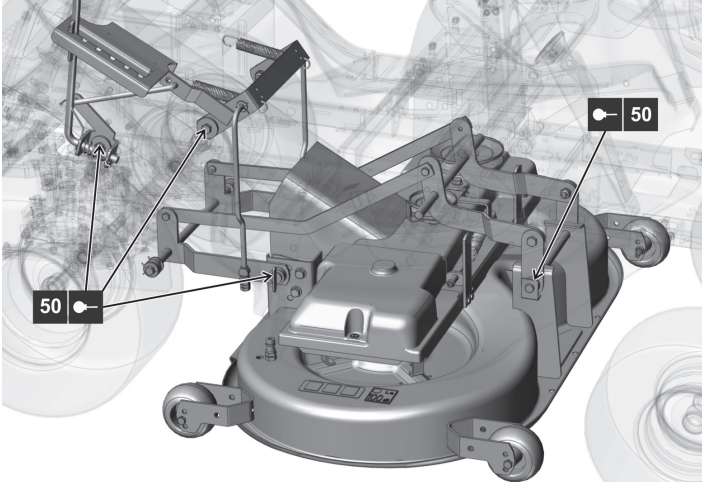
<p><b>6.4b</b></p>	 <p>A close-up view of a gear assembly. A gear is mounted on a shaft. A callout box labeled '50' with a bolt icon points to the gear. Another callout box labeled '50' with a bolt icon points to a bolt on the assembly.</p>
<p><b>6.4c</b></p>	 <p>A view of the mower deck assembly. Two callout boxes labeled '50' with bolt icons point to bolts on the deck.</p>
<p><b>6.4d</b></p>	 <p>A view of the mower deck assembly. Three callout boxes labeled '50' with bolt icons point to bolts on the deck.</p>

6.4w

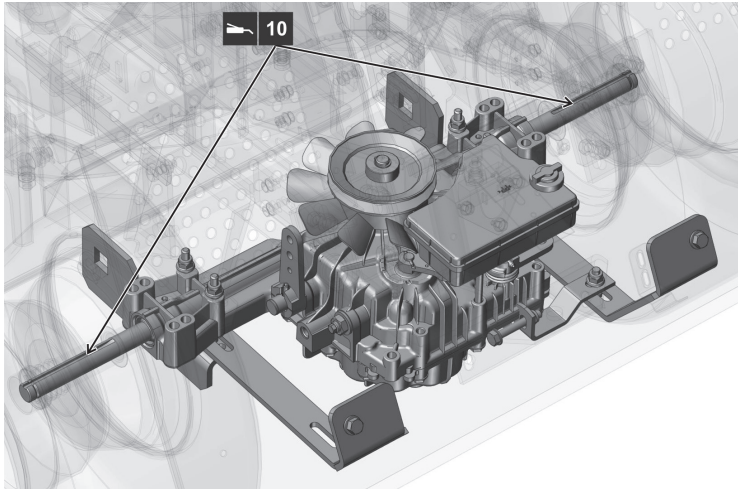

## PŘEDMLUVA

### Vážený zákazníku,

děkujeme Vám srdečně za zakoupení žacího stroje od firmy Seco Industries, s.r.o., jenž je uznávána na evropských i světových trzích jako výrobce kvalitních strojů a příslušenství pro údržbu travnatých ploch.

Tento návod obsahuje pokyny pro bezpečnou instalaci, provoz a údržbu Vašeho stroje.

!	Prostudujte si pečlivě tento návod. Postupujte přesně podle pokynů v něm uvedených, abyste si usnadnili nejen používání zakoupeného stroje, ale také zajistili jeho optimální využívání a dlouhou životnost. <b>Nepoužívejte stroj, dokud nejste důkladně seznámeni se všemi instrukcemi, zákazy a doporučeními které jsou v tomto návodu uvedeny.</b>
📖	Návod uschovejte pro budoucí použití. Na návod je potřeba nazírat jako na součást žacího stroje, která nesmí být v případě dalšího prodeje oddělena.

V případě jakýchkoliv dotazů nebo nejasností neváhejte kontaktovat některý z našich více než 100 autorizovaných, kvalitně vybavených servisů po celé Evropě, ve kterých jsou Vám k dispozici servisní odborníci, kteří byli proškoleni a přezkoušeni ve výrobním podniku.

### Symbyly použité v návodu

SYMBOL	VÝZNAM
⚡ !	Tyto symboly mají význam „ <b>UPOZORNĚNÍ</b> “ a „ <b>VAROVÁNÍ</b> “ a upozorňují na skutečnosti, které mohou způsobit poškození stroje a/nebo vážné poranění uživatele.
!	Symbol upozorňuje na důležitou instrukci, vlastnost, postup nebo záležitost, kterou je nutno během instalace, používání a údržby stroje mít na vědomí nebo dodržet.
i	Symbol upozorňuje na užitečnou informaci, vztahující se ke stroji nebo příslušenství.
🔍	Symbol je odkazem na obrázek v přední části návodu. Je vždy doprovázen číslem obrázku.
📖	Symbol je odkazem na jinou kapitolu tohoto nebo jiného návodu a většinou je doprovázen číslem kapitoly, na kterou se vztahuje.

### Odkazy na směry

Levá a pravá strana	Zadní a přední strana
L = Levá strana, P = Pravá strana	Z = Zadní strana, P = Přední strana

# 1. TECHNICKÉ INFORMACE

## 1.1 Použití

Stroj typu **MJ102** s obchodním názvem **CHALLENGE** je dvounápravový samojízdný žací stroj, který je určen pro **sečení rovných, udržovaných travnatých ploch s maximální výškou porostu 10 cm**, např. v parcích, zahradách a hřištích, případně na mírných svazích, **na nichž nejsou cizí předměty** (padlé větve, kameny, pevné předměty apod.). **Sklon svahu nesmí překročit 12° (21%)**.



**Každé použití tohoto samojízdného žacího stroje, které není uvedeno v tomto návodě a které přesahuje zde uvedenou oblast použití, je považováno za použití neodpovídající účelu.** Za škody z toho vyplývající neručí výrobce stroje, riziko nese pouze jeho uživatel. Uživatel je rovněž odpovědný za dodržování podmínek předepsaných výrobcem pro provoz, údržbu a opravy tohoto stroje, který **smí být používán, udržován a opravován pouze osobami, které jsou s ním seznámeny a poučeny o nebezpečích.**

Ke stroji lze připojit pouze takové **příslušenství, které je schváleno výrobcem. Použití jiného příslušenství znamená okamžitou ztrátu záruky.**

## 1.2 HLAVNÍ ČÁSTI ŽACÍHO STROJE

Žací stroj typu **MJ102** se skládá z těchto základních skupin:



1.2

### (1) Rám s nárazníkem

Rám s nárazníkem slouží jako nosný prvek pro většinu hlavních částí stroje.

### (2) Přední náprava s koly včetně řízení

Přední náprava umožňuje výkyvy kol. Řízení je prováděno volantem.

### (3) Žací ústrojí

Žací ústrojí zajišťuje sekání a sběr trávy. Je umístěno pod strojem. Skládá se z krytu, hlavní desky a dvou žacích nožů.

### (4) Vynášecí tunel trávy

Propojuje žací ústrojí se zásobníkem trávy. Tudy odchází tráva do zásobníku.

### (5) Převodová skříň včetně pohonu zadních kol

Převodová skříň s hydrostatickým převodem výkonu slouží pro řazení rychlosti při jízdě.

### (6) By-pass

Páka by-passu slouží k vypnutí a zapnutí pohonu z převodové skříně na zadní kola. Je umístěna u zadního levého kola a v závislosti na provedení stroje je umístěna buď před kolem nebo za kolem.

### (7) Zásobník trávy

Zásobník trávy, umístěný vzadu za strojem, tvoří trubkový ocelový rám, víko, textilní vak a vysypávací páka.

### (8) Místo obsluhy

Pohodlné sedadlo umožňuje snadnou dostupnost všech ovládacích prvků stroje.



### (9) Kapotáž, Motor včetně elektroinstalace a akumulátoru

Kapotáž je kombinací plastových a kovových krytů, které vhodně zakrývají elektrické a mechanické součásti stroje. Motor umístěný pod kapotou je čtyřtákní benzinový a je pevně připevněn k rámu. Akumulátor je umístěn v úložném prostoru pod volantem.

## 1.3 VÝROBNÍ ŠTÍTEK A OSTATNÍ ŠTÍTKY SE SYMBOLY POUŽITÉ NA STROJI

### 1.3.1 VÝROBNÍ ŠTÍTEK

Každý samojízdný žací stroj je označen výrobním štítkem, umístěným **pod sedadlem**. Je přístupný po odklopení sedadla.

 <b>1.3.1</b>	<ol style="list-style-type: none"> <li>1. Typ stroje</li> <li>2. Typ motoru</li> <li>3. Rok výroby</li> <li>4. Hmotnost</li> <li>5. Název a adresa výrobce</li> <li>6. Značka shody výrobku</li> <li>7. Logo výrobce</li> </ol>
	<i>Sériové číslo Vám запиše prodejce při předání stroje na druhou stranu obalu tohoto návodu.</i>













### 1.3.2 OSTATNÍ ŠTÍTKY A JEJICH VÝZNAM

Na stroji jsou připevněny následující štítky a samolepky:

#### ► Štítky na levé i pravé straně žacího ústrojí:

 <b>1.3.2a</b>		Nebezpečí		Nestoupat
		Rotační nástroje		Garantovaná hladina akustického výkonu dle směrnice 2000/14/EC



#### ► Štítky na krytování pod sedadlem:

 <b>1.3.2b</b>		Nebezpečí		Nesahat za provozu		Při opravě postupuj dle návodu		Při jízdě neopouštěj stroj
		Pozor, odletující předměty		Čtěte návod		Nesekat v blízkosti osob		Nevozit další osoby
		Nejezdi napříč svahu		Drž nepovolané osoby v bezpečné vzdálenosti				Maximální pracovní sklon



Je přísně **zakázáno odstraňovat** nebo **poškozovat štítky a symboly** připevněné na žacím stroji. V případě poškození nebo nečitelnosti štítku kontaktujte dodavatele nebo výrobce stroje, a požádejte je o náhradu.

#### ► Štítky na levé i pravé straně rámu stroje pod kapotou:

 <b>1.3.2c</b>		Pozor Horký povrch!		Možnost popálení
--	---	---------------------	---	------------------



► Štítky u pedálu pojezdu:









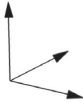

 <b>1.3.2d</b>	<b>R</b>	Pojezd vzad
	<b>N</b>	Neutrál
	<b>F</b>	Pojezd vpřed
		Rychle
		Pomalů

► Štítek u brzdového pedálu:

 <b>1.3.2e</b>		Brzda
--	---	-------



## 1.4 TECHNICKÉ PARAMETRY

ZÁKLADNÍ PARAMETRY		JEDNOTKY	TYP ŽACÍHO STROJE
			AJ92 CHALLENGE
	Rozměry stroje (šířka x výška x délka)	[mm]	1060 x 1150 x 2480
	Hmotnost stroje	[kg]	255
	Rychlost vpřed / vzad	[km/h]	9 / 5
	Výška sečení	[mm]	30 - 90
	Záběr sečení	[mm]	102
	Objem zásobníku trávy	[l]	300
	Signalizace naplnění koše	---	Bzučák
	Rozměry kol	Přední	15 x 6-6
		Zadní	18 x 8,5-8
	Objem palivové nádrže	[l]	7
	Typ akumulátoru	---	12V 28 Ah

► **Žací stroj MJ102**

Motor	Otáčky (min <sup>-1</sup> )	Deklarovaná emisní hladina ak. tlaku v místě obsluhy L <sub>pAd</sub> (dB) EN ISO 5395-1	Garantova- ná hladina akustické- ho výkonu L <sub>WA,G</sub> (dB) 2000/14/EC	Deklarovaná úroveň vibrací (m.s <sup>-2</sup> ) EN ISO 5395 <sup>-1</sup>	
				celkových vibrací a <sub>wd</sub>	přenášených na ruku - paži a <sub>hvd</sub>
BS 7220 PS	2700	84+4	100	1,0 + 0,4	< 2,5
LC1P9F	2700	84+4	100	1,4 + 0,6	5,9 + 2,4
LC2P77F	2700	85+4	100	1,0 + 0,4	< 2,5

**Vysvětlivky:**

<b>Motory:</b>	
BS 7220 PS	Briggs & Stratton PROFESSIONAL SERIES
LC2P77F	LONCIN LC2P77F
LC1P9F	LONCIN LC1P9F

## 2. OCHRANA A BEZPEČNOST ZDRAVÍ PŘI PRÁCI

Samojízdné žací stroje typu **MJ102** s obchodním názvem **CHALLENGE** jsou vyráběny podle platných evropských norem o bezpečnosti. Tuto skutečnost potvrzuje výrobce stroje v **Prohlášení o shodě**, které je uvedeno na konci tohoto návodu (📖 10).

Pokud je tento stroj používán řádně a v souladu s návodem, je **velmi bezpečný**.



**V případě nedodržení bezpečnosti práce a nerespektování všech upozornění, uvedených v tomto návodu, je tento samozídný žací stroj schopen useknout ruce, nohy či vymrstit předměty a může tak dojít k vážnému úrazu nebo usmrcení osob, poškození nebo zničení stroje nebo některé jeho části nebo příslušenství.**

### 2.1 BEZPEČNOSTNÍ POKYNY

Za svou osobní bezpečnost a bezpečnost jiných osob při obsluze samozídného žacího stroje je odpovědný především jeho uživatel. Výrobce stroje nenese odpovědnost za zranění osob nebo poškození stroje a ekologické škody způsobené tím, že žací stroj není používán a obsluhován v souladu se všemi bezpečnostními pokyny, uvedenými v tomto návodu.

#### 2.1.1 Obecné bezpečnostní pokyny

- ! Stroj smí řídit pouze osoba starší 18-ti let seznámená s tímto návodem k použití. Nikdy nedovolte obsluhovat tento stroj neoprávněným osobám, které nejsou seznámeny s návodem a které nejsou schopny správně a bezpečně ovládat stroj.
- ! Uživatel stroje je odpovědný za bezpečnost osob, které se nachází v pracovním prostoru stroje.
- ! Na stroji a jeho příslušenství nesmí být prováděny žádné technické změny bez písemného souhlasu jeho výrobce. Neoprávněné změny mohou vést k hazardním podmínkám bezpečnosti práce a ke zrušení záruky.
- ! Dodržujte všechny požadavky týkající se požární bezpečnosti (📖 2.4).
- ! Neodstraňujte ze stroje bezpečnostní nálepky a štítky. Ujistěte se, že jsou na svých místech.
- ! Nepohybujte se v blízkosti stroje nebo pod ním, je-li zvednut a není ve zvednuté poloze dostatečně zajištěn proti spadnutí nebo převrnutí.
- ! Komponenty sběrače trávy jsou vystaveny namáhání, může dojít k jejich poškození, ke zhoršení funkce sběrače a k možnosti vypadávání předmětů z koše. Kontrolujte je proto pravidelně dle doporučení uvedených v tomto návodu.
- ! Vypněte žací ústrojí i motor a vyjměte klíček ze zapalování vždy, když:
  - ▶ čistíte stroj
  - ▶ odstraňujete zanesení žacího ústrojí travou
  - ▶ jste najeli na cizí předmět a je třeba zjistit, nedošlo-li k poškození stroje, popř. poškození odstranit
  - ▶ stroj nepřírozezně silně vibruje a je třeba zjistit příčinu vibrací
  - ▶ opravujete motor, nebo jiné pohyblivé části (odpojte i kabely od zapalovacích svíček)

#### 2.1.2 ustrojení obsluhujícího pracovníka a ochranné pomůcky

- ! Při obsluze stroje vždy používejte vhodný pracovní oblek. Nikdy nenoste volné oblečení a krátké kalhoty.
- ! Při obsluze stroje vždy používejte pevnou, uzavřenou obuv, nejlépe protiskluznou. Stroj nikdy neprovozujte v sandálech nebo naboso.
- ! Hodnoty hluku a vibrací na místě obsluhy uvedené v tomto návodu (📖 1.4) mají úzký vztah k požadavkům směrnic EU 2003/10/ES (expozice hlukem) a 2002/44/ES (expozice vibracemi), které řeší podmínky používání osobních ochranných prostředků proti hluku a vibracím a také snižování doby expozice obsluhy volbou vhodných přestávek v práci. Výrobce stroje doporučuje při obsluze stroje vždy používat chrániče sluchu. Při nedodržování těchto pokynů může dojít k trvalému poškození zdraví!

### 2.1.3 Před použitím stroje

- ! Nepoužívejte žací stroj, je-li poškozen nebo chybí-li některé z jeho ochranných zařízení. Veškeré kryty a jiná ochranná zařízení musí být stále na svém místě. Neodstraňujte proto nebo nevyřazujte žádné ochranné zařízení stroje z činnosti.
- ! Kontrolujte pravidelně funkce ochranných zařízení a bezpečnostních prvků.
- ! Nepracujte se strojem po požití alkoholu, drog či léků ovlivňujících vnímání.
- ! Nepracujte se strojem, trpíte-li závratěmi, mdlobami nebo jste-li jinak oslabeni či nesoustředěni.
- ! Před uvedením stroje do provozu se důkladně seznamte se všemi jeho ovládacími prvky a zvládněte manipulaci s nimi tak, abyste v případě nutnosti mohli stroj okamžitě zastavit nebo vypnout jeho motor.
- ! Neměňte seřízení regulátoru motoru nebo omezovače otáček motoru.
- ! Než začnete práci se strojem, odstraňte z plochy, na které budete sečení provádět, veškeré kameny, kousky dřeva, dráty, kosti, padlé větve a jiné cizí předměty, které by mohly být při sečení odmrštěny.
- ! Před dalším použitím odstraňte všechny závady. Před začátkem práce překontrolujte důkladně zejména napnutí řemenů, nabroušení nožů a čistotu uvnitř výlisku sečení.
- ! Před použitím stroje vizuálně zkontrolujte, zda nejsou části stroje poškozené nebo chybí a zda nejsou viditelně uvolněné.
- ! Před použitím stroje zkontrolujte funkci brzd a v případě potřeby je nechejte seřadit nebo opravit.

### 2.1.4 Během provozu stroje

- ! Stroj nesmí být použit k práci na svazích se sklonem větším než **12° (21%)**.
- ! Přeprava dalších osob, zvířat a břemen přímo na stroji je zakázána. Přeprava břemen je povolena pouze na přívěsu, jehož typ je schválen výrobcem stroje.
- ! I při krátkodobém opuštění stroje vždy vyjměte klíček ze zapalování.
- ! Pohybujete-li se strojem mimo pracovní prostor, v němž provádíte sečení, vždy vypněte žací ústrojí a zvedněte jej do transportní polohy.
- ! Nesekejte poblíž výsypky, jámy nebo břehů. Žací stroj se může náhle převrhnout, jestliže se kolo dostane přes okraj jámy, příkopu, nebo hrany, která se může utrhnout.
- ! Při práci se vyhýbejte krtčím hromádkám, betonovým podstavcům, pařezům, obrubníkům záhonů a chodníků, které nesmí přijít do kontaktu s noži a tím poškodit žací ústrojí a mechanismus stroje.
- ! V případě nárazu na pevný předmět zastavte, vypněte žací ústrojí i motor a zkontrolujte celý stroj, zejména mechanismus řízení. Je-li to potřeba, proveďte před novým nastartováním opravu.
- ! Kde je to možné, vyhněte se práci se strojem v mokré trávě. Snížená přilnavost může být příčinou smyku.
- ! Vyhýbejte se překážkám (např. náhlá změna sklonu svahu, příkopy atd.), na kterých by se stroj mohl převrátit.
- ! Nezkoušejte udržet stabilitu stroje šlápnutím na zem.
- ! Se strojem pracujte pouze za denního světla nebo při dobrém umělém osvětlení.
- ! Se strojem se nesmí jezdit po veřejných komunikacích.
- ! Při obsluze stroje nenoste volné oblečení a krátké kalhoty, používejte pevnou, uzavřenou obuv. Stroj nikdy neprovozujte v sandálech nebo naboso.
- ! Nenechávejte běžet motor v uzavřených prostorách. Výfukové plyny obsahují látky, které jsou bez zápachu a přitom jsou smrtelně jedovaté.
- ! Nedávejte ruce ani nohy pod kryt žacího ústrojí. Nikdy se nepřibližujte žádnou částí svého těla k rotujícím nebo pohybujícím se součástem stroje.
- ! Nestartujte motor bez výfuku.
- ! Hluk vznikající při sečení běžně nepřekračuje nejvyšší hodnoty akustického tlaku a akustického výkonu, uvedené v tomto návodu (☞ **1.4**). V některých případech však může za určitých podmínek a vlivem vlastností terénu dojít ke krátkodobému zvýšení uvedené hladiny hluku.

- ! Výrobce stroje doporučuje při obsluze stroje používat chrániče sluchu, protože při zatížení sluchového orgánu nadměrně vysokou hladinou hluku nebo dlouhodobým působením hluku hrozí trvalé poškození sluchu.
- ! Věnujte vždy plnou pozornost řízení a ostatním činnostem, prováděným se strojem. Mezi nejčastější příčiny ztráty kontroly nad strojem patří například:
  - ▶ Prokluzování kol.
  - ▶ Příliš rychlá jízda; nepřizpůsobení rychlosti jízdy a podmínkám a vlastnostem povrchu.
  - ▶ Prudké brzdění, při kterém dochází k zablokování kol.
  - ▶ Použití žacího stroje jiným, než určeným účelům.

### 2.1.5 Po skončení práce se strojem

- ! Udržujte stroj a jeho příslušenství vždy v čistotě a dobrém technickém stavu.
- ! Rotační nože jsou ostré a mohou způsobit zranění. Při jakékoliv manipulaci s noži používejte ochranné rukavice nebo nože obalte.
- ! Kontrolujte pravidelně šrouby a matice upevňující nože a dbejte, aby byly dotaženy správným utahovacím momentem (☐ 6.3.6).
- ! Věnujte zvýšenou pozornost samojistícím maticím. Po druhém povolení matice je snížena její samojistící schopnost, proto je nutné matici nahradit novou.
- ! Kontrolujte komponenty pravidelně a dle potřeby nahradte ty, které je dle doporučení výrobce nutné vyměnit.

## 2.2 BEZPEČNOSTNÍ POKYNY PRO PRÁCI NA SVAHU

Svahy jsou hlavní příčinou nehod, ztráty kontroly nad strojem či následného převrnutí, které může vést k vážnému zranění i smrti. Sečení na svahu vyžaduje vždy zvýšenou pozornost. Jestliže si nejste jisti, nebo je to nad Vaše možnosti, na svahu nesekejte.

- ! Samojízdný žací stroj lze používat na svazích s max. sklonem do 12° (21%).
- ! Při změně směru je nutná zvýšená opatrnost. Neotáčejte se ve svahu, pokud to není nezbytně nutné.
- ! Dávejte pozor na díry, kořeny, terénní nerovnosti. Nerovný terén může zapříčinit převrácení stroje. Vysoká tráva může zakrýt skryté překážky. Odstraňte proto předem veškeré překážející předměty z plochy, na které budete sečení provádět.
- ! Zvolte takovou rychlost, abyste nemuseli zastavit v kopci.
- ! Buďte velmi opatrní s připojováním sběrného koše trávy, nebo dalších jiných připojení. Může to mít za následek snížení stability stroje.
- ! Všechny pohyby na svahu provádějte pomalu a plynule. Neprovádějte náhlé změny rychlosti či směru.
- ! Vyhněte se startování nebo zastavení ve svahu. V případě, že kola ztratí přílnavost, vypněte pohon nožů a sjedzte pomalu dolů.
- ! Ve svahu se rozjíždějte velmi opatrně a pomalu, aby nedošlo k „poskočení“ stroje. Před svahem vždy snižte rychlost jezdce stroje, zvláště při sjíždění dolů snižte rychlost jezdce na minimum pro využití brzděného efektu převodovky.

## 2.3 BEZPEČNOST DĚTÍ

Pokud obsluha žacího stroje není připravena na přítomnost dětí, může se přihodit tragická nehoda. Pohyb žacího stroje přitahuje jejich pozornost. Nikdy nespolehejte na to, že děti zůstanou tam, kde jste je viděli stát naposledy.

- ! Nenechte děti bez dozoru v místech, kde sekáte trávu.
- ! Nikdy nedovolte dětem obsluhovat tento stroj!
- ! Buďte pohotový a v případě přiblížení dětí vypněte stroj.
- ! Před a při couvání se dívejte za sebe a na zem.
- ! Nikdy nepřevázejte děti, mohou spadnout a vážně se zranit, nebo by mohly zasahovat nebezpečně do ovládání žacího stroje. Nikdy nedovolte dětem stroj obsluhovat.
- ! Dbejte zvýšené opatrnosti v místech s omezenou viditelností (v blízkosti stromů, keřů, zdiva atp.).

## 2.4 POŽÁRNÍ BEZPEČNOST

Při používání žacího stroje je nutno dodržovat zásady a předpisy pro bezpečnost práce a požární ochranu vztahující se na práci s tímto druhem strojů.

- ! Pravidelně odstraňujte hořlavé látky (suchou trávu, listí atp.) z prostoru výfuku, motoru, akumulátoru a všude tam, kde by mohly přijít do styku s benzínem nebo olejem, následně se vznítit a tím způsobit požár stroje.
- ! Nechte motor žacího stroje vychladnout dříve, než jej odstavíte do uzavřeného prostoru.
- ! Věnujte zvýšenou opatrnost při práci s benzínem, olejem a jinými hořlavinami. Jedné se o vysoce hořlavé látky, jejichž páry jsou výbušné. Při této práci nekuřte. Nikdy neodšroubovávejte víčko nádrže a nedoplňujte benzin při chodu motoru, je-li motor teplý a nebo je-li stroj v uzavřených prostorách.
- ! Zkontrolujte přívod benzínu před použitím, nedolévejte benzin až k hrdlu nádrže. Teplota motoru, slunce a roztažnost paliva může vést k přetečení a následnému požáru. Pro uchovávání hořlavin používejte pouze nádob k tomu určených. Nikdy neskládujte kanystr s benzínem nebo stroj uvnitř budovy v blízkosti jakéhokoliv zdroje tepla. Věnujte zvýšenou opatrnost při obsluze akumulátoru. Plyn v akumulátoru je vysoce explozivní, proto v blízkosti akumulátoru nekuřte a nepoužívejte otevřený oheň, aby nedošlo k vážnému zranění.

## 3. PŘÍPRAVA PRO UVEDENÍ DO PROVOZU

### 3.1 VYBALENÍ A KONTROLA DODÁVKY

Samojízdný žací stroj je dodáván v latěném obalu (1). Z přepravních důvodů jsou některé skupiny stroje ve výrobním závodě demontovány a je nutno je namontovat až před uvedením do provozu. Vybalení stroje a přípravu k provozu provádí prodejce v rámci předprodejního servisu.



- Po dodání ihned zkontrolujte, zda není zabalený stroj poškozen. V případě poškození přizvěte dopravce. Nebude-li reklamáce uplatněna včas, nelze případné nároky uplatnit.
- Zkontrolujte, zda souhlasí vámi objednaný typ stroje. V případě neshody stroj nevybalujte a rozpor ihned nahláste dodavateli.

Po odstranění obalu sundejte opatrně stroj z palety. K tomu je nutno připravit si vhodné nájezdy, jinak hrozí nebezpečí poškození částí stroje. Zkontrolujte stroj, zda nebyl během přepravy poškozen. Vybalte také všechny nenamontované skupiny a zkontrolujte je.



3.1

1. Latěný obal
2. Volant
3. Dokumentace
4. Sedadlo
5. Zásobník trávy

**V základním balení jsou dodány:**

- ▶ Žací stroj
- ▶ Volant (2)
- ▶ Dokumentace (3) (balící list, Návod k obsluze žacího stroje, Návod k obsluze motoru, Návod k akumulátoru, Servisní knížka)
- ▶ Sedadlo (4)
- ▶ Zásobník trávy (5) (je v kartónové krabici částečně rozmontovaný, se závěsem a spojovacím materiálem.

### 3.2 LIKVIDACE OBALU



Po vybalení příslušenství dbejte na správnou likvidaci a znovuzhodnocení obalových materiálů. Likvidaci provádějte dle příslušného zákona o odpadech platného v zemi uživatele stroje.



Likvidaci lze svěřit specializované firmě.

### 3.3 MONTÁŽ SAMOSTATNĚ BALENÝCH CELKŮ









Vzhledem k technickému charakteru této činnosti provádí přípravu žacího stroje do provozu prodejce Vašeho žacího stroje (dle následujících pokynů).



Před začátkem instalace odstraňte veškeré krycí ochranné materiály, umístěte žací stroj na rovnou plochu a srovnejte přední kola do přímého směru.

### 3.3.1 VOLANT, SEDADLO A AKUMULÁTOR

<b>a) Připevněte sedadlo:</b> <ul style="list-style-type: none"> <li>▶ Přiložte sedadlo na jeho místo ve stroji a připevněte jej pomocí čtyř šroubů, předmontovaných v sedadle. Před dotažením šroubů nastavte vyhovující polohu sedadla pro vaši postavu.</li> </ul>		 <b>3.3.1a</b>
<b>b) Připojte kabel bezpečnostního spínače:</b> <ul style="list-style-type: none"> <li>▶ Připojte elektrický kabel ke konektoru spínače na spodní straně sedadla.</li> </ul>		 <b>3.3.1b</b>
<b>c) Namontujte volant:</b> <ul style="list-style-type: none"> <li>▶ Nasadte volant na tyč (1) a natočte tak, aby se otvory ve volantu a tyči kryly.</li> <li>▶ Do otvoru vložte dodaný kolík (2) a zatlačte jej kladivem.</li> </ul>		 <b>3.3.1c</b>
<b>d) Připojte akumulátor:</b>		 <b>3.3.1d</b>
	<i>Šrouby a gumové krytky akumulátoru jsou uloženy v sáčku s dokumentací a ostatním spojovacím materiálem.</i>	
<ul style="list-style-type: none"> <li>▶ Otočením páčky krytu úložného prostoru pod volantem kryt odemkněte a vyjměte.</li> <li>▶ Uvolněte šrouby na pólových vývodech akumulátoru.</li> <li>▶ <b>Červený vodič</b> přiložte na (+) pól akumulátoru a zajistěte šroubem.</li> <li>▶ <b>Hnědý vodič</b> připojte na (-) pól akumulátoru a zajistěte šroubem.</li> <li>▶ Na oba vodiče nasadte gumové krytky.</li> <li>▶ Vraťte zpět kryt úložného prostoru a zajistěte páčkou.</li> </ul>		
	<ul style="list-style-type: none"> <li>- <i>Opačné připojení vodičů, než je uvedeno výše, má za následek poškození stroje.</i></li> <li>- <i>Při odpojování akumulátoru vždy jako první odpojte záporný (-) pól akumulátoru.</i></li> <li>- <i>Při uvádění akumulátoru do provozu a při jeho údržbě postupujte dle pokynů uvedených v Návodu k akumulátoru. Dodržujte rovněž všechny bezpečnostní pokyny tam uvedené.</i></li> </ul>	

### 3.3.2 ZÁSObNÍK TRÁVY

Zásobník trávy je dodán samostatně zabalený v krabici. Z přepravních důvodů jsou některé jeho části demontovány a je nutno je nejprve zkompletovat. Následující kapitoly uvádějí hrubý nástin jeho kompletace. Podrobný postup je uveden na DVD nosiči, který je součástí dodávky, nebo který Vám na požádání zašleme.

#### ▶ POTŘEBNÉ NÁŘADÍ

Pro montáž zásobníku si připravte následující nářadí:

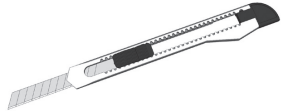
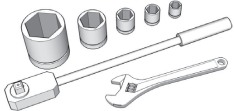
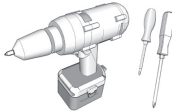
		
<ul style="list-style-type: none"> <li>▶ Nůž pro odstranění obalových materiálů</li> </ul>	<ul style="list-style-type: none"> <li>▶ Sadu nástrčných klíčů s vnitřním šestihranem a šestihrané klíče</li> </ul>	<ul style="list-style-type: none"> <li>▶ Křížové šroubováky nebo ruční elektrický šroubovák</li> </ul>

#### ▶ VYBALENÍ

Odstraňte obalový materiál. Nejprve vyjměte víko, rám a vak a potom zabalené samostatné části. Tyto části rozbalte a přehledně je uspořádejte na vhodném místě.



## ► **OBSAH BALENÍ**



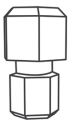



<p>(1) - Víko          (2) - Zvedací páka          (3) - Přední trubka          (4) - Spodní trubka          (5) - Boční vzpěry          (6) - Dolní výztuha          (7) - Madlo          (8) - Vak (síťovina)          (9) - Rám          (10) - Závěsy zásobníku          (11) - Závěs          (12) - Spojovací materiál</p>	 <b>3.3.2a</b>
--	--





	<p><i>Součástí obsahu balení zásobníku trávy jsou i <b>náhradní střížné kolíky</b> pro žací nože (4 ks).          Tyto kolíky uchovejte pro budoucí použití.</i></p>	
---	--	---

## ► **ZÁSOBNÍK TRÁVY - POPIS HLAVNÍCH ČÁSTÍ (NÁZVOSLOVÍ)**

<p>(1) - Víko          (2) - Zvedací páka          (3) - Spodní trubka          (4) - Boční vzpěry          (5) - Dolní výztuha          (6) - Madlo          (7) - Vak (síťovina)          (8) - Přední trubka          (13) - Spínač zavěšení zásobníku</p>	 <b>3.3.2b</b>
---	--

## ► **INSTALACE ZÁSOBNÍKU TRÁVY**

<p>► Na zadní desku stroje přišroubujte závěsy zásobníku trávy <b>(10)</b> a závěs <b>(11)</b>.</p>	 <b>3.3.2c</b>
<p> - U některých strojů jsou závěsy <b>(10)</b> na zadní desce již předmontovány.          - Závěs <b>(11)</b> montujte pouze v případě používání přívěsného vozíku.</p>	
<p>► K horním otvorům v konzolách rámu přichyťte přední trubku pomocí šroubů M5x16 a matic. Na levou konzolu rámu přišroubujte dvěma šrouby M5x16 spínač zavěšení koše a zajistěte jej maticemi.</p>	 <b>3.3.2d</b>
<p>► Přišroubujte boční vzpěry zásobníku. Vzpěry se přichytávají z vnější strany zásobníku pomocí šroubů M5x16 a maticí.</p>	 <b>3.3.2e</b>
<p>► K přední trubce a bočním vzpěrám přišroubujte spodní trubku pomocí šroubů M5x3 a matic. Pro snadnější montáž doporučujeme obrátit zásobník vzhůru nohama.</p>	 <b>3.3.2f</b>
<p>► Nasuňte vak zásobníku na rám. Gumové okraje vaku přetáhněte přes trubky.</p>	 <b>3.3.2g</b>

▶ Ze spodní strany zásobníku trávy přišroubujte dolní výztuhu.	
▶ Do otvorů ve víku vložte madlo a na jeho závitové konce nasuňte podložky. Takto složený celek prostrčte otvory v horní konzole na rámu a madlo zajistěte maticemi. Zatím je nedotahujte!	
▶ Přišroubujte víko k rámu a šrouby dotáhněte.	
▶ Vsuňte výsypanou páku do otvorů v konzole uvnitř zásobníku. ▶ Do otvoru v dolním konci páky našroubujte z vnější strany samořezný šroub.	
▶ Dotáhněte řádně matice zajišťující madlo a dotáhněte šrouby zajišťující horní konzolu rámu. Tím je instalace zásobníku trávy dokončena.	

### ▶ SEŘÍZENÍ PO INSTALACI

▶ Uchopte zásobník trávy a zavěste ho na závěsy na zadní desce stroje.

▶ Zkontrolujte správné lícování zásobníku s blatníkem pomocí šipek, vyliisovaných ve víku zásobníku a krytu stroje. Případné nesrovnalosti korigujte povolením šroubů přední trubky a/nebo šroubů bočních vzpěr, dorovnáním a opětným utáhnutím šroubů.	
---	---

 U správně seřízeného zásobníku je vůle mezi zadní deskou stroje a přední trubkou rámu (8) (8) <b>3.3.2b</b> ) maximálně 5 mm.
---

▶ Nelze-li dosáhnout slícování výše uvedeným způsobem, seřízení proveďte posouváním závěsů zásobníku na zadní desce nebo šroubů a konzol na horní straně závěsů.

## 3.4 KONTROLY PŘED NASTARTOVÁNÍM

### 3.4.1 KONTROLA OLEJE MOTORU

Před kontrolou hladiny oleje musí být traktor ve vodorovné poloze. Víčko plnicího otvoru je přístupné po odklopení kapoty. Vyšroubujte měrku oleje, otřete ji dočista, vložte zpět a zašroubujte. Potom ji znovu vyšroubujte a odečtěte hladinu oleje.

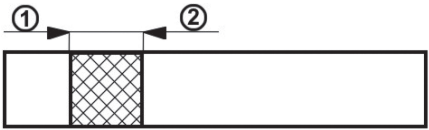
	Měrka hladiny oleje: (1) - (ADD) nízká hladina oleje (2) - (FULL) maximální hladina oleje
---	---

Hladina oleje musí být mezi oběma značkami na měrce. Pokud není, doplňte motorový olej tak, aby dosahoval až ke značce „**FULL**“. Typ oleje je uveden v samostatném návodu výrobce motoru.

 Stav oleje v motoru musí být kontrolován před každou jízdou.
--

### 3.4.2 KONTROLA AKUMULÁTORU

Zkontrolujte stav akumulátoru podle návodu dodaného jeho výrobcem.

### 3.4.3 NAPLNĚNÍ NÁDRŽE BENZINEM

Žací stroj je z bezpečnostních důvodů transportován bez paliva a před prvním nastartováním je nutno jej doplnit. Palivová nádrž je umístěna pod přední kapotou a pojme **7,5 l** paliva.



- Používejte jen benzín s oktanovým číslem uvedeným v návodu k obsluze motoru. Závady způsobené nesprávným palivem nejsou kryté zárukou!
- Plnění nádrže provádějte pouze při zastaveném a studeném motoru. Plňte nádrž v dobře větraném prostoru.
- Při manipulaci s palivem nejezte, nekuřte a nepoužívejte otevřený oheň.
- Pro plnění použijte nálevku určenou pro doplňování paliva.
- Dbejte na to, aby při plnění nedocházelo k rozlévání paliva. Rozlité palivo se může velice snadno vznítit. Pokud se palivo rozlije, řádně jej utřete až do sucha.
- Pohonné hmoty skladujte mimo dosah dětí.

#### Postup plnění:

- ▶ Otevřete uzávěr nádrže. Otvírejte jej pomalu, protože v nádrži může být přetlak benzinových výparů.
  - ▶ Do plnicího otvoru vložte nálevku a začněte doplňovat palivo z kanystru.
  - ▶ Po naplnění nádrže vždy otřete okolí uzávěru i samotný uzávěr do sucha. Je vhodné zkontrolovat stav palivového potrubí.
- Doporučujeme pravidelně čistit i vlastní nádrž, protože případné nečistoty v palivu mohou způsobit poruchu motoru.



#### 3.4.4 KONTROLA TLAKU VZDUCHU PNEUMATIK

Před uvedením stroje do provozu zkontrolujte tlak vzduchu v pneumatikách. Tlak vzduchu v předních i v zadních pneumatikách musí být v rozmezí **80 - 140 Kpa**. Rozdíl mezi jednotlivými pneumatikami smí být **± 10 KPa**.

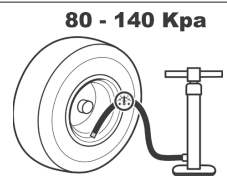

Nepřekračujte maximální tlak uvedený na aktuálně použitých pneumatikách.

## 4. OVLÁDÁNÍ STROJE



Vyobrazená umístění ovládacích prvků se mohou lišit od skutečného umístění a to v závislosti na zvolené konfiguraci stroje.

### 4.1 UMÍSTĚNÍ OVLÁDACÍCH PRVKŮ



4.1

- (1) Páka plynu
- (2) Počítadlo motohodin
- (3) Spínač ovládání funkce sekání při naplnění zásobníku trávy
- (4) Deaktivace odpojení žacího ústrojí při jízdě vzad
- (5) Spínač žacího ústrojí
- (6) Kontrolka sešlápnutí brzdového pedálu a zajištění parkovací brzdy
- (7) Hlavní spínač
- (8) Pedál pojezdu vpřed
- (9) Pedál pojezdu vzad
- (10) Ovladač parkovací brzdy
- (11) Brzdový pedál
- (12) Páka nastavení výšky žacího ústrojí
- (13) Páka By-passu

### 4.2 POPIS A FUNKCE OVLÁDACÍCH PRVKŮ

#### 4.2.1 STANDARNÍ OVLÁDACÍ PRVKY

##### (1) PÁKA PLYNU

Slouží k regulaci otáček motoru. Má tři následující polohy:

		<b>SYTIČ*</b>	Start motoru za studena
		<b>MAX</b>	Maximální otáčky motoru
		<b>MIN</b>	Minimální otáčky motoru (volnoběh)

\* Pouze u strojů, které jsou sytičem vybaveny.

##### (2) POČÍTADLO MOTOHODIN

Zobrazuje celkový počet motohodin.



- Manipulace s počítadlem znamená ztrátu záruky – zapojení motohodin je vybaveno ochrannou plombou.
- Při poruše počítadla motohodin ihned informujte Váš servis.

### (3) SPÍNAČ OVLÁDÁNÍ FUNKCE SEKÁNÍ PŘI NAPLNĚNÍ ZÁSObNÍKU TRÁVY

Spínač AUT/MAN slouží k vypnutí a zapnutí ovládání funkce sekání (žacího ústrojí) při naplnění zásobníku trávy (je-li součástí výbavy stroje).

V poloze **MAN** je sekání zapnuto trvale a pokud je zásobník trávy naplněn, může ve vynášecím tunelu dojít k hromadění posečené hmoty. Proto je tato poloha určena pouze pro krátkodobé použití pro dokončení sekání velmi malých zbytků plochy.



*Stroj je vybaven akustickou signalizací naplnění zásobníku trávy, která je uvedena v činnost automaticky při naplnění zásobníku.*

V poloze **AUT** dochází k automatickému vypínání funkce sekání v okamžiku, kdy je zásobník trávy naplněn.

	Poloha	Zásobník trávy naplněn	Žací ústrojí
	<b>AUT</b>	<b>NE</b>	<b>ZAPNUTO</b>
	<b>AUT</b>	<b>ANO</b>	<b>VYPNUTO</b>
	<b>MAN</b>	<b>NE</b>	<b>ZAPNUTO</b>
	<b>MAN</b>	<b>ANO</b>	<b>ZAPNUTO</b>

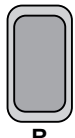

### (4) DEAKTIVACE ODPOJENÍ ŽACÍHO ÚSTROJÍ PŘI JÍZDĚ VZAD

Spínač R slouží k vyřazení automatické funkce odpojení žacího ústrojí při jízdě zpět (☞ 5.5.1).

	<p>Spínač je nutno stisknout v době, kdy již bylo žací ústrojí automaticky odpojeno, ale nože se ještě nezastavily (cca 4 s) a nebo při spuštěném žacím ústrojí bezprostředně před sešlápnutím pedálu pojezdu vzad. Při každé změně směru jízdy z pojezdu vzad na pojezd vpřed je potom opět automatické odpojení žacího ústrojí aktivováno.</p>
---	--

### (5) SPÍNAČ ŽACÍHO ÚSTROJÍ

Stlačením spínače do polohy 1 se zapíná žací ústrojí. Stlačením do polohy 0 se žací ústrojí vypíná.

	 <b>1</b>	<b>ZAPNUTO</b>	Zapnutí žacího ústrojí / žací ústrojí je zapnuto
	<b>0</b>	<b>VYPNUTO</b>	Vypnutí žacího ústrojí / žací ústrojí je vypnuto





### (6) KONTROLKA BRZDOVÉHO PEDÁLU A PARKOVACÍ BRZDY

Kontrolka slouží k signalizaci správného nebo nesprávného startování motoru (☞ 5.2), sešlápnutí pedálu brzdy a zajištění parkovací brzdy.

	(P)	Signalizace zajištění parkovací brzdy
	(O)	Signalizace sešlápnutí pedálu brzdy

## (7) HLAVNÍ SPÍNAČ

Slouží k zapnutí/vypnutí chodu motoru. Má čtyři následující polohy:

		Zapalování je vypnuto / vypnout zapalování
		Zapnutí / vypnutí světel vpředu na kapotě
		Zapalování je zapnuto, motor běží.
		Spuštění motoru – poloha pro nastartování

## (8) PEDÁL POJEZDU VPŘED

Pedál ovládá náhon kol a reguluje rychlost jízdy stroj **vpřed**.

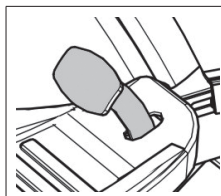

Čím více sešlápnete pedál směrem k podlaze, tím vyšší je rychlost stroje a naopak.

Po uvolnění se pedál automaticky vrátí do neutrální polohy a stroj se zastaví.

Bližší podrobnosti  **5.5**.



**UPOZORNĚNÍ: Změna směru jízdy vpřed/vzad je možná pouze až po zastavení stroje!**

## (9) PEDÁL POJEZDU VZAD

Pedál ovládá náhon kol a reguluje rychlost jízdy stroj **vzad**.

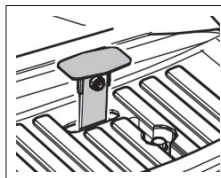

Čím více sešlápnete pedál směrem k podlaze, tím vyšší je rychlost stroje a naopak.

Po uvolnění se pedál automaticky vrátí do neutrální polohy a stroj se zastaví.

Bližší podrobnosti  **5.5**.



**Změna směru jízdy vpřed/vzad je možná pouze až po zastavení stroje!**

## (10) PÁKA PARKOVACÍ BRZDY

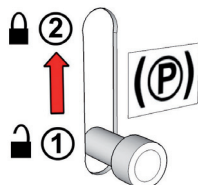

Parkovací brzda má dvě polohy. V poloze **(1)** je brzda neaktivní, po přesunutí do polohy **(2)** při sešlápnutém brzdovém pedálu se parkovací brzda zaktivuje (zabrzdí).

Sešlápnutím brzdového pedálu dojde k odbrzdění parkovací brzdy, přičemž se páka automaticky uvolní a přesune do polohy **(1)**.

## (11) BRZDOVÝ PEDÁL

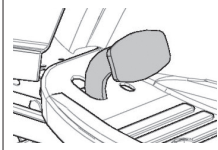

Sešlápnutím brzdového pedálu dojde k zabrzdění žacího stroje.

Pedál se rovněž používá při startování stroje – **nastartovat je možné pouze při sešlápnutém pedálu brzdy.**

## (12) PÁKA NASTAVENÍ VÝŠKY ŽACÍHO ÚSTROJÍ

Páka slouží k nastavení výšky žacího ústrojí od země.

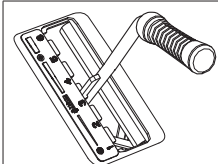

Páka má **6** pracovních poloh, které odpovídají výšce sečení **3 až 9 cm**.

Čím vyšší je číslo polohy páky, tím vyšší porost po sečení zůstává.



*Při pojezdu stroje bez sečení musí být páka nastavena do polohy 7.*

## (13) PÁKA BY-PASSU – VOLNÝ POHYB ZADNÍCH KOL

Páka by-passu slouží k vyřazení převodu pro pohon zadních kol pro tlačení nebo tažení stroje bez použití motoru. Páka je umístěna na zadní desce stroje a má dvě následující polohy:

	Poloha	Pohon zadních kol	Použití
	(0)	VYPNUT	Páka je vysunuta - při tlačení stroje
	(1)	ZAPNUT	Páka je zasunuta - za jízdy

### 4.2.2 VOLITELNÉ OVLÁDACÍ PRVKY

#### (1) SYTIČ

Umožňuje start motoru za studena.



\* Samostatným sytičem jsou vybaveny pouze některé typy motorů.

#### (2) BZUČÁK

Bzučák slouží ke zvukové signalizaci naplnění zásobníku trávy.



*Po zvukové signalizaci naplnění zásobníku nedochází k přerušení pohonu žacího ústrojí!*

## 5. PROVOZ A OBSLUHA STROJE

### Informace, které je dobré znát před prvním spuštěním žacího stroje:



- ▶ Žací stroj je vybaven bezpečnostními kontakty, které se spínají:
  - spínačem umístěným pod sedadlem
  - spínačem nasazení zásobníku trávy, případně deflektoru
  - spínačem naplnění zásobníku trávy
  - spínačem pedálu brzdy
- ▶ Motor se automaticky zastaví, opustí-li řidič sedadlo a stroj není zabrzděn parkovací brzdou.
- ▶ Motor může být nastartován jen tehdy, je-li žací ústrojí vypnuto a je nasazen zásobník trávy, případně deflektor, který při mulčování slouží k zabránění vstupu posečené trávy do přívodního tunelu k zásobníku trávy a je sešlápnut pedál brzdy.

### 5.1 KONTROLY PŘED NASTARTOVÁNÍM STROJE

Před nastartováním žacího stroje zkontrolujte následující:

- ▶ Hladinu oleje v motoru (📖 3.4.1)
- ▶ Stav akumulátoru (📖 3.4.2)
- ▶ Stav paliva (📖 3.4.3)
- ▶ Tlak vzduchu v pneumatikách (📖 3.4.4)

### 5.2 NASTARTOVÁNÍ MOTORU

Stroj je vybaven systémem blokování startu motoru, pokud nejsou splněny následující bezpečnostní podmínky:

- ▶ Je vypnutý pohon žacího ústrojí
- ▶ Není sešlápnut pedál pojezdu
- ▶ Obsluha stroje sedí na sedačce
- ▶ Pedál brzdy je sešlápnut, nebo je brzda zajištěna v parkovací poloze

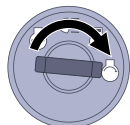

— OK

..... NO OK

**Splnění** těchto podmínek je v okamžiku spuštění motoru signalizováno **nepřerušovaným rozsvícením** červené kontrolky brzdového pedálu a parkovací brzdy

**Nesplnění** těchto podmínek je v okamžiku spuštění motoru signalizováno **přerušovaným svitem (blikání)** červené kontrolky brzdového pedálu a parkovací brzdy

Pokud během chodu motoru dojde k přerušovanému rozsvícení parkovací brzdy, nefunguje správně dobíjení akumulátoru. V takovém případě se co nejdříve obraťte na autorizovaný servis.

Po splnění uvedených podmínek nastartujte motor následovně:



- a) Sešlápněte pedál brzdy.
- b) Páku nastavení výšky žacího ústrojí nastavte do polohy „6“.
- c) U strojů s motorem otevřete uzávěr přívodu benzínu (pouze u strojů s BS15 o výkonu 15,5 HP).
- d) Páku plynu nastavte následovně:
  - U strojů s dvouválcovým motorem nebo elektronickým sytičem EFM do polohy „MAX“
  - U strojů s jednoválcovým motorem do polohy „SYTIČ“
- e) Vytáhněte sytič (pouze u strojů, které jsou manuálním sytičem vybaveny)
- f) Otočte klíčkem do polohy „Zapalování zapnuto“ a vyčkejte **minimálně 1 sekundu**. Po tuto dobu probíhá diagnostika elektronického systému stroje. Následně otočte klíčkem do polohy „**Spuštění motoru**“ a startujte. Po nastartování klíček pusťte, klíček se automaticky vrátí do polohy „Zapalování zapnuto“.



	<p><i>Jakmile motor naskočí, pusťte klíček zapalování. <b>Doba startování nesmí překročit 30 sekund, jinak hrozí poškození spínače!</b></i></p> <p><b>Nikdy nepoužívejte ke startování vnější pevné startovací zdroje! Může dojít k poškození elektroinstalace. Připojení akumulátoru 12V s vyšší kapacitou je možné.</b></p>
---	---

g) Zasuňte sytič (pouze u strojů, které jsou manuálním sytičem vybaveny)

h) Páku plynu pomalu přesuňte do polohy „**MIN**“

	Před zapnutím žacího ústrojí nechejte motor pár minut běžet.
	<ul style="list-style-type: none"> <li>- <b>Nikdy nenechávejte nastartovaný motor v uzavřeném nebo špatně větraném prostoru. Výfukové plyny obsahují zdraví škodlivé plyny.</b></li> <li>- <b>Ruce, nohy a volný oděv držte z dosahu pohyblivých součástí a výfuku.</b></li> </ul>

### 5.2.1 SYSTÉM NOUZOVÉHO DOJEZDU

Stroj je vybaven speciálním systémem nouzového dojezdu, který umožňuje nouzové nastartování a dojezd stroje v případě, že stroj z důvodu nějaké poruchy v elektroinstalaci stroje není možné nastartovat normálním způsobem při splnění všech podmínek startu, viz výše.



#### Postup aktivace systému nouzového dojezdu:

- ▶ sedněte na sedačku
- ▶ sešlápněte pedál brzdy
- ▶ klíček ve spínací skříňce nastavte do polohy „zapalování zapnuto“ (elektrické obvody propojeny)
- ▶ 5 x stiskněte tlačítko R

Následně je možné nastartovat stroj a nouzově dojet na místo odvozu do servisní dílny. Ve stavu nouzového dojezdu není možné spustit žací ústrojí!

### 5.3 VYPNUTÍ MOTORU

- a) Páčku ovládání plynu přesuňte do polohy „**MIN**“.
- b) Pokud je zapnuto žací ústrojí, vypněte jej zatlačením na spínač dolů.
- c) Vypněte motor otočením klíčku do polohy „**STOP**“ a vyjměte klíček ze zapalování.

	Je-li motor přehřátý, nechte jej chvíli běžet při minimálních otáčkách.
	<ul style="list-style-type: none"> <li>- <b>Nikdy nezastavujte motor pouhým sesednutím ze sedadla, ponechání klíčku v zapalování v poloze „ON“ může způsobit závadu na elektroinstalaci.</b></li> <li>- <b>Vždy otočte klíček do polohy „OFF“ a vyjměte jej ze spínací skříňky. Předejdete tím nežádoucím nastartování stroje nepověřenou osobou nebo dětmi.</b></li> <li>- <b>Před vypnutím zapalování snižte otáčky na pomalý chod pro případ samozápalu. Nedodržení může mít za následek poškození motoru a výfuku.</b></li> <li>- <b>Nikdy neodpojujte kabely akumulátoru za chodu motoru! Může dojít k poruše regulátoru motoru.</b></li> </ul>

### 5.3.1 OPUŠTĚNÍ STROJE PŘI SPUŠTĚNÉM MOTORU

Pokud si přejete nebo potřebujete na nějakou chvíli opustit stroj (např. za účelem odstranění překážek apod.) a máte v úmyslu následně pokračovat v práci, je možné **sesednout a ponechat motor nastartovaný**. Šetří se tím baterie stroje.

#### Podmínky pro sesednutí ze stroje se spuštěným motorem:

- ▶ žací ústrojí je vypnuto
- ▶ páčka ovládání plynu je v poloze „**MIN**“
- ▶ je vyřazena rychlost a ruční brzda je zabrzděna (svítí kontrolka brzdy)

## 5.4 ZAPNUTÍ A VYPNUTÍ ŽACÍHO ÚSTROJÍ

### 5.4.1 ZAPNUTÍ ŽACÍHO ÚSTROJÍ

- ▶ Páku plynu přesuňte do polohy „**MAX**“.
- ▶ Pákou nastavení výšky žacího ústrojí nastavte pracovní polohu žacího ústrojí a tím i výšku sečení.
- ▶ Nastavte spínač žacího ústrojí do polohy „**ZAPNUTO**“.



	<b>Podmínky pro zapnutí žacího ústrojí:</b> <ul style="list-style-type: none"><li>- obsluha sedí na sedadle stroje</li><li>- je nasazen zásobník trávy, případně deflektor nebo kryt otvoru pro tunel</li><li>- spínač AUT/MAN (volitelné příslušenství) je v poloze „<b>AUT</b>“ a koš je prázdný</li><li>- spínač AUT/MAN (volitelné příslušenství) je v poloze „<b>MAN</b>“.</li></ul>
---	---

### 5.4.2 VYPNUTÍ ŽACÍHO ÚSTROJÍ

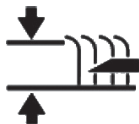
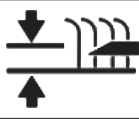

- ▶ Vypněte žací ústrojí zatlačením na spínač dolů.

	<ul style="list-style-type: none"><li>- <i>Opustí-li řidič sedadlo, zastaví se automaticky motor a tím také otáčení žacích nožů.</i></li><li>- <i>Nikdy však nevypínejte žací ústrojí jen sesednutím ze sedadla. Pokud nepřepnete klíček zapalování z polohy „ON“ do polohy „STOP“, je část elektroinstalace stále pod napětím a může dojít k její závadě. Také počítadlo motohodin zůstává v činnosti.</i></li></ul>
---	---

### 5.4.3 NASTAVENÍ VÝŠKY ŽACÍHO ÚSTROJÍ PRO SEČENÍ

<ul style="list-style-type: none"><li>▶ Chcete-li nastavit žací ústrojí <b>výš od země</b>, posuňte páku zvedání žacího ústrojí směrem <b>nahoru</b>.</li></ul>	
<ul style="list-style-type: none"><li>▶ Chcete-li nastavit žací ústrojí <b>blíže zemi</b>, posuňte páku zvedání žacího ústrojí směrem <b>dolů</b>.</li></ul>	
	- Poloha „ <b>1</b> “ se používá pro kopírování nerovností terénu. Neužívejte tuto výšku nastavení trvale, protože by mohlo dojít ke zvýšenému opotřebení dílů žacího ústrojí.

Chcete-li snížit nebo zvýšit velikost ovládací síly při zvedání žacího ústrojí, je nutno změnit nastavení táhel, které určují výšku žacího ústrojí. Postupujte následovně:

<ul style="list-style-type: none"><li>▶ Sejměte kryt žacího ústrojí ( <b>6.3.7 a</b>  <b>6.3.7b</b>) na obou stranách stroje.</li><li>▶ Táhla páky zvedání žacího ústrojí jsou prostrčena přes pouzdra v rámu a jsou zajištěna dvěma maticemi.</li><li>▶ Otáčením matic nastavte požadovanou velikost ovládací síly. Nastavte stejnou hodnotu na obou stranách stroje.</li></ul>	 <b>5.4.3</b>
--	---

### 5.4.4 VYROVNÁNÍ ŽACÍHO ÚSTROJÍ

Pro docílení nejlepších výsledků sečení musí být žací ústrojí správně výškově ustaveno. Postup seřízení je uveden v kapitole „6.3.7 ŽACÍ ÚSTROJÍ - KONTROLA A VYROVNÁNÍ“ tohoto návodu.



## 5.5 POJEZD SE STROJEM

### Obecná upozornění před zahájením pojezdu:

- ▶ Ujistěte se, že **parkovací brzda je odbrzděna**. Páka parkovací brzdy nesmí zůstat v poloze „2“ (☐ 4.2). Sešlápnutím pedálu provozní brzdy se parkovací brzda automaticky uvolní. Pokud sešlápnete pedál pojezdu v případě, kdy je zajištěna parkovací brzda a svítí kontrolka brzdy, ihned dojde k zastavení motoru. Toto platí i při současném sešlápnutí pedálu brzdy a pojezdu během jízdy. Tímto je chráněna hydropřevodovka před poškozením!
- ▶ Páka by-passu musí být nastavena do polohy „1“, tj. **by-pass pojezdu musí být zapnut**.
- ▶ Při přejíždění na místo, kde bude prováděno sečení, **musí být žací ústrojí vypnuto a zvednuto do nejvyšší polohy**, tj. páka nastavení výšky žacího ústrojí musí být v poloze „7“.
- ▶ **Při přejíždění překážek** s výškou **nad 8 cm** (obrubníky apod.) je nutné používat **nájezdy**, aby nedošlo k poškození žacího ústrojí a převodové skříně.
- ▶ **Vyvarujte se tvrdým nárazům** předních kol **do pevných překážek**, může dojít k poškození přední nápravy, zejména při vysoké rychlosti stroje.

### 5.5.1 POJEZD VPŘED/VZAD

- ▶ Páku plynu pomalu přesuňte do polohy „MIN“. Tím se sníží otáčky motoru.
- ▶ Pomalu sešlapujte pedál pojezdu dle požadovaného směru jízdy (vpřed nebo vzad).

	<i>Pozor! Při rychlém sešlápnutí pedálu hrozí nebezpečí úrazu!</i>
	<i>- <b>Změna směru pojezdu vpřed-vzad je možná pouze po zastavení stroje. Pokud není stroj zastaven, hrozí porucha převodovky.</b></i> <i>- <b>Nikdy nepoužívejte pedál pojezdu a pedál brzdy současně - jinak hrozí porucha převodovky.</b></i>

Stroj je vybaven systémem **automatického odpojení žacího ústrojí při jízdě zpět** rychlostí vyšší než 0,3 m/s (cca 1 km/hod).

V případě úmyslné a kontrolované jízdy zpět se spuštěným žacím ústrojím je možné tuto bezpečnostní funkci vyřadit stlačením tlačítka **R** u volantu (☐ 4.2 (5)). Při každé změně směru jízdy z pojezdu vzad na pojezd vpřed je automatické odpojení žacího ústrojí opět aktivováno.

	<i><b>Při využití vyřazení této funkce tlačítkem R věnujte při jízdě vzad mimořádnou pozornost prostoru za strojem!</b></i>
--	---

### 5.5.2 ZASTAVENÍ POJEZDU

Pojezd stroje vpřed/vzad se zastavuje **pozdolným uvolněním nohy z pedálu pojezdu** a následným **sešlápnutím pedálu brzdy**.

	<i>Při sešlápnutí pedálu brzdy se v případě aktivovaného tempomatu pedál pojezdu přesouvá automaticky do neutrální polohy. Brzdná dráha je přitom kratší než 2 m.</i>
---	---

### 5.5.3 RYCHLOST POJEZDU A SEČENÍ TRÁVY

- Obecně platí, že **čím vlhčí, vyšší a hustší je tráva, tím nižší rychlost pojezdu** by měla být použita. Při příliš velké rychlosti stroje nebo při velkém zatížení klesají otáčky nožů, zhoršuje se kvalita sečení a může dojít k ucpávání vynášecího tunelu. V takovýchto podmínkách nastavte vždy maximální otáčky motoru.
- Jestliže je **tráva velmi vysoká**, je nutno **sekat vícekrát**. První řez provádějte v maximální výšce, případně se zmenšením šířky záběru. Druhý řez provádějte již v požadované výšce.
- Doporučujeme sekání **v podélném či křížovém směru**. Překrývání předešlého záběru stroje umožní zvýšení účinku nožů a zlepší i vzhled posečeného pozemku.
- Při jízdě na nerovném povrchu může docházet ke kolísání pojezdové rychlosti.

Doporučené rychlosti pojezdu stroje dle podmínek:

Stav porostu	Doporučená rychlost
Vysoký, hustý a mokrý	2 km/hod
Průměrné podmínky	3 – 5 km/hod
Nízký, suchý porost	< 5 km/hod
Přejíždění bez zapnutého žacího ústrojí	< 8 km/hod

### 5.5.4 JÍZDA NA SVAHU

Žací stroje typu **MJ102** smí pracovat na svazích do sklonu až **12° (21%)**.

Při práci ve svahu je nutno dodržovat následující zásady:

- Jíždě ve svahu věnujte zvýšenou pozornost.
- Vždy používejte nižší rychlost pojezdu.
- Jezděte pouze kolmo na vrstevnice, tj nahoru a dolů. Jízda ve směru vrstevnice je možná se zvýšenou opatrností pouze při otáčení stroje. Jíždě ve směru vrstevnice se pokud možno vyvarujte.
- Při otáčení dbejte, abyste výše položeným kolem nenajížděli na vyvýšenou překážku (kámen, kořen stromu a podobně)
- Ze svahu a přes překážky jezděte pomaleji. Zvláštní opatrnost věnujte při zatáčení a otáčení se ve svahu.
- Při zastavení stroje ve svahu vždy používejte parkovací brzdu.

**Správně**

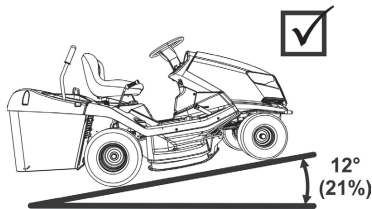

**Nesprávně**

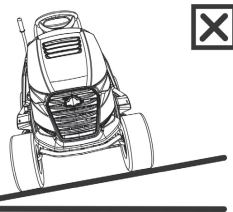

*Při přetěžování stroje jízdou na svazích nad 10° (15°) může dojít k vážnému poškození převodové skříně. Za takto vzniklou závadu nenese výrobce žádnou zodpovědnost.*

## 5.6 VYPRAZDŇOVÁNÍ ZÁSOBNÍKU TRÁVY

Stav naplnění zásobníku trávy je signalizován klapkou naplnění koše. Pohybem posuvné části klapky (prodloužení či zkrácení ramene) lze regulovat úroveň naplnění koše.

- (1) Posuvná část vysunuta = minimální naplnění koše
- (2) Posuvná část zasunuta = maximální naplnění koše



5.6a

### Postup vyprazdňování:

- ▶ Najedte strojem na místo, kam chcete vyprázdnit zásobník trávy. Zastavte stroj a zabrzděte jej. Jste-li na svahu, použijte parkovací brzdu.
- ▶ Vypněte žací ústrojí zatlačením na spínač dolů.
- ▶ Pokud je na stroji instalován spínač AUT/MAN, nechte tento spínač v poloze „AUT“.
- ▶ Nastavte páčku plynu do polohy „MIN“.

### ▶ U strojů s ručním zvedáním a sklápěním zásobníku:

Vysuňte zvedací páku zásobníku úplně nahoru (1) a jejím sklopením dolů (2) vyklopte zásobník, nechte jej volně vyprázdnit, postupně jej uvolňujte a sklopte jej zpět.







5.6b

- ▶ Po sklopení zásobníku do základní polohy zapněte žací ústrojí páčkovým spínačem.





## 6. ÚDRŽBA A SEŘÍZENÍ

Správně prováděná pravidelná údržba a kontrola žacího stroje pomáhá k prodloužení doby jeho bezproblémového provozu. Opatřebené nebo poškozené součásti musí být včas vyměněny. Při výměně součástí používejte zásadně originální náhradní díly; použití neoriginálních dílů může způsobit poškození stroje, ohrozit zdraví obsluhy nebo jiných osob a v době záruční lhůty ztrácíte nárok na záruku. Pro objednání náhradních dílů vždy kontaktujte výrobce stroje nebo autorizované servis.

### 6.1 PŘEHLED KONTROLY A ÚDRŽBY

 INTERVAL	 CELEK	 ČINNOST	
<b>PŘED KAŽDÝM POUŽITÍM</b>	Motor a převodovka	Kontrola hladiny oleje	6.2.1
	Řemen pojezdu	Kontrola a seřízení	6.3.11
	Brzda	Kontrola ovládání	6.2.1
	Pneumatiky	Kontrola tlaku	6.2.1
	Kabely	Kontrola připevnění, kontrola rychloupínacích částí	6.2.1
	Šroubové spoje	Kontrola, případně dotažení	6.2.1
	Žací ústrojí	Kontrola napnutí ozubeného řemene pohonu nožů,	6.3.8
		Kontrola napnutí klínového řemene pohonu žacího ústrojí	6.3.8
Bezpečnostní spínače a prvky	Kontrola funkce	6.2.1	
<b>PO PRVNÍCH 2 HODINÁCH</b>	Motor a převodovka	Kontrola hladiny oleje	6.2.1
<b>PO PRVNÍCH 5 HODINÁCH</b>	Řemen pojezdu	Kontrola a seřízení <sup>4</sup>	6.3.11
	Žací ústrojí	Kontrola napnutí ozubeného řemene pohonu nožů <sup>4</sup>	6.3.8
		Kontrola správnosti napnutí klínového řemene pohonu žacího ústrojí <sup>4</sup>	6.3.8
<b>PO KAŽDÉM POUŽITÍ</b>	Žací ústrojí	Čištění a mytí	6.2.2
		Kontrola správnosti napnutí klínového řemene pohonu žacího ústrojí	6.3.8
	Celý stroj	Čištění	6.2.2
	Zásobník trávy	Čištění textilního vaku	6.2.2
	Šroubové spoje	Kontrola, případně dotažení	6.2.1
<b>PO 25 HODINÁCH</b>	Akumulátor	Kontrola elektrolytu a čištění	6.3.1
	Šroubové spoje	Kontrola, případně dotažení	6.2.1
	Řemen pojezdu	Kontrola a seřízení	6.3.11
	Přední náprava a řízení	Kontrola a seřízení vůle	6.3.10
	Žací ústrojí	Kontrola vůle, souososti hřídelů, kontrola a ostření nožů <sup>3</sup>	6.3.6 6.3.7
		Mazání	Mazání částí dle mazacího plánu

(pokračování)



 INTERVAL	 CELEK	 ČINNOST	
<b>PO 50 HODINÁCH</b>	Vzduchový filtr a zapalovací svíčky	Kontrola, případně výměna <sup>1,2</sup>	6.3.2
	Mazání	Mazání částí dle mazacího plánu	6.4
<b>PO 100 HODINÁCH</b>	Motor, převodovka, elektromagnetická spojka	Kontrola a seřízení chodu	N
<b>MĚSÍČNĚ</b>	Pneumatiky	Kontrola tlaku	6.2.1
	Žací ústrojí	Kontrola napnutí ozubeného řemene pohonu nožů	6.3.8
<b>PŘED SEZONOU</b>	Palivový filtr	Výměna	N
	Akumulátor	Kontrola elektrolytu a čištění	6.3.1
	Řemen pojezdu	Kontrola a seřízení	6.3.11
	Žací ústrojí	Kontrola napnutí ozubeného řemene pohonu nožů	6.3.8
		Kontrola správnosti napnutí klínového řemene pohonu žacího ústrojí	6.3.8
Přední náprava a řízení	Kontrola a seřízení vůle	6.3.10	
<b>PO SEZONĚ (ODSTAVENÍ STROJE)</b>	Motor	Výměna oleje	6.3.2
	Kabely	Kontrola připevnění, kontrola rychloupínacích částí	6.2.1
	Žací ústrojí	Čištění	6.2.2

#### Vysvětlivky k tabulce:

- 1 = Výměnu provádějte častěji, pokud je žací stroj více zatěžován nebo pracuje při venkovních teplotách okolo 35 °C nebo vyšších.
- 2 = V případě práce stroje v prašném prostředí provádějte kontrolu častěji.
- 3 = Kontrolu provádějte častěji, pokud stroj pracuje v písčitém prostředí.
- 4 = Kontrolu provádějte častěji, je-li nasazen nový řemen.
- N = Návod výrobce, dodaný se strojem.

	<i>Kromě pravidelné údržby dle výše uvedené tabulky je nutno provádět výměnu oleje motoru a to podle doporučení v návodu, který vypracoval výrobce motoru a který je součástí dokumentace žacího stroje.</i>
---	--

## 6.2 DENNÍ KONTROLA A ÚDRŽBA

	<ul style="list-style-type: none"><li>- Před začátkem jakékoliv údržbářské nebo servisní práce se znovu důkladně seznamte se všemi instrukcemi, zákazy a doporučeními uvedenými v tomto návodu.</li><li>- Před každým čištěním, údržbou nebo opravami vždy vyjměte klíček ze zapalování a odpojte kabel svíčky.</li><li>- Při práci používejte vhodný pracovní oděv a pracovní obuv. Při manipulaci se žacím nožem nebo při činnostech s rizikem požárů používejte vhodné pracovní rukavice.</li><li>- Vyvarujte se rozlití paliva, oleje nebo jiných škodlivých látek.</li></ul>
	<i>Použitý olej, palivo či jiné nebezpečné látky a materiály likvidujte v souladu s platnými právními předpisy o ochraně životního prostředí.</i>

## 6.2.1 PŘED ZAHÁJENÍM PRÁCE

### ► **KONTROLA TLAKU PNEUMATIK**

Dodržujte předepsaný tlak v pneumatikách a pravidelně jej kontrolujte. Dodržení předepsaného tlaku je důležité pro rovnoměrné sečení. Jiné hodnoty tlaku mohou vést ke ztížené jízdě, případně až ke ztrátě kontroly nad strojem.

Tlak vzduchu v předních i v zadních pneumatikách musí být v rozmezí **80 - 140 KPa**, přičemž rozdíl mezi jednotlivými pneumatikami smí být **± 10 KPa**.

### ► **KONTROLA HLADINY OLEJE V MOTORU**

Umístěte žací stroj na vodorovnou plochu. Odklopte kapotu a odšroubujte víčko plnicího otvoru. Vyšroubujte měрку oleje, otřete ji dočista, vložte zpět a zašroubujte. Potom ji znovu vyšroubujte a odečtete hladinu oleje.

Hladina oleje musí být mezi oběma značkami na měrci. Pokud není, doplňte motorový olej tak, aby dosahoval až ke značce „**FULL**“.



*Bližší podrobnosti o kontrole a plnění oleje jsou uvedeny v samostatném návodu, dodaným výrobcem motoru.*

### ► **KONTROLA KABELŮ A ŠROUBOVÝCH SPOJŮ**

Vizuálně zkontrolujte stav kabelů a manuálně zkontrolujte dotažení šroubových spojů.

### ► **KONTROLA FUNKCE BRZD**

Zkontrolujte správnou funkci brzd. Postupujte následovně:

- Zastavte stroj na rovném povrchu a vypněte motor.
- Sešlápněte brzdový pedál a zapojte parkovací brzdu.
- Pomocí páky by-passu vyřadte pohon zadních kol.
- Pokuste se ručně posunout stroj dopředu. Pokud se zadní kola protáčejí, je nutný servis brzd. Vyhledejte autorizovaný servis, který provede jejich seřízení.

### ► **KONTROLA FUNKCE BEZPEČNOSTNÍCH PRVKŮ**

Před každým použitím žacího stroje kontrolujte funkci bezpečnostních prvků:

- spínač pod sedadlem
- spínač „R“ deaktivace odpojení žacího ústrojí při jízdě vzad

## 6.2.2 PO UKONČENÍ PRÁCE

### ► **NASTAVENÍ STROJE**

Po ukončení sečení zvedněte žací ústrojí do nejvyšší polohy a vypněte pohon žacích nožů.

Vypněte zapalování, sešlápněte pedál brzdy a zajistěte polohu stroje parkovací brzdou. U strojů s motorem BS15 (15,5 HP) zavřete přívod benzínu.

### ► **ČIŠTĚNÍ STROJE**

Odstaňte všechny nečistoty a zbytky trávy z povrchu traktoru, vynášecího tunelu a žacího ústrojí.



Vyčistěte důkladně textilní vak zásobníku trávy. Při jeho zalepení trávou klesá schopnost stroje dobře plnit zásobník trávy.

### ► **MYTÍ STROJE**

Před mytím zaparkujte stroj na vhodné a rovné ploše.

- Zásobník trávy:
  - sejměte zásobník trávy ze stroje, omyjte jej a nechejte volně oschnout.
- Plastové díly stroje:
  - očistěte pomocí houby a mýdlové vody



<p>► Žací ústrojí:</p> <ul style="list-style-type: none"> <li>- omyjte zevnitř včetně vnitřní části vyprázdňovacího tunelu</li> <li>- na nástavky na krytu ústrojí nasuňte hadici s vhodným průměrem. Nastartujte motor, spusťte žací ústrojí a po dobu 10 minut proplachujte žací ústrojí proudem vody.</li> </ul> <p>Toto proplachování je nutné provádět po skončení každého sečení.</p>	 <b>6.2.2</b>
<p> <i>Vyvarujte se mytí vodou v blízkosti elektrických příslušenství na přístrojové desce, akumulátoru apod.</i></p>	

## 6.3 PRAVIDELNÁ KONTROLA, ÚDRŽBA A SEŘÍZENÍ

### 6.3.1 AKUMULÁTOR

Správná a pravidelná údržba akumulátoru prodlouží jeho životnost. Pravidelně proto kontrolujte jeho stav dle dodaného návodu výrobce akumulátoru.

- Kontakty akumulátoru udržujte čisté. Pokud se na nich usadí nečistoty, nebo jsou zkorodované, očistěte je dle doporučení výrobce akumulátoru. Přerušování obvodu vlivem oxidace kontaktů může mít za následek poruchu dobíjecí funkce motoru!

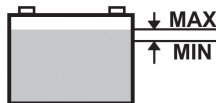
<p>► Pravidelně kontrolujte stav elektrolytu. Hladina musí být v rozmezí MIN – MAX. Pro případné doplnění elektrolytu používejte výhradně destilovanou vodu (neplatí pro bezúdržbové baterie).</p>	
--	--

- Vybitý akumulátor je nutné dobít co nejdříve, jinak může dojít k nevratnému poškození jeho článků.
- Akumulátor je nutné nabít vždy před:
  - prvním použitím
  - při odstavení stroje na delší dobu
  - před zprovozněním po delší odstávce
  - v dalších případech, specifikovaných návodem k obsluze akumulátoru, který vypracoval jeho výrobce.
- Pokud bude nutné akumulátor vyměnit, vždy použijte akumulátor stejné velikosti a typu.

	<p><i>Bližší podrobnosti o kontrole a údržbě akumulátoru jsou uvedeny v samostatném návodu, dodaném jeho výrobcem.</i></p>
---	--

### 6.3.2 MOTOR

#### ► VÝMĚNA OLEJE

Před výměnou oleje si připravte si nádobu o objemu alespoň **2 litry**. Aby z motoru vytekl všechen olej, doporučujeme podložit stroj (např. pomocí dřevěných špalků) na opačné straně, než je umístěn vypouštěcí šroub. Vypouštějte ještě zahřátý olej.

- Vyšroubujte uzávěr plnění oleje, aby olej z motoru lépe a rychleji vytékal.
- Odšroubujte vypouštěcí šroub a nechte olej zcela vytéct do připravené nádoby.
- Našroubujte zpět vypouštěcí šroub, naplňte motor správným množstvím předepsaného oleje ( **Návod k obsluze motoru**) a uzavřete uzávěr plnění oleje.
- Měřkou zkontrolujte správnou hladinu oleje. V případě potřeby dolijte olej tak, aby byla hladina ve správné výšce.

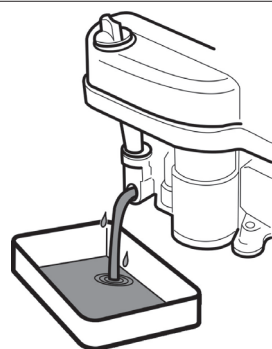

	<p><i>Bližší podrobnosti o výměně oleje, včetně údajů o typu a množství oleje, jsou uvedeny v samostatném návodu, dodaném výrobcem motoru.</i></p>
---	--



- Pokud dojde ke kontaktu s opotřebovaným olejem, doporučujeme důkladně umýt ruce vodou a mýdlem.
- Použitý olej zlikvidujte dle pravidel ochrany životního prostředí. Vhodné je dopravit olej v uzavřené nádobě do sběrný použitých olejů. Použitý olej v žádném případě nevyhazujte mezi odpady a nelijte do kanalizace, odpadu nebo na zem.

### ► ÚDRŽBA VZDUCHOVÉHO FILTRU

Nenechávejte nikdy motor v chodu bez vzduchového filtru. Dochází k rychlému opotřebení motoru.



Údržbu vzduchového filtru provádějte dle pokynů, uvedených v návodu k obsluze motoru, dodaným jeho výrobcem.

### ► ÚDRŽBA ZAPALOVACÍ SVÍČKY

Pro dosažení dokonalého chodu motoru musí být zapalovací svíčka správně nastavena a očištěna od usazenin.



- Vždy používejte jen svíčku, specifikovanou výrobcem motoru!
- Pokud byl motor krátce před kontrolou nebo výměnou v provozu, je svíčka velmi horká. Dejte proto velký pozor abyste se nepopálili.

- Sejměte kabel svíčky a svíčku demontujte pomocí klíče na svíčky.
- Vizuálně přezkontrolujte vnější vzhled svíčky. Jestliže je svíčka viditelně značně opotřebována nebo má prasklý izolátor nebo dochází k jeho odlupování, je nutno ji vyměnit.
- Pokud je svíčka zanesena nečistotami nebo jen mírně opotřebována, je třeba ji opatrně očistit vhodným (měděným) drátěným kartáčem.
- Pomocí měřky změřte a nastavte vzdálenost elektrod ( **Návod k obsluze motoru**).
- Po údržbě nebo výměně řádně svíčku dotáhněte. Nesprávně dotažená svíčka se silně zahřívá a může způsobit vážné poškození motoru.

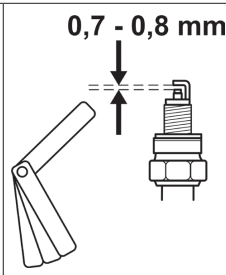

Kontrolu, údržbu a výměnu zapalovací svíčky provádějte dle pokynů, uvedených v návodu k obsluze motoru, dodaným jeho výrobcem.

### ► VÝMĚNA PALIVOVÉHO FILTRU

Nenechávejte nikdy motor v chodu bez vzduchového filtru. Dochází k rychlému opotřebení motoru.



Výměnu palivového filtru provádějte dle pokynů, uvedených v návodu k obsluze motoru, dodaným jeho výrobcem.

## 6.3.3 VÝMĚNA ŽÁROVEK OSVĚTLENÍ

Žárovky osvětlení jsou zasazeny v bajonetové objímce a jsou přístupné po odklopení kapoty.

Typ použitých žárovek:

Halogenová žárovka **MR16 12V / 20W GU5,3**

- Při výměně **halogenové žárovky** nejprve stiskněte zobáček (1) a vysuňte žárovku z objímky (2). Při instalaci postupujte opačným postupem.



**6.3.3a**



Při výměně vždy použijte stejný typ žárovky nebo její ekvivalent dle doporučení prodejce žárovek!

## 6.3.4 VÝMĚNA POJISTKY

V případě poškození pojistky dojde k okamžitému vypnutí motoru, zastavení žacího ústrojí a zhasnou všechny kontrolky na přístrojové desce. V tomto případě je nutné vyhledat nefunkční pojistku a vyměnit ji za novou. V žádném případě nenahrazujte vadnou pojistku s vyšší proudovou hodnotou!

Pojistky jsou umístěny na sloupku řízení a jsou přístupné po zvednutí kapoty a sejmutí ochranného krytí pojistek.

- ▶ Vyjměte pojistku a vložte novou pojistku o stejné hodnotě, jakou měla původní pojistka, tj. **15A** nebo **5A**. Jestliže i po výměně pojistky nejde nastartovat motor nebo spustit žací ústrojí, kontaktujte autorizovaný servis.
- ▶ Některé modely strojů jsou vybaveny centrální rozvodnou skříňkou elektroinstalace. V žádném případě nezasahujte do této rozvodné skříňky elektroinstalace! Vyjímku tvoří pouze výměna pojistek.

### 6.3.5 NADZVEDNUTÍ STROJE

Chcete-li žací stroj nadzvednout, použijte zvedák a podpěry.

Postupujte následovně:

- ▶ Umístěte zvedák pod převodovku na zadní nápravě a zvedněte zadní část stroje.
- ▶ Vložte dvě podpěry pod konce náprav uvnitř strany zadních kol.
- ▶ Zvedněte přední část stroje a vložte dvě podpěry pod oba konce čepů předních kol.



*Nenaklánějte nikdy stroj na stranu, kde je umístěn karburátor motoru. Může dojít ke vniknutí oleje do čističe vzduchu!*

### 6.3.6 ŽACÍ ÚSTROJÍ - OSTŘENÍ A VÝMĚNA NOŽŮ

#### ▶ OSTŘENÍ NOŽŮ

Žací nože musí být ostré, staticky vyvážené a rovné. Tupé, nesprávně naostřené nebo poškozené žací nože způsobují vytrhávání trávy, poškozování trávníku a nedokonalý sběr posečené trávy do zásobníku.



**- Deformovaný nebo jinak poškozený nůž nikdy neopravujte, vždy jej ihned vyměňte.**  
**- Při jakékoliv manipulaci se žacími noži vždy používejte pevné pracovní rukavice.**

#### Postup ostření:

- ▶ Sejměte zásobník trávy, naklopte stroj na pravý bok a podložte jej vhodnými podložkami. Doporučujeme přizvat k naklopení další osobu, aby nedošlo k poškození částí stroje nebo ke zranění.
- ▶ Odšroubujte oba nože a očistěte je.
- ▶ Naostřete nože nejprve pomocí brusky, potom pilníkem.



**6.3.6a**



***Neprovádějte ostření přímo na žacím ústrojí.***

- ▶ Po naostření nože ještě nemontujte zpět, ale zkontrolujte jejich vyvážení, viz postup níže.

- ▶ Před zpětnou montáží nožů zkontrolujte stav střížných kolíků, které slouží jako ochrana žacího ústrojí proti poškození. Jsou-li střížné kolíky poškozené, ihned je vyměňte. Náhradní kolíky jsou součástí výbavy stroje.



**6.3.6b**

- ▶ Po kontrole vyvážení a střížných kolíků přišroubujte nože zpět. Při montáži dbejte na to, aby vyhnutí lopatek směřovalo nahoru dovnitř pláště žacího ústrojí. Nezaměňte levý nůž za pravý. U pravého nože je šroub s levým závitem.
  - ▶ Připevňovací šrouby nožů pečlivě dotáhněte pomocí momentového klíče předepsaným utahovacím momentem  $30 \pm 3$  Nm. Tohoto momentu je dosaženo právě v okamžiku, kdy tangenciální (vypuklá) pružina pod připevňovacím šroubem nože je plně stlačena a šroub od tohoto okamžiku není dotahován.
- ▶ **VYVÁŽENÍ NOŽŮ**

Velkou péči věnujte vyrovnání a vyvážení nožů. Nevyrovnané a nevyvážené nože mohou svými vibracemi způsobit poruchu motoru nebo žacího ústrojí.

Při vyvažování zasuňte šroubovák do středící díry a ustavte nůž do vodorovné polohy. Pokud nůž zůstane v této poloze, je vyvážený. Jestliže jeden z konců nože převažuje, provádějte broušení této strany až do vyvážení. Při vyvažování přibrušováním nezkracujte délku nože! Přípustná statická nevyváženost může být 2g max.

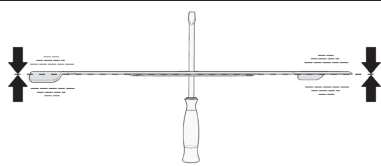

*Pokud si nejste jisti postupem, kontaktujte autorizované servisní středisko, kde vám ochotně poradí.*

### ► VÝMĚNA NOŽŮ

Pokud jsou nože častým používáním poškozené, nelze je vyvážit nebo řádně naostřit, je nutno je vyměnit. Postupujte následovně:

- Sejměte zásobník trávy, naklopte stroj na pravý bok a podložte jej vhodnými podložkami. Doporučujeme přizvat k naklopení další osobu, aby nedošlo k poškození částí stroje nebo ke zranění.
- Odšroubujte oba nože.
- Před montáží nových nožů zkontrolujte stav střížných kolíků, které slouží jako ochrana žacího ústrojí proti poškození. Jsou-li střížné kolíky poškozené, ihned je vyměňte.
- Zkontrolujte vyvážení nových nožů, viz výše.
- Přišroubujte nové nože. Při montáži dbejte na to, aby vyhnutí lopatek směřovalo nahoru dovnitř pláště žacího ústrojí. Nezaměňte levý nůž za pravý. U pravého nože je šroub s levým závitem.
- Připevňovací šrouby nožů pečlivě dotáhněte pomocí momentového klíče předepsaným utahovacím momentem  $30 \pm 3$  Nm. Tohoto momentu je dosaženo právě v okamžiku, kdy tangenciální (vypuklá) pružina pod připevňovacím šroubem nože je plně stlačena a šroub od tohoto okamžiku není dotahován.



**- Jakmile dojde k nárazu nožů do nějaké pevné překážky, ihned zastavte motor a nože zkontrolujte! Může dojít k poškození nebo přestřížení střížných kolíků.**  
**- Při jakékoliv manipulaci se žacími noži vždy používejte pevné pracovní rukavice.**

## 6.3.7 ŽACÍ ÚSTROJÍ - KONTROLA A VYROVNÁNÍ

Před začátkem kontroly:

- Umístěte stroj na optimálně rovnou plochu, nahustěte všechny pneumatiky na předepsaný tlak (80 - 140 Kpa,  $\pm 10$  Kpa rozdíl mezi jednotlivými pneumatikami) a celý stroj zajistěte vůči pohybu (např. klínem apod.).
- Páku nastavení výšky žacího ústrojí přesuňte do polohy 1. Kolečka žacího ústrojí se dotýkají země.
- Demontujte boční kryty, které zabraňují přístupu rukou k pohybujícím se částem stroje. Na bočních stranách krytů jsou rychloupínací čepy, do jejichž drážek zasuňte šroubovák a otočte s ním proti směru hodinových ručiček. Kryty pak vyjměte mimo stroj.

Pro docílení nejlepšího výsledku sečení musí být žací ústrojí nastaveno ve správné výšce od země a jednotlivé strany ústrojí musí být vyrovnány do roviny. Kontrolujte proto pravidelně míru **A** a **B**:

- Míra **A** je přední hrana krytu žacího ústrojí ve směru jízdy a musí být **23-25 mm** nad zemí. Kontrolujte ji na obou stranách ústrojí. Pokud je výška jiná, povolte pojistné matice (2) a (3) na příslušném táhle (1) a výšku seřídte otáčením obou matic. Po nastavení správné výšky nezapomeňte utáhnout pojistné matice (2) i (3) momentem 55 - 65 Nm.
- Míra **B** je zadní hrana krytu žacího ústrojí ve směru jízdy a má být **28-30 mm** nad zemí, tj. zadní hrana musí být minimálně **o 5 mm výš** než hrana přední. Pokud je výška jiná, upravte ji povolením matic (4), ustavením hrany do správné výšky a utahením matic momentem 55 - 65 Nm.



**6.3.7a**

Pro ochranu před kolizí je žací ústrojí vybaveno dorazy (5), které v případě nesprávného nastavení narazí na nosníky rámu a zabrání poškození žacího ústrojí. Nesprávným seřizením míry A nebo B však může dojít ke kolizi s jiným částí stroje a tím k vážnému poškození. Překontrolujte proto správnost seřízení postupným přesouváním páky zvedání až do polohy 6 a vizuální kontrolou, zda nedochází ke kolizi. V případě potřeby znovu seřídte žací ústrojí.



**6.3.7b**





V případě, že si nejste jisti postupem, svěřte tento zásah servisnímu středisku.

### 6.3.8 ŽACÍ ÚSTROJÍ - KONTROLA A SEŘÍZENÍ KLÍNOVÉHO ŘEMENE

V důsledku namáhání se po čase uvolní napnutí řemene (1) pohonu žacího ústrojí a řemen je nutno napnout. Řemen je napínán pomocí šroubu a pružiny. Postupujte následovně:

<ul style="list-style-type: none"> <li>▶ Uvolněte rychloupínací čepy bočních krytů žacího ústrojí a kryty demontujte.</li> <li>▶ Žací ústrojí nastavte do polohy 1.</li> <li>▶ Pomocí vhodného klíče otáčejte maticí (2) tak, aby se pružina (3) napnula na hodnotu <b>145±1 mm</b>.</li> <li>▶ Namontujte zpět boční kryty.</li> </ul>	 <b>6.3.8</b>
---	---

### 6.3.9 ŽACÍ ÚSTROJÍ - SEŘÍZENÍ OZUBENÉHO ŘEMENU POHONU NOŽŮ

<ul style="list-style-type: none"> <li>▶ Spusťte žací ústrojí do nejnižší polohy přestavením páky nastavení výšky do polohy 1.</li> <li>▶ Uvolněte rychloupínací čepy bočních krytů žacího ústrojí a kryty demontujte.</li> <li>▶ Uvolněte rychloupínací čep (1) horního krytu (2) a kryt zhruba v jeho polovině vyklopte nahoru.</li> </ul>	 <b>6.3.9a</b>
<ul style="list-style-type: none"> <li>▶ Pod plechový kryt vsuňte vhodný klíč, nasadte jej ze spodu na šroub řemenice (1). Ze shora povolte matici řemenice.</li> <li>▶ Povolte kontramatici (2) a matici (3). Potom vhodným klíčem otáčejte maticí (3) tak, aby došlo ke správnému napnutí ozubeného řemene (4).</li> </ul>	 <b>6.3.9b</b>
<ul style="list-style-type: none"> <li>▶ Řemen je správně napnut, když při působení silou 4 kP (40 N; 72 Hz) v polovině vzdálenosti mezi řemenicemi (1) a (5) dojde k prohnutí řemene přibližně o 0,5 cm.</li> </ul>	 <b>6.3.9c</b>





*K měření síly použijte například standardní mechanický siloměr, dostupný v obchodech s příslušným sortimentem.*

- ▶ Po napnutí řemene dotáhněte kontramatici (2) napínacího zařízení a dotáhněte opět matici ozubené řemenice (1).
- ▶ Usadte zpět boční i horní kryt a dotáhněte je.



### 6.3.10 ŽACÍ ÚSTROJÍ - VYJMUTÍ ZE STROJE

Nastavte žací ústrojí do nejvyšší polohy přestavením páky nastavení výšky do polohy 7.

<ul style="list-style-type: none"> <li>▶ Přizvedněte trochu tunel vynášení trávy (1) a vysuňte jej ze dvou čepů (2), přivařených na rámu žacího ústrojí. Potom buď posuňte tunel asi o 10 cm dozadu a zajistěte jej, nebo jej zcela vyjměte ze stroje přes zadní desku.</li> </ul>	 <b>6.3.10a</b>
<ul style="list-style-type: none"> <li>▶ Vhodným klíčem otáčejte maticí (3) tak, aby se napnutí pružiny (4) zcela uvolnilo. Potom sejměte řemen (1) z řemenice elektromagnetické spojky motoru.</li> </ul>	 <b>6.3.10b</b>
<ul style="list-style-type: none"> <li>▶ Vyvlékněte pružné závlačky (5) z obou zadních čepů (6) zavěšení žacího ústrojí. U předního čepu vyšroubujte matici (7) a vysuňte čep (8) ven. Pomocí kleští vysuňte oba čepy (6) ven.</li> </ul>	 <b>6.3.10c</b>

- Vytáhněte žací ústrojí pomalu na některou stranu ze stroje ven.

### 6.3.11 ÚDRŽBA ŘÍZENÍ

Pravidelně kontrolujte, zda mezi ozubeným segmentem řízení a pastorkem volantu nevznikla nepřipustná vůle. V případě zjištění větší vůle je potřeba ji vymezip.		
	<i>Zanedbání této údržby může způsobit poškození dílů řízení.</i>	
Postup vymezení (seřízení) vůle: ▶ Otevřete kapotu stroje. ▶ Povolte dvě matice M12 (1) na šroubu výstředníku. ▶ Na šestihran výstředníku (2) nasadte vhodný klíč a otáčejte jím, až vůli vymezipete na minimum. ▶ Dotáhněte obě matice M12 (1) momentem o velikosti 35 - 45 Nm.		 <b>6.3.11</b>

### 6.3.12 KONTROLA A SEŘÍZENÍ ŘEMENU POHONU POJEZDU

Pravidelně kontrolujte stav napnutí řemenu pohonu pojezdu. Řemen je správně napnutý, když při působení silou 4 kP na řemen v polovině vzdálenosti mezi řemenicemi (1) a (2) dojde k prohnutí řemenu přibližně o 1,5 cm. Pokud je prohnutí větší, je nutno seřídit napnutí. Pozice na obrázku jsou: ① Řemenice motoru ② Vodící řemenice ③ Napínací řemenice ④ Řemenice převodovky		 <b>6.3.12a</b>
---	--	---

	<i>K měření síly použijte například standardní mechanický siloměr, dostupný v obchodech s příslušným sortimentem.</i>
---	---

Napnutí řemene seříďte dotahováním matice (6) tak, aby pružina (5) byla napnuta na délku 95 ± 1 mm.	 <b>6.3.12b</b>
---	---

	<b><i>Nepřepínejte řemen nad tuto mez, zkracujete tím jeho životnost a může dojít také k poškození převodovky!</i></b>
---	--

### 6.3.13 VÝMĚNA ŘEMENU

Výměna řemenů pohonu je poměrně náročná operace a je nutno ji svěřit autorizovanému servisu.

### 6.3.14 VÝMĚNA KOLA

Před výměnou některého z kol zaparkujte traktor na vodorovné ploše s pevným povrchem, zastavte motor a vyjměte klíček ze zapalování. Výměnu proveďte následovně:

▶ Nadzdvihněte stroj vhodným zvedákem na straně, na které budete provádět výměnu. Zvedák umístěte pod pevnou část rámu stroje nebo na rameno převodovky. Pojistěte stroj proti sjetí vhodným dřevěným hranolem. ▶ Sejměte z kola ochranný kryt (pouze přední kola). ▶ Vhodným šroubovákem demontujte pojistný třmenový kroužek a sejměte podložku. ▶ Stáhněte kolo z hřídele. U zadních kol je na hřídeli pero.		 <b>6.3.14</b>
--	--	--

Při zpětné montáži kola použijte opačný postup než při jeho demontáži. Před nasazením kola očistěte všechny části a hřídel namažte lehce plastickým mazivem. Zejména u kol zadní nápravy je toto **promazání nezbytné pro následnou demontáž kola. V případě nepromazání může být následná montáž velmi obtížná.**

Při nasazování zadního kola dbejte na vzájemnou polohu pera na hřídeli a drážky v kole.

### 6.3.15 OPRAVA DEFEKTU PNEUMATIKY

Stroj je vybaven bezdušovými pneumatikami. V případě defektu svěřte opravu odbornému pneuservisu nebo autorizovanému servisu žacích strojů Seco.

### 6.3.16 ÚDRŽBA HYDROSTATICKÉ PŘEVODOVKY

Pro spolehlivou funkci převodovky je nutné udržovat hladinu oleje ve správné výši. Plnicí otvory převodovek jsou přístupné po vyjmutí vynášecího tunelu ze stroje (☐ 6.3.10). Předepsané hodnoty jsou uvedeny v následující tabulce.

Typ převodovky	Typ oleje	Výška hladiny oleje
HG T2	20W-50, API CD	1,5 - 3 cm od nalévacího hrdla
HG T3	20W-50, API CD	1,5 - 3 cm od nalévacího hrdla



*Při problémech s převodovkou vyhledejte okamžitě pomoc autorizovaného servisu, hrozí nebezpečí vážného poškození.*

### 6.3.17 PŘEHLED UTAHOVACÍCH MOMENTŮ ŠROUBOVÝCH SPOJŮ

Žací ústrojí:	Moment
Středový šroub nože	30 ± 3 Nm
Matice M12 kladky pohonu sečení	45 - 55 Nm
Šroub 10x25 KL 100 RIPP ramene napínací kladky řemenu pohonu žacího ústrojí	55 - 65 Nm
<b>Řízení:</b>	
Šroub M8x30 segmentu řízení	15 - 25 Nm
Matice M12 segmentu řízení	35 - 45 Nm
<b>Motor:</b>	
Šroub elektromagnetické spojky	60 - 70 Nm
Šroub držáku napínací kladky řemenu pojezdu	25 - 35 Nm





*Při demontáži a opětovné montáži samojistících matic je nutná jejich výměna za nové.*

## 6.4 MAZÁNÍ

Mazání stroje provádějte dle následujícího mazacího plánu.

Ložiska napínacích kladek, vodících kladek a ložiska žacího ústrojí jsou samomazná.

Před odstavením stroje na delší dobu promažte důkladně všechna místa, uvedená v plánu. **Zejména však poloosy přední a zadní nápravy** (je nutno demontovat zadní kola).

	Symbol	Vysvětlení
6.4		Plastické mazivo
		Olej SAE 30
		Interval v hodinách

### Plastickým mazivem se mažou:

- ▶ úhlové klouby spojovacího táhla pojezdu - demontovat, namazat
- ▶ šroub táhla brzdy - promazat táhlo v blízkosti otvoru šroubu
- ▶ šroub táhla zvedání žacího ústrojí - promazat táhlo v blízkosti otvoru šroubu
- ▶ úhlové klouby spojovacího táhla řízení - demontovat, namazat
- ▶ úhlové klouby čepů kol - demontovat, namazat
- ▶ ložiska předních kol
- ▶ čepy kol procházející nápravou
- ▶ středový otočný čep přední nápravy - přes mazničku
- ▶ ložiska hřídele volantu - promazat
- ▶ ozubený segment řízení a výstředník – přimazat
- ▶ čepy kol přední nápravy pro uložení předního kola
- ▶ poloosy zadní nápravy pro uložení zadního kola

### Olejem se mažou otočné body:

- ▶ pedálu brzdy



## 7. ODSTRAŇOVÁNÍ PORUCH A ZÁVAD

Neprovádějte servisní operace, pokud nemáte odpovídající technické vybavení a kvalifikaci. Níže uvedené operace mohou být prováděny uživatelem stroje. Ostatní zde neuvedené servisní operace prováděné uživatelem ruší platnost záruky. Výrobce neodpovídá za škody vzniklé v důsledku nekvalitního provedení nepovolených servisních operací uživatelem.

Porucha, závada	Odstranění
<b>Žací ústrojí seče nerovnoměrně</b>	<ul style="list-style-type: none"> <li>▶ Odstraňte nahromaděnou trávu ze spodní strany žacího ústrojí.</li> <li>▶ Přesvědčte se, zda jsou nože ostré a nedeformované.</li> <li>▶ Zkontrolujte dotažení nožů.</li> <li>▶ Zkontrolujte nastavení výšky žacího ústrojí (📖 6.3.7). Pokud není správné, proveďte nové nastavení.</li> <li>▶ Zkontrolujte napnutí hnacích řemenů (📖 6.3.8). V případě potřeby proveďte seřízení napínání.</li> <li>▶ Zkontrolujte hřídele nožů. Při poškození nebo nadměrném opotřebením je vyměňte.</li> </ul>
<b>Mezi rotory nožů zůstává neposečený pruh</b>	<ul style="list-style-type: none"> <li>▶ Zkontrolujte, zda nejsou poškozená tělesa ložisek. Podle zjištění proveďte opravu nebo je vyměňte. Při sečení husté trávy nebo trávy s nadměrně mokrym povrchem může zůstat neposečený pruh. Pojezdová rychlost by měla být zařazením vhodného převodového stupně přizpůsobena podmínkám sečení. Motor by měl běžet při zcela otevřené klapce plynu.</li> <li>▶ Zkontrolujte, zda jsou nože ostré a nepoškozené. V případě potřeby nože vyměňte.</li> </ul>
<b>Žací ústrojí trhá drny</b>	<ul style="list-style-type: none"> <li>▶ Zkontrolujte napnutí hnacích řemenů (📖 6.3.8). V případě potřeby proveďte seřízení napínání.</li> <li>▶ Zkontrolujte, zda nejsou poškozená tělesa ložisek. Podle zjištění proveďte opravu nebo je vyměňte.</li> <li>▶ Zkontrolujte výšku sečení a případně ji upravte. K trhání drnů dochází častěji na nerovných plochách.</li> <li>▶ Zkontrolujte, zda nejsou nože ohnuté. V případě potřeby nože vyměňte.</li> </ul>
<b>Žací ústrojí nevyhazuje trávu</b>	<ul style="list-style-type: none"> <li>▶ Odstraňte nahromaděnou trávu ze spodní strany žacího ústrojí. Za mokra může dojít k ucpání tunelu a spodní strany u výstupu z žacího ústrojí travou. Nesekejte mokrou trávu.</li> <li>▶ Pojezdová rychlost by měla být zařazením vhodného převodového stupně přizpůsobena podmínkám sečení. Motor by měl běžet při zcela otevřené klapce plynu. Při sečení vysoké trávy sekejte nejprve jednou při vysoké poloze sečení, potom znovu při normální poloze. Řiďte se údaji uvedenými v kap. 5.5.3.</li> <li>▶ Zkontrolujte napnutí hnacích řemenů (📖 6.3.8). V případě potřeby proveďte seřízení napínání.</li> <li>▶ Přesvědčte se, zejména po výměně nože, že je nůž namontován správně.</li> </ul>
<b>Řemen pohonu žacího ústrojí se při provozu zastavuje</b>	<ul style="list-style-type: none"> <li>▶ Řemen pohonu žacího ústrojí může být poškozen, když během chodu stroje vyskočí z řemenice. Pokud vyskočí i po přezkoušení dle následujících kroků, je třeba řemen vyměnit.</li> <li>▶ Zkontrolujte napnutí řemenu (📖 6.3.8). V případě potřeby proveďte seřízení napínání.</li> <li>▶ Zkontrolujte vedení řemenu.</li> <li>▶ Zkontrolujte nastavení výšky sečení, v případě potřeby ji seřídte.</li> <li>▶ Zkontrolujte, zda pohybu řemenu nebrání cizí těleso. Jestli ano, těleso odstraňte.</li> <li>▶ Překontrolujte všechny řemenice. Vyhnuté nebo prasklé řemenice mohou způsobit problémy. Podle potřeby je vyměňte.</li> <li>▶ Zkontrolujte vnitřní plochu řemenice na motoru. Pokud je drsná nebo má trhlínky, je třeba řemenici vyměnit.</li> <li>▶ Zkontrolujte opotřebením dílů napínacího mechanismu, v případě potřeby opotřebené díly vyměňte.</li> </ul>
<b>Řemen pohonu žacího ústrojí prokluzuje</b>	<ul style="list-style-type: none"> <li>▶ Je-li tráva příliš vysoká nebo mokrá, může řemen sečení prokluzovat. Zkontrolujte, zda není řemen opotřebován. Pokud ano, vyměňte jej.</li> <li>▶ Zkontrolujte napnutí řemenu (📖 6.3.8). V případě potřeby proveďte seřízení napínání.</li> <li>▶ Zkontrolujte napínací pružinu mechanismu napínáku řemene sečení. Vytaženou nebo poškozenou pružinu vyměňte.</li> </ul>
<b>Řemen pohonu žacího ústrojí se nadměrně opotřebovává</b>	<ul style="list-style-type: none"> <li>▶ Zkontrolujte všechna místa vedení řemenu. Zjistěte, zda pohybu řemenu nebrání cizí těleso. Jestli ano, těleso odstraňte.</li> <li>▶ Zkontrolujte řemenice, jsou-li poškozené, vyměňte je.</li> <li>▶ Zkontrolujte nastavení výšky sečení, v případě potřeby ji seřídte.</li> <li>▶ Zkontrolujte napnutí řemenu (📖 6.3.8). V případě potřeby proveďte seřízení napínání.</li> </ul>
<b>Nože nelze uvést do pohybu</b>	<ul style="list-style-type: none"> <li>▶ Zkontrolujte, zda není řemen opotřebován nebo poškozen. Je-li tomu tak, vyměňte jej. Pokud je volný, napněte jej.</li> <li>▶ Zkontrolujte pružinu napínacího mechanismu. Prasklou nebo poškozenou pružinu vyměňte.</li> <li>▶ Zkontrolujte, zda pohybu řemenu nebrání cizí těleso. Jestli ano, těleso odstraňte.</li> </ul>

Porucha, závada	Odstranění
<b>Nože se zastavují se zpožděním</b>	<ul style="list-style-type: none"> <li>▶ Zkontrolujte napnutí řemenu (☞ <b>6.3.8</b>). V případě potřeby proveďte seřízení napínání. Není-li už další napnutí řemenu možné kvůli jeho značnému opotřebení, řemen vyměňte.</li> <li>▶ Zjistěte, zda pohybu řemenu nebrání cizí těleso. Jestli ano, těleso odstraňte.</li> <li>▶ Zkontrolujte funkci elektromagnetické spojky, zda správně vypíná. V případě špatné funkce nechte spojku vyměnit nebo opravit v autorizovaném servisu.</li> </ul>
<b>Při zapnutí pohonu žacího ústrojí vzniká extrémní kmitání řemenu</b>	<ul style="list-style-type: none"> <li>▶ Zkontrolujte nože, nejsou-li nerovné nebo zkroucené, zkontrolujte také, jak jsou vyvážené. V případě, že jsou zdeformované, vyměňte je.</li> <li>▶ Zkontrolujte, nemá-li řemen spálené plošky nebo nepravidelnosti, které mohou vést ke kmitání. Poškozený řemen vyměňte.</li> <li>▶ Zkontrolujte, zda nejsou nože opotřebené nebo poškozené. V případě potřeby je vyměňte.</li> <li>▶ Zkontrolujte funkci elektromagnetické spojky, zda správně zapíná. V případě špatné funkce nechte spojku vyměnit nebo opravit v autorizovaném servisu.</li> <li>▶ Zkontrolujte vnitřní plochu řemenice na motoru. Pokud je drsná nebo má trhlinky, je třeba řemenici vyměnit.</li> <li>▶ Zkontrolujte, není-li na spodní straně žacího ústrojí nános trávy. Nános je nutné odstranit.</li> <li>▶ Zkontrolujte, zda není závada v uchycení motoru. Dle potřeby šrouby dotáhněte nebo je vyměňte.</li> <li>▶ Zkontrolujte napnutí řemenu (☞ <b>6.3.8</b>). V případě potřeby proveďte seřízení napínání.</li> </ul>
<b>Řemen pojezdu stroje prokluzuje</b>	<ul style="list-style-type: none"> <li>▶ Zkontrolujte napnutí řemenu pohonu pojezdu (☞ <b>6.3.11</b>). V případě potřeby proveďte seřízení jeho napnutí.</li> <li>▶ Zkontrolujte, není-li řemen poškozen nebo opotřebován.</li> <li>▶ Zkontrolujte, zda mechanismus spojky neblokuje pojezdu cizí těleso. Jestli ano, těleso odstraňte.</li> <li>▶ Zkontrolujte, není-li řemenice motoru nebo převodovky poškozená. Podle potřeby proveďte výměnu.</li> </ul>
<b>Řemen pojezdu stroje skřípe</b>	<ul style="list-style-type: none"> <li>▶ Zkontrolujte napnutí řemenu pohonu pojezdu (☞ <b>6.3.11</b>) a funkci brzdy. V případě potřeby proveďte seřízení napnutí řemenu. Není-li funkce brzdy správná, nechte provést její seřízení v autorizovaném servisu.</li> </ul>
<b>Řemen pojezdu stroje při provozu vyskakuje</b>	<ul style="list-style-type: none"> <li>▶ Zkontrolujte napnutí řemenu pojezdu (☞ <b>6.3.11</b>). V případě potřeby proveďte seřízení jeho napnutí.</li> <li>▶ Zkontrolujte vedení řemenu. V případě potřeby proveďte seřízení.</li> <li>▶ Zkontrolujte, zda nejsou poškozeny řemenice. V případě potřeby je vyměňte.</li> <li>▶ Zkontrolujte mezeru mechanismu spojky pojezdu. Při výchylkách může být nosník kladek spojky vyhnut. Dle potřeby vyměnit.</li> </ul>
<b>Stroj nejede při sešlápnutí pedálu pojezdu</b>	<ul style="list-style-type: none"> <li>▶ Zkontrolujte napnutí řemenu pojezdu (☞ <b>6.3.11</b>). V případě potřeby proveďte seřízení jeho napnutí.</li> <li>▶ Zkontrolujte řemenici motoru i převodovky vzhledem k odstřiženým či poničeným drážkám. Dle potřeby vyměnit.</li> </ul>
<b>Při pojezdu vznikají extrémní kmity</b>	<ul style="list-style-type: none"> <li>▶ Zkontrolujte, zda nejsou poškozené nebo zdeformované řemenice. Dle potřeby proveďte jejich výměnu.</li> <li>▶ Zkontrolujte, zda nemá řemen pojezdu spálená místa či jiné nepravidelnosti. Dle potřeby jej vyměňte.</li> <li>▶ Zkontrolujte napnutí řemenu pojezdu (☞ <b>6.3.11</b>). V případě potřeby proveďte seřízení jeho napnutí.</li> <li>▶ Zkontrolujte vyváženost žacích nožů. Dle potřeby je vyvažte nebo vyměňte.</li> </ul>
<b>Řízení prokluzuje nebo je volné</b>	<ul style="list-style-type: none"> <li>▶ Zkontrolujte, zda mezi segmentem a pastorkem není příliš velká vůle. Pokud ano, proveďte seřízení ozubeného segmentu. Zkontrolujte opotřebení kulových kloubů. Podle potřeby klouby vyměňte.</li> </ul>
<b>Motor neběží</b>	<ul style="list-style-type: none"> <li>▶ Zkontrolujte, zda je v nádrži benzín.</li> <li>▶ Zkontrolujte, zda byl dodržen předepsaný postup startu motoru (☞ <b>5.2</b>)</li> <li>▶ Zkontrolujte pojistku. V případě potřeby vyměňte.</li> <li>▶ Zkontrolujte, zda napětí na pólech akumulátoru je <b>12 V</b>. U nového stroje zjistěte, zda byl akumulátor aktivován a nabit. U nových strojů vyjměte zapalovací svíčku a přesvědčte se, že válci není nahromaděn olej v důsledku špatné manipulace.</li> <li>▶ Zkontrolujte, zda všechna připojení vodičů jsou v pořádku a spínače elektrického systému jsou funkční.</li> <li>▶ Přezkoušejte motor přesně dle pokynů Návodu k obsluze motoru od jeho výrobce. Nechte přezkoušet elektrický systém stroje v odborné dílně.</li> </ul>

Porucha, závada	Odstranění
<b>Motor se točí, ale nechce naskočit</b>	<ul style="list-style-type: none"> <li>▶ Zkontrolujte, zda byl dodržen předepsaný postup startu motoru (📖 5.2). Zkontrolujte, je-li benzin v nádrži čistý.</li> <li>▶ Zkontrolujte, zda není ucpaný benzinový čistič.</li> <li>▶ Zkontrolujte, zda je otevřen palivový uzávěr (platí jen u strojů s motorem BS15, HP).</li> <li>▶ Přesvědčte se, že páčka plynu je v poloze „SYTIČ“.</li> <li>▶ Přezkoušejte motor přesně dle pokynů Návodu k obsluze motoru od jeho výrobce. Nechte přezkoušet kabeláž a spínače v odborné dílně.</li> </ul>
<b>Stroj nejde tlačit, nebo jen obtížně</b>	▶ Zkontrolujte, zda je páka by-passu v poloze „0“.
<b>Při pojezdu se ozývá „pískání“</b>	▶ Zkontrolujte stav řemenů, vodících a napíacích kladek. Přetrvávají-li problémy, vyhledejte okamžitě autorizovaný servis.
<b>Stroj nelze obvyklým způsobem nastartovat</b>	▶ Využijte systém nouzového dojezdu a dojeďte se strojem na místo, odkud jej lze dopravit do servisní dílny (📖 5.2.1)

## 7.1 OBJEDNÁVÁNÍ NÁHRADNÍCH DÍLŮ

Doporučujeme používat výhradně originální náhradní díly, které zabezpečují bezpečnost a vyměnitelnost. Náhradní díly objednávejte vždy jen u autorizovaného prodejce nebo servisní organizace, která je informována o aktuálních technických změnách prováděných na výrobcích v průběhu výroby.

Pro snadnou, rychlou a přesnou identifikaci potřebného náhradního dílu uveďte na objednávce vždy sériové číslo, které najdete na druhé straně obalu této publikace. Uveďte rovněž rok výroby stroje, který je uveden na výrobním štítku pod sedadlem.

## 7.2 ZÁRUKA

Záruční podmínky jsou uvedeny na záručním listu, který je vždy předáván s výrobkem u prodejce.

## 8. POSEZÓNÍ ÚDRŽBA, ODSTAVENÍ STROJE

Po skončení sezony, nebo není-li žací stroj používán více jak 30 dní, je vhodné ho co nejdříve připravit na uskladnění. Zůstane-li palivo bez pohybu v nádrži více jak 30 dní, může vzniknout lepkavá usazenina, která může mít nepříznivý vliv na karburátor a zapříčiní špatnou funkci motoru. Proto nádrž vyprázdněte.



- **Nikdy neskladujte žací stroj s plnou nádrží uvnitř budov nebo ve špatně větraných prostorech, kde jsou palivové výpary, otevřený oheň, jiskření nebo zapalovací plamínky, topeniště, ústřední topení, suché hadry apod. S palivy a mazivy zacházejte opatrně, jsou vysoce hořlavé a neopatrné zacházení Vám může způsobit vážné popáleniny nebo škodu na majetku.**
- **Vyprazdňování nádrže provádějte jen do schválené nádoby ve venkovních prostorách bez otevřeného ohně.**

### Doporučený postup přípravy pro skladování žacího stroje:

- ▶ Důkladně celý stroj očistěte, obzvláště vnitřní části žacího ústrojí (☞ 6.2.2).



**K čištění nikdy nepoužívejte benzín. Použijte odmašťovací prostředky a teplou vodu.**

- ▶ Opravte a natřete barvou potlučená místa, abyste předešli vzniku koroze.
- ▶ Vyměňte vadné nebo opotřeбенé dílce a utáhněte všechny uvolněné šrouby a matice.
- ▶ Připravte motor pro skladování dle návodu k obsluze a údržbě motoru.
- ▶ Promažte všechna mazací místa dle mazacího plánu (☞ 6.4).
- ▶ Vyjměte akumulátor, očistěte jej, doplňte destilovanou vodou až do spodních částí kroužků plnicích otvorů a plně nabijte. Nenabitý akumulátor může zamrznout a prasknout. Dle potřeby uložte akumulátor v chladném a suchém prostředí. Nabíjení akumulátoru provádějte každých 30 dní a provádějte pravidelně kontrolu jeho napětí.
- ▶ Skladujte žací stroj přikrytý v čistém a suchém prostředí.



**Nejlepší způsob, jak zajistit maximální provozuschopnost žacího stroje pro příští sezónu, je jeho každoroční prohlídka a seřízení autorizovaným servisem.**

### 8.1 ŘEMENY STROJE

Při odstavení stroje na delší dobu není nutné řemeny povolovat. Při prvním nastartování stroje při opětovném použití důrazně **doporučujeme nechat řemeny stroje běžet na prázdnou po dobu nejméně 5 minut**. Předjedete tím vibracím a zajistíte, že se řemeny po delší době nečinnosti srovnají do správné pracovní polohy.

## 9. LIKVIDACE STROJE

Po skončení životnosti stroje je uživatel povinen provést jeho likvidaci. Tato může být provedena dvěma způsoby:

- Předáním stroje oprávněné společnosti** (kovošrot, autovrakoviště, sběrný druhotných odpadů apod.). O předání stroje k likvidaci obdržíte řádný doklad.
- Likvidace stroje vlastními silami.** V tomto případě, doporučujeme postupovat následujícím způsobem:
  - ▶ Likvidaci provádějte s využitím druhotných surovin dle příslušného zákona o odpadech.
  - ▶ Celý stroj demontujte.
  - ▶ Díly, které se dají ještě dále využít, očistěte, nakonzervujte a uložte k dalšímu využití.
  - ▶ Ostatní části rozdělte na součásti ekologicky nezávadné a součásti ohrožující životní prostředí, např. pryžové součásti (těsnící kroužky), zbytky mazadel v ložiskách nebo převodech. S ekologicky závadnými komponenty je nutné nakládat podle příslušného zákona o odpadech, platného v zemi uživatele stroje, např. v České republice je to Zákon o odpadech č. 185/2001 Sb.
  - ▶ Dělení likvidovaného odpadu provádějte podle Katalogu odpadů v souladu s příslušnou vyhláškou. S ekologicky nezávadnými součástmi zacházejte jako s využitelným odpadem.

## 10. ES PROHLÁŠENÍ O SHODĚ (originál)

dle: **Směrnice EP a Rady 2006/42/EC** (nařízení vlády NV č.176/2008 Sb.)  
**Směrnice EP a Rady 2014/30/EU** (nařízení vlády NV č.117/2016 Sb.)  
**Směrnice EP a Rady 2000/14/EC** (nařízení vlády NV č.9/2002 Sb.)

A. My: Seco Industries, s.r.o., Podnikatelská 552, Běchovice, 190 11 Praha 9  
závod Jičín, Jungmannova 11  
IČO: 60193450

**vydáváme na vlastní zodpovědnost toto prohlášení:**

### B. Strojní zařízení

- název: Samojízdný žací stroj
- typ: **MJ 102**
- výrobní číslo: 00001 - 10 000

#### Popis:

MJ 102 je čtyřkolový samojízdný žací stroj s motory Briggs & Stratton 7220 Professional series, 7200 Professional series, Loncin LC1P92F a LC2P77F. Pohon od motoru je přenášen klínovými řemeny k jezdecké převodovce na zadní nápravě s plynule měnitelným převodem a přes elektromagnetickou spojku k žacímu ústrojí. Žací ústrojí je dvouořezové s vertikální osou rotace a šířkou záběru 102 cm poháněné oboustranným ozubeným řemenem. Posečená hmota je tunelem odváděna do sběracího koše nebo deflektorem usměrňována na zem. Místo sběru může být prováděno mulčování pomocí dvou mulčovacích nožů a zaslepení vynášecího tunelu.

### C. Harmonizované technické normy použité k posouzení shody:

ČSN EN ISO 12100, ČSN EN ISO 5395-1,3, ČSN EN ISO 14982:2009,

### D. Posouzení shody bylo provedeno postupem stanoveným v:

- Směrnice EP a Rady 2006/42/EC, příloha VIII (eqv.příloha č.8, NV č. 176/2008 Sb.)
- Směrnice EP a Rady 2014/30/EU, příloha II, (eqv.příloha č.2, NV č. 117/2016 Sb.)
- Směrnice EP a Rady 2000/14/EC, příloha VI, (eqv.příloha č.5, NV č. 9/2002 Sb.)  
s dohledem notifikované osoby Státní zkušebna strojů a.s. (SZS, a.s.),  
NB 1016  
Třanovského 622/11  
163 04 Praha 6 Řepy, ČR

### E. Posouzení shody provedl:

Státní zkušebna strojů a.s. (SZS, a.s.)  
Třanovského 622/11, 163 04 Praha 6 Řepy, ČR

### F. Prohlašujeme, že:

- toto strojní zařízení splňuje všechna příslušná ustanovení výše uvedených směrnic (NV)
- jsou přijata opatření k zabezpečení shody všech výrobků uváděných na trh s technickou dokumentací a požadavky technických předpisů.
- garantovaná hladina akustického výkonu  $L_{WAG}$  je 100 dB(A)

Naměřené průměrné hodnoty akustického výkonu dle použitých motorů:

Motor	Otáčky (min <sup>-1</sup> )	Naměřená hodnota ak. výkonu $L_{WA}$ [dB(A)]
Briggs & Stratton 7220 Professional series	2800	100
Loncin LC1P9F	2700	100
Loncin LC2P77F	2700	100

Technická dokumentace v rozsahu dle přílohy VII ke směrnici 2006/42/EC a dle přílohy VI ke směrnici 2000/14/EC je uložena u výrobce na adrese:

Seco Industries, s.r.o.  
závod Jičín  
Jungmannova 11  
506 48 Jičín

V Jičíně dne 20. 10. 2018

Ing. Aleš Housa  
ředitel divize strojíren



*Seco Industries, s.r.o. stále pokračuje ve vývoji a zdokonalování všech vyráběných strojů, proto může dojít k odchylkám textu a vyobrazení této příručky od skutečnosti. Z toho nemohou být vyvozovány žádné nároky. Tisk, rozmnožování, zveřejňování a překlad (i části) není bez písemného souhlasu Seco Industries, s.r.o. povolen. Změny jsou vyhrazeny.*

## FOREWORD

### Dear customer,





Thank you for purchasing this riding mower from Seco Industries, s.r.o., a company renowned both in Europe and internationally as a manufacturer of quality machines and accessories for the maintenance of grass areas.

This user's manual includes instructions about the safe assembly, operation and maintenance of your machine.

	<i>Study this user's manual carefully. Follow the instructions contained in this user's manual precisely so that operating the machine is easier and that it is used optimally and has a long lifetime. <b>Do not use the machine until you have thoroughly read all instructions, restrictions and recommendations contained in this user's manual.</b></i>
	<i>Keep the user's manual for future use. This user's manual needs to be considered a part of the riding mower that must be included with the tractor in the event that it is sold.</i>

If anything is unclear or you have questions, do not hesitate to contact one of our more than 100 authorised, professionally-equipped service centres located all over Europe, where trained and tested experts will be ready to assist you.

### Symbols used in this user's manual

SYMBOL	MEANING
	These symbols mean " <b>ATTENTION</b> " and " <b>WARNING</b> ", they inform you about things that may damage your machine and/or cause serious injury to the user.
	This symbol indicates an important instruction, property, procedure or issue, which you need to be aware of and adhere to during assembly, operation and maintenance of the machine.
	This symbol indicates useful information relating to the machine or to its accessories.
	This symbol is a reference to an image in the front part of the user's manual. It is always accompanied by the number of the image.
	This symbol is a reference to another chapter in this or another user's manual and most often it is shown together with the number of the chapter to which it refers.

### References to directions

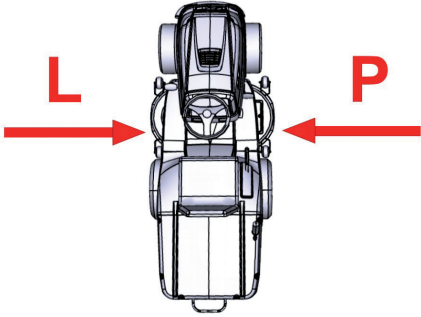
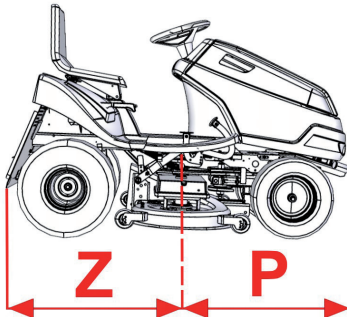
Left and right side	Front and rear side
	
L = Left side, R = Right side	R = Rear side, F = Front side

# 1. TECHNICAL INFORMATION

## 1.1 Use

The **MJ102 CHALLENGE** machine is a two-axle self-propelled riding mower designed for **mowing even, maintained grass areas with a maximum vegetation height of 10 cm**, e.g. in parks, gardens and sports fields, possibly on minor slopes, **on which there are no foreign objects** (fallen branches, rocks, solid items, etc.). **The incline of the slope must not exceed 12° (21%)**.



**Any use of this riding mower, which is not described in this user's manual and which goes beyond the use here described is considered to be in contradiction to its intended purpose or use.** The manufacturer of the machine is not responsible for damages arising from such use; the risk is borne by its user. The user is also responsible for adhering to the conditions prescribed by the manufacturer for the operation, maintenance and repairs of this machine, which **may only be used, maintained and repaired by persons that know these conditions and have been informed about possible dangers.**

Only **accessories**, which have been **approved by the manufacturer** may be connected to the machine. **The use of other accessories will result in the warranty being immediately void.**

## 1.2 MAIN PARTS OF THE RIDING MOWER

The **MJ102** riding mower consists of the following basic sections:



1.2

### (1) Frame with a bumper

The frame with bumpers serves as a bearing element for most of the main parts of the machine.

### (2) Front axle with wheels including steering

The front axle enables the wheels to turn. A steering wheel is used for steering.

### (3) Mowing deck

The mowing deck mows and collects the grass. It is located under the machine. It consists of a cover, main plate and two mowing blades.

### (4) Grass ejection chute

It connects the mowing deck with the grass catcher. The grass passes through it to the grass catcher.

### (5) Gear box including rear-wheel drive

The gear box with hydrostatic power transmission serves to change gears while driving.

### (6) By-pass

The by-pass lever serves to engage and disengage the gear box for the rear wheels. It is located on the rear left wheel and depending on the machine configuration, it is located either in front of the wheel or behind the wheel.

### (7) Grass catcher

The grass catcher located in the rear behind the mower, consists of a tubular metal frame, lid, textile sack and a dump lever handle.

### (8) Driver's location

The comfortable seat enables easy access to all control elements on the machine.

### (9) The body, engine including electrical installations and battery



The body is a combination of plastic and metal covers which appropriately cover the electrical and mechanical components of the machine. The four-stroke petrol engine is located under the hood and is firmly attached to the frame. The battery is located in the storage space under the steering wheel.



## 1.3 PRODUCT IDENTIFICATION LABEL AND OTHER LABELS WITH SYMBOLS USED ON THE MACHINE

### 1.3.1 PRODUCT IDENTIFICATION LABEL





Every riding mower is marked with a product identification label, located **underneath the seat**. It can be accessed by lifting the seat.

 <b>1.3.1</b>	<ol style="list-style-type: none"> <li>1. Machine model</li> <li>2. Engine model</li> <li>3. Year of production</li> <li>4. Weight</li> <li>5. Name and address of the manufacturer</li> <li>6. Compliance mark of the product</li> <li>7. Logo of the manufacturer</li> </ol>
	<p><i>The seller will write down the serial number on the other side of the front page of this manual when handing over the machine.</i></p>













### 1.3.2 OTHER LABELS AND THEIR MEANINGS

The following labels and stickers are attached to the machine:

#### ► Labels on the left and right side of the mowing deck:



 <b>1.3.2a</b>		Danger		Do not step on
		Rotating tools		Guaranteed acoustic power level according to directive 2000/14/EC

#### ► Labels on the fairing under the seat:



 <b>1.3.2b</b>		Danger		Do not touch during operation		Follow the manual when repairing		Do not leave the machine when driving
		Caution, deflected objects		Read the manual		Do not mow near other people		Do not take on passengers
		Do not drive perpendicular to the slope		Keep unauthorised persons at a safe distance				Maximum working incline

	<p><i>It is strictly <b>forbidden to remove</b> or <b>damage labels and symbols</b> attached to the accessory. In the event of damage or illegibility of the label, please contact the supplier or machine manufacturer and request a replacement.</i></p>
---	--

#### ► Labels on the left and right side of the machine's frame under the hood:

 <b>1.3.2c</b>		Attention Hot surface!		Risk of burns
--	---	------------------------	---	---------------









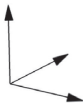

► **Labels at the travel pedal:**

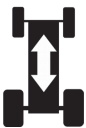
 <b>1.3.2d</b>	<b>R</b>	Travel in reverse
	<b>N</b>	Neutral
	<b>F</b>	Travel forward
		Fast
		Slow

► **Label at the brake pedal:**

 <b>1.3.2e</b>		Brake
--	---	-------

## 1.4 TECHNICAL PARAMETERS

BASIC PARAMETERS		UNITS	RIDING MOWER MODEL
			AJ92 CHALLENGE
	Dimensions of the machine (width x height x length):	[mm]	1060 x 1150 x 2480
	Weight of the machine	[kg]	255
	Speed forward / reverse	[km/h]	9 / 5
	Mowing height	[mm]	30 - 90
	Mowing coverage	[mm]	102
	Volume of the grass catcher	(l)	300
	Full grass collector indicator	---	Buzzer
	Wheel dimensions	Front	15 x 6-6
		Rear	18 x 8.5-8
	Fuel tank capacity	(l)	7
	Type of battery	---	12V 28 Ah

► **MJ102 Riding mower**

Engine	Speed±100 (min <sup>-1</sup> )	Declared emission level of acoustic pressure at the place of operation L <sub>pad</sub> (dB) EN ISO 5395-1	Guaranteed emission level of acoustic power L <sub>WA</sub> (dB)	Declared vibration level (m.s <sup>-2</sup> ) EN ISO 5395 <sup>-1</sup>	
				Aggregate value of vibration acceleration on the hand-arm a <sub>hv</sub>	Declared emission acceleration value of total vibrations a <sub>wd</sub>
BS 7220 PS	2700	84+4	100	1,0 + 0,4	< 2,5
LC1P9F	2700	84+4	100	1,4 + 0,6	5,9 + 2,4
LC2P77F	2700	85+4	100	1,0 + 0,4	< 2,5

**Explanations:**

<b>Engines:</b>	
BS 7220 PS	Briggs & Stratton PROFESSIONAL SERIES
LC2P77F	LONCIN LC2P77F
LC1P9F	LONCIN LC1P9F

## 2. WORK SAFETY AND HEALTH

Riding mowers model number **MJ102** under the brand name **CHALLENGE** are manufactured according to valid European safety norms. The machine's manufacturer confirms this fact in the **Statement of compliance**, which is included at the end of this user's manual (📖 **10**).

If this machine is used properly and according to the user's manual, it is **very safe**.



***In the event that work safety is not adhered to and all warnings in this manual are not respected, this riding mower may cut off hands, legs or deflect objects and so may cause serious injury or death to persons, damage or destructions of the machine or one of its parts or accessories.***

### 2.1 SAFETY INSTRUCTIONS

The person primarily responsible for their own safety and the safety of others during the operation of the riding mower is its user. The manufacturer takes no responsibility for the injury of persons or damage to the machine and ecological damage resulting from the machine not being used and operated in accordance with all safety instructions included in this user's manual.

#### 2.1.1 General safety instructions

- ! This machine may only be driven by a person over 18 years of age that has read this user's manual. The machine must never be operated by unauthorised persons, who have not read the user's manual and who are not able to correctly and safely control the machine.
- ! The user of the machine is responsible for the safety of persons in the vicinity of the working area of the machine.
- ! It is not permitted to perform any technical modifications to the machine and its accessories without the manufacturer's written consent. Unauthorised modifications may lead to hazardous work safety conditions and void the warranty.
- ! Adhere to all requirements relating to fire safety (📖 **2.4**).
- ! Do not remove safety stickers or labels from the machine. Check that they are in their proper locations.
- ! Do not stay in the vicinity of the machine or under it, if it is lifted and is not sufficiently secured against falling or tipping over in the lifted position.
- ! The components of the grass catcher are subject to strain and may suffer damage, the function of the grass catcher may deteriorate and contents may fall out of it. Therefore, regularly perform an inspection according to the recommendations provided in this user's manual.
- ! Always turn off the mowing deck and engine and take the key out of the ignition, when:
  - ▶ you are cleaning the machine
  - ▶ you are removing accumulated grass from the mowing deck
  - ▶ you have driven over a foreign object and it is necessary to check whether the machine has been damaged or it is necessary to remedy the damage
  - ▶ the machine is vibration with unusual force and it is necessary to identify the cause of the vibrations
  - ▶ you are repairing the engine or other moving parts (also disconnect cables from the spark plugs)

#### 2.1.2 Clothing and protective aids of the driver

- ! When operating the machine, always use appropriate work attire. Never wear loose clothing and short pants.
- ! When operating the machine, always wear firm, closed footwear, ideally with non-slip soles. Never operate the machine when wearing sandals or barefoot.
- ! Noise and vibration values at the location of the operator provided in this manual (🔊 **1.4**) are closely related to the requirements of directives EU 2003/10/ES (exposure to noise) and 2002/44/ES (exposure to vibrations), that regulate the conditions for use of personal protective aids against noise and vibrations and also the reduction of exposure time of the operator by means of appropriate work breaks. **The machine manufacturer recommends always using hearing protection when operating the machine. Not adhering to these instructions may result in permanent health damage!**

### 2.1.3 Before using the machine

- ! Do not use the riding mower if it is damaged or if any of its protective elements are missing. All covers and other protective elements must always be in their place. Therefore, do not remove or put out of operation any of the machine's protective elements.
- ! Regularly check that protection devices and safety elements work properly.
- ! Do not work with the machine after consuming alcohol, drugs or medication affecting your perception.
- ! Do not work with the machine if you suffer from dizziness, fainting or if you are weakened or distracted in any other way.
- ! Before putting the machine into operation, thoroughly learn about all the control elements and ensure that you can control them in such a way that if necessary you can immediately stop or turn off the engine.
- ! Do not adjust the engine regulator or the engine speed limiter.
- ! Before you start working with the machine, remove from the surface of the area you will be mowing, all stones, pieces of wood, wire, bones, fallen branches and other items, which could be deflected during the mowing process.
- ! Remedy all defects before further use. Before starting work, thoroughly check that the belts are tensioned, the blades are sharp and that the area inside the mowing deck is clear.
- ! Before using the machine, visually check that the machine parts are not damaged or missing or visibly loosened.
- ! Prior to using the machine check that the brakes work and if necessary have them adjusted or repaired.

### 2.1.4 While operating the machine

- ! The machine must not be used for work on slopes that have an incline greater than **12° (21%)**.
- ! Transport of other passengers, animals or loads directly on the machine is forbidden. Transport of loads is only permitted on trailers approved by the machine's manufacturer.
- ! Even when leaving the machine for a short time, always remove the key from the ignition.
- ! If you are driving the machine away from the work area where you are mowing, always disengage the mowing deck and lift it to the transport position.
- ! Do not mow near piles of material, holes or banks. The riding mower may suddenly roll over if the wheel goes over the edge of a hole, trench or an edge that may collapse.
- ! When working, avoid mole mounds, concrete supports, tree stumps, garden bed and footpath kerbs, which must not come into contact with the blades and so cause damage to the mowing deck and the machine's mechanism.
- ! In the event of an impact into a rigid object, stop and turn off the mowing deck and engine and inspect the entire machine, particularly the steering mechanism. If necessary perform repairs before starting up the engine again.
- ! Whenever possible avoid using the machine in wet grass. Reduced traction may lead to skidding.
- ! Avoid obstacles (e.g. sudden change in the incline of a slope, trenches, etc.) on which the machine could roll over.
- ! Do not attempt to maintain the stability of the machine by stepping on the ground.
- ! Only use the machine in daylight hours or with good artificial lighting.
- ! Driving the machine on public roads is not permitted.
- ! When operating the machine do not wear loose clothing and short pants, use solid fully-closed footwear. Never operate the machine when wearing sandals or barefoot.
- ! Do not leave the engine running in closed areas. The exhaust fumes contain substances that are odourless but are fatally poisonous.
- ! Do not put your hands or legs underneath the mowing deck cover. Never put any part of your body near the rotating or moving parts of the machine.
- ! Do not start the engine without an exhaust.

- ! Usually the noise emitted during mowing does not exceed the acoustic pressure and acoustic power values specified in this user's manual (📖 **1.4**). In certain cases, however, it may under certain conditions and due to the condition of the terrain exceed the specified noise levels for a short time.
- ! The machine manufacturer recommends the use of hearing protection when operating the machine because stressing the hearing organ with an excessive noise level or long term effects of noise may lead to permanent hearing damage.
- ! Always pay full attention to driving and other activities performed with the machine. The most common causes of loss of control over the machine are for example:
  - ▶ Loss of wheel traction.
  - ▶ Excessive speed, not adjusting speed to current conditions and terrain properties.
  - ▶ Sudden breaking where the wheels lock up.
  - ▶ Using the machine for purposes for which it was not designed.

### 2.1.5 After finishing work with the machine

- ! Always maintain the machine and its accessories clean and in good technical condition.
- ! The rotating blades are sharp and may cause injuries. Whenever handling the blades always use protective gloves or wrap the blades.
- ! Regularly check the nuts and bolts securing the blades so that they are tightened with the appropriate amount of torque (📖 **6.3.6**).
- ! Pay special attention to lock nuts. After the nut is loosened a second time its locking capability is reduced and therefore it needs to be replaced with a new one.
- ! Regularly inspect all components and if necessary replace those that need to be replaced based on the manufacturer's recommendations.

## 2.2 SAFETY INSTRUCTIONS FOR WORK ON SLOPES

Slopes are the main cause of accidents, loss of control over the machine or subsequent roll-overs, which may lead to serious injuries or death. Mowing on slopes always requires an increased level of attention. If you are not sure, or it exceeds your ability, do not mow on slopes.

- ! Riding mowers can be used on slopes with a maximum incline up to **12° (21%)**.
- ! When changing direction increased care is needed. Do not turn on a slope unless it is absolutely necessary.
- ! Watch out for holes, roots, uneven terrain. Uneven terrain may cause the machine to turn over. High grass may conceal hidden obstacles. Therefore, remove all foreign objects from the area where you wish to mow in advance.
- ! Select such a speed so that you do not need to stop when on a hill.
- ! Be very careful when attaching the grass catcher or making other connections. It may lead to a reduced stability of the machine.
- ! Perform all movements on a slope slowly and smoothly. Do not make sudden changes to speed or direction.
- ! Avoid starting up or stopping on a slope. In the event that the wheels lose traction, turn off the power to the blades and drive slowly down the hill.
- ! Start driving very carefully and slowly when on a slope so that the machine does not "skip". Always reduce the machine's driving speed before a slope, and especially when driving down a hill lower the driving speed to minimum to take advantage of the braking effect of the transmission.

## 2.3 CHILD SAFETY

If the riding mower operator is not prepared for the presence of children then a tragic accident may happen. The movement of a riding mower attracts the attention of children. Never assume that children will remain in the location where you last saw them.

- ! Do not allow children without supervision in areas where you are mowing grass.
- ! Never allow children to operate this machine!
- ! Always be prepared - if children approach you then turn off the machine.

- ! Before and while reversing look behind you and at the ground.
- ! Never transport children, they may fall and seriously injure themselves, or they may dangerously interfere with the riding mower controls. Never allow children to operate the machine.
- ! Pay increased attention in places with limited visibility (near trees, bushes, walls, etc.).

## **2.4. FIRE SAFETY**

When reversing the riding mower it is necessary to adhere to fundamentals and regulations for work safety and fire protection relating to work with this type of machine.

- ! Regularly remove flammable substances (dry grass, leaves, etc.) from the area around the exhaust, engine, battery and anywhere, where they could come into contact with petrol or oil and subsequently catch on fire and so result in a fire on the machine.
- ! Allow the riding mower engine to cool down before parking it in an enclosed location.
- ! Pay increased attention when working with petrol, oil and other flammable substances. These are very flammable substances, the fumes of which are explosive. Do not smoke during this work. Never unscrew the petrol tank cap and refill with petrol while the engine is running, if the engine is hot or if the machine is in a closed location.
- ! Check the petrol lines before using and do not fill the petrol all the way up to the bottleneck of the tank. The heat generated by the engine, sun and the expansion of the fuel may lead to the petrol overflowing and a subsequent fire. For storing flammable substances use containers designed for this purpose. Never store a canister with petrol or the machine inside a building near any source of heat. Pay increased attention when working with the battery. The gas inside the battery is highly explosive, therefore do not smoke in the vicinity of the battery and do not use an open flame so as to avoid serious injuries.



## 3. PREPARING THE MACHINE FOR OPERATION

### 3.1 UNPACKING AND INSPECTING THE CONTENTS

The riding mower is supplied wooden crate cover (1). For transportation reasons some machine assemblies are disassembled at the production plant and it is necessary to install them before putting the machine into operation. The unpacking and preparation for operation is performed by the seller within the scope of the pre-sale service.



- *Inspect immediately after delivery that the packed machine has not been damaged. In the event of damage inform the carrier. If the complaint is not lodged in time, no potential demands can be claimed.*

- *Check that the machine model is the same as you ordered. In the event of an irregularity do not unpack the machine and immediately report this discrepancy to the supplier.*

After removing the packaging, carefully remove the riding mower off the pallet. You need to prepare suitable ramps for this, otherwise there is a risk of damaging parts of the riding mower. Inspect the machine for damage that may have occurred during transport. Unpack all separately packed assemblies and inspect them.



**3.1**

1. Crate packaging
2. Steering wheel
3. Documentation
4. Seat
5. Grass catcher

#### The basic package includes:

- ▶ Riding mower
- ▶ Steering wheel (2)
- ▶ Documentation (3) (packed parts list, user's manual for the riding mower, user's manual for the engine, user's manual for the battery, service log book)
- ▶ Seat (4)
- ▶ Grass catcher (5) (is partially disassembled in the cardboard box, with a hitch and fastening material.

### 3.2 DISPOSAL OF THE PACKAGING



*After unpacking the accessories, ensure that the packaging material is properly disposed of or recycled. The disposal must conform to relevant waste disposal laws valid in the user's country.*



*Disposal may be performed by a specialised company.*

### 3.3 ASSEMBLY OF THE SEPARATELY PACKED ASSEMBLIES









*Due to the technical nature of this task, the machine is prepared for operation by the vendor of your riding mower (according to the following instructions).*



*Before starting the installation, remove all covering protective materials, locate the riding mower on an even surface and align the front wheels to face forward.*

### 3.3.1 STEERING WHEEL, SEAT AND BATTERY

<b>a) Attach the seat:</b> <ul style="list-style-type: none"> <li>▶ Place the seat in its place on the machine and secure it using four bolts, pre-mounted in the seat. Before tightening the bolts, set the desired position of the seat to match your body size.</li> </ul>		 <b>3.3.1a</b>
<b>b) Connect the cable of the safety switch:</b> <ul style="list-style-type: none"> <li>▶ Connect the electric cable to the switch connector on the underside of the seat.</li> </ul>		 <b>3.3.1b</b>
<b>c) Install the steering wheel:</b> <ul style="list-style-type: none"> <li>▶ Seat the steering wheel on to the shaft (1) and turn it so that the holes in the steering wheel and the shaft align.</li> <li>▶ Insert the supplied pin (2) into the hole and knock it in using a hammer.</li> </ul>		 <b>3.3.1c</b>
<b>d) Connect the battery:</b>		 <b>3.3.1d</b>
	<i>Bolts and rubber battery caps are located in the bag with the documentation and other joining material.</i>	
<ul style="list-style-type: none"> <li>▶ Turn the lever of the storage space cover located under the steering wheel to open the cover and take it out.</li> <li>▶ Loosen the bolts on the pole terminals.</li> <li>▶ <b>Red wire</b> Place on the (+) pole of the battery and secure in place with the bolt.</li> <li>▶ <b>Brown wire</b> Place on the (-) pole of the battery and secure in place with the bolt.</li> <li>▶ Place the rubber caps on to both leads.</li> <li>▶ Put the storage space cover back and secure with the lever.</li> </ul>		
	<ul style="list-style-type: none"> <li>- Connecting the wires in opposite to that described above will damage the machine.</li> <li>- When disconnecting the battery, always disconnect the negative (-) pole of the battery first.</li> <li>- When putting the battery into operation and when performing maintenance on it, proceed according to the instructions in the user's manual for the battery. Also follow all safety instructions contained therein.</li> </ul>	

### 3.3.2 GRASS CATCHER

The grass catcher is supplied packed in a separate box. For transportation reasons some of its parts are demounted and they first need to be assembled. The following chapters provide a rough indication of their assembly. A detailed procedure is provided on the CD included with the mower, or we can send it to you on request.

#### ▶ NECESSARY TOOLS

For the assembly of the grass catcher, prepare the following tools:

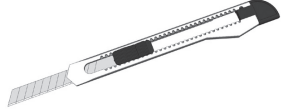
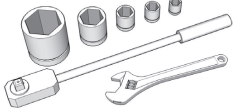
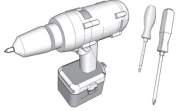
		
▶ A knife for removing packaging materials	▶ A set of socket wrenches with hex heads and hex wrenches	▶ Philips screwdrivers or a handheld electric screwdriver

#### ▶ UNPACKING

Remove packaging materials. First take out the lid, frame and sack and then the wrapped individual parts. Unpack these parts and arrange them clearly in a suitable place.

► **INCLUDED CONTENTS**



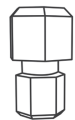



<p>(1) - Lid                  (2) - Lifting lever                  (3) - Front tube                  (4) - Lower tube                  (5) - Side struts                  (6) - Lower brace                  (7) - Handle                  (8) - Sack (mesh)                  (9) - Frame                  (10) - Grass catcher hinges                  (11) - Hitch                  (12) - Joining material</p>	 <b>3.3.2a</b>
---	--





	<p><i>A part of the grass catcher package are also <b>spare break pins</b> for the cutting blades (4 pcs).                  Keep these pins for future use.</i></p>	
---	---	---

► **GRASS CATCHER - DESCRIPTION OF THE MAIN PARTS (TERMINOLOGY)**

<p>(1) - Lid                  (2) - Lifting lever                  (3) - Lower tube                  (4) - Side struts                  (5) - Lower brace                  (6) - Handle                  (7) - Sack (mesh)                  (8) - Front tube                  (13) - Grass catcher hitch switch</p>	 <b>3.3.2b</b>
---	--

► **INSTALLATION OF THE GRASS CATCHER**



<p>►Screw the grass catcher hinges (<b>10</b>) and the hinge (<b>11</b>) on to the rear plate.</p>	 <b>3.3.2c</b>
<p> - On some machines, the hinges (<b>10</b>) are already pre-mounted on the rear plate.                  - Install the hinge (<b>11</b>) only if a trailer is used.</p>	
<p>► Attach the front tube to the top holes in the brackets using M5x16 nuts and bolts. Screw the grass catcher hitch switch on to the left bracket of the frame using two M5x16 bolts and fasten using nuts.</p>	 <b>3.3.2d</b>
<p>► Screw on the side struts of the grass catcher. The struts are attached to the outer side of the grass catcher using M5x16 bolts and nuts.</p>	 <b>3.3.2e</b>
<p>► Screw the bottom tube to the front tube and the side struts using M5x3 nuts and bolts. For easier assembly, we recommend that the grass catcher is turned upside down.</p>	 <b>3.3.2f</b>
<p>► Slide the grass catcher sack on to the frame. Pull the rubber sides of the sack over the tubes.</p>	 <b>3.3.2g</b>

▶ Screw on the lower brace from the bottom side of the grass catcher	
▶ Into the openings in the lid, insert the handle and slide washers on to its threaded ends. Insert the piece assembled in this way through the holes in the top bracket on the frame and secure the handle using nuts. Do not tighten them yet!	 <b>3.3.2i</b>
▶ Screws the lid to the frame and tighten the screws.	 <b>3.3.2j</b>
▶ Insert the dump lever handle into the holes in the bracket inside the grass catcher. ▶ Into the hole in the bottom end of the lever, screw in a self-tapping bolt from the outside.	 <b>3.3.2k</b>
▶ Firmly tighten the nuts securing the handle and tighten the nuts securing the top bracket of the frame. This completes the installation of the grass catcher.	 <b>3.3.2l</b>

### ▶ **ADJUSTMENT AFTER INSTALLATION**

▶ Hold the grass catcher and hang it on the hitches on the rear plate of the machine.

▶ Check for the correct alignment of the grass catcher with the mudguard using the arrows imprinted on the grass catcher lid and the machine cover. Adjust any unevenness by loosening the bolts on the front tube and/or the bolts on the side struts, then even it out and retighten the bolts.	 <b>3.3.2m</b>
---	--

 <i>On a properly adjusted grass catcher the space between the rear plate of the machine and the front frame tube (8) ( <b>3.3.2b</b>) is no greater than 5 mm.</i>
---

▶ If it is not possible to align using the above described method, perform the adjustment by sliding the grass catcher hitch on the rear plate or the bolts and brackets on the top side of the hitch.

## **3.4 CHECKS PRIOR TO STARTING UP**

### **3.4.1 CHECKING THE MOTOR OIL**

The tractor must be in a horizontal position before the oil level can be checked. The oil cap is accessible after tilting open the hood. Screw out the oil dipstick, wipe it dry, reinsert it and screw in. Then again screw it out and take the oil level reading.

	Oil level dipstick: (1) - (ADD) low oil level (2) - (FULL) maximum oil level
---	--

The oil level must be between the two marks on the dipstick. If it is not, fill up with motor oil so that it reaches the "FULL" mark. The motor oil type is indicated in the user's manual of the engine.

 <i>The oil level must be checked before every work session.</i>
---

### **3.4.2 CHECKING THE BATTERY**

Check the battery charge level according to the user's manual of the battery.



### **3.4.3 FILLING THE FUEL TANK WITH FUEL**

For safety reasons the riding mower is transported without fuel and before the first start up it is necessary to fill it up. The fuel tank is located under the front hood and has a capacity of **7.5 l** of fuel.

	<ul style="list-style-type: none"> <li>- Use only petrol with the octane number specified in the user's manual of the engine. Defects caused by the use of incorrect fuel are not covered by the warranty!</li> <li>- Only fill the fuel tank with the engine turned off and when the engine is cold. Fill up the fuel tank in a well ventilated location.</li> <li>- When handling fuel, do not eat, smoke or use an open flame.</li> <li>- For filling use a funnel designed for refilling fuel.</li> <li>- Ensure that fuel is not spilled when refilling. Spilled fuel can very easily catch on fire. If fuel does spill, thoroughly wipe dry.</li> <li>- Store fuels out of the reach of children.</li> </ul>
---	--

<p><b>Procedure for filling up:</b></p> <ul style="list-style-type: none"> <li>▶ Open the fuel tank cap. Open it slowly because there may be overpressure in the fuel tank caused by petrol vapours.</li> <li>▶ Insert a funnel into the fuel tank opening and start to pour the fuel from the canister.</li> <li>▶ After filling up the fuel tank always wipe dry the area around the fuel tank opening as well as the fuel tank opening itself. It is good to check the condition of the fuel lines.</li> </ul> <p>It is recommended to regularly also clean out the actual fuel tank because impurities found in the fuel may cause an engine malfunction.</p>	
---	--

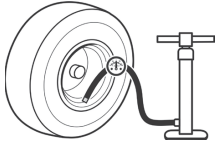
### 3.4.4 CHECKING THE AIR PRESSURE IN THE TYRES

<p>Before putting the machine into operation, check the air pressure in the tyres.</p> <p>The air pressure in the front and rear tyres must be in the range <b>80 - 140</b> kPa. The difference between the individual tyres may be <b>± 10 kPa</b>.</p>	<p><b>80 - 140 Kpa</b></p> 
<p> Do not exceed the maximum pressure marked on the tyres that are being used.</p>	

## 4. OPERATING THE MACHINE



The shown locations of control elements may differ from their actual locations depending on the selected configuration of the machine.

### 4.1 LOCATION OF THE CONTROL ELEMENTS



4.1

- (1) Throttle lever
- (2) Motor hours counter
- (3) The mowing function activation switch when the grass catcher is full
- (4) Deactivation of the mowing deck disengagement for reversing
- (5) Mowing deck engagement switch
- (6) Indicator light showing that the brake pedal is stepped on and the parking brake is engaged
- (7) Main power switch
- (8) Forward drive pedal
- (9) Reverse drive pedal
- (10) Parking brake controller
- (11) Brake pedal
- (12) Mowing deck elevation adjustment lever
- (13) By-pass lever

### 4.2 DESCRIPTION AND FUNCTIONS OF THE CONTROL ELEMENTS

#### 4.2.1 STANDARD CONTROLELEMENTS

##### (1) THROTTLE LEVER

Serves to regulate the engine speed. It has the following three positions:

		<b>CHOKE*</b>	Starting a cold engine
		<b>MAX</b>	Maximum engine speed
		<b>MIN</b>	Minimum engine speed (idle)
* Only on machines equipped with a choke.			

##### (2) MOTOR HOURS COUNTER

Displays the number of motor hours.

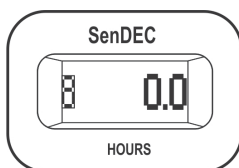



- Tampering with the counter will void the warranty – the motor hours connection is equipped with a tamper seal.
- Immediately contact your service centre if the motor hours counter malfunctions.

### (3) THE MOWING FUNCTION ACTIVATION SWITCH WHEN THE GRASS CATCHER IS FULL

The AUT/MAN switch serves to activate and deactivate the control of the mowing function (mowing deck) when the grass catcher is full (if included with the machine).

In the **MAN** position, mowing is activated permanently and when the grass catcher is full, grass clippings may accumulate in the ejection chute. For this reason this position is intended only for short term use to complete the mowing of very small remaining areas.



*The machine is equipped with sound signal system indicating a full grass catcher that is automatically triggered when the grass catcher is full.*

In the **AUT** position, the mowing function is automatically deactivated when the grass catcher is full.

	Position	Grass catcher is full	Mowing deck
	<b>AUT</b>	<b>NO</b>	<b>ENGAGED</b>
	<b>AUT</b>	<b>YES</b>	<b>DISENGAGED</b>
	<b>MAN</b>	<b>NO</b>	<b>ENGAGED</b>
	<b>MAN</b>	<b>YES</b>	<b>ENGAGED</b>

### (4) DEACTIVATION OF THE MOWING DECK DISENGAGEMENT FOR REVERSING



Switch R serves to disengage the automatic mowing deck disengagement function when reversing ( **5.5.1**).



The switch needs to be pressed when the mowing deck has already been automatically disengaged but the blades have not yet stopped rotating (approx. 4 seconds) or when the mowing deck is started immediately before the reverse travel pedal is stepped on. Then with every subsequent change in the travel direction from reverse to forward, the disengagement of the mowing deck is again reactivated.





### (5) MOWING DECK ENGAGEMENT SWITCH

Pushing the engagement switch to position 1 engages the mowing deck. Pushing it to position 0 disengages the mowing deck.

	 <b>1</b>	<b>ENGAGED</b>	Engagement of the mowing deck / the mowing deck is engaged
	<b>0</b>	<b>DISENGAGED</b>	Disengagement of the mowing deck / the mowing deck is disengaged





### (6) BRAKE PEDAL AND PARKING BRAKE INDICATOR LIGHT

The indicator light serves to signal correct and incorrect starting of the engine ( **5.2**), pushed down brake and engagement of the parking brake.

 		Parking brake engaged signal
		Brake pedal applied signal

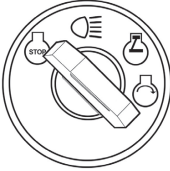

### (7) MAIN POWER SWITCH

Serves to start up / shut off the engine. It has the following 4 positions:

		Ignition off / turn off the ignition
		Turn on / turn off the headlights on the hood
		Ignition on, the engine is running.
		Start engine – starting position

### (8) FORWARD DRIVE PEDAL

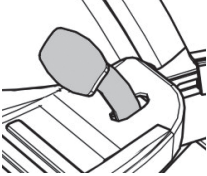

The pedal controls the power going to the wheels and regulates the speed of the machine **forward**.

	<p>The more the pedal is pushed towards the floor, the faster the machine will be and vice versa.</p> <p>When the pedal is released it will automatically return to the neutral position and the machine will stop.</p> <p>More information  <b>5.5</b>.</p>
--	---

 **ATTENTION: Changing the travel direction forwards / reverse is only possible after stopping the machine!**

### (9) REVERSE TRAVEL PEDAL

The pedal controls the power going to the wheels and regulates the speed of the machine **backwards**.

	<p>The more the pedal is pushed towards the floor, the faster the machine will be and vice versa.</p> <p>When the pedal is released it will automatically return to the neutral position and the machine will stop.</p> <p>More information  <b>5.5</b>.</p>
---	---

 **Changing the travel direction forwards / reverse is only possible after stopping the machine!**



### (10) PARKING BRAKE LEVER

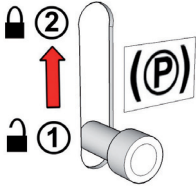

The parking brake has two positions. In position (1) the brake is not active, after shifting to position (2) while stepping down on brake pedal the parking brake is activated (will brake).

Stepping on the brake pedal will deactivate the parking brake and the lever will automatically be released and shift to position (1).

### (11) BRAKE PEDAL

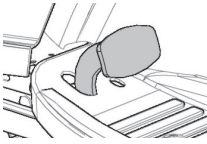

Stepping on the brake pedal will slow down the riding mower.

The pedal is also used when starting the machine – **it is only possible to start up with the brake pedal applied.**

### (12) MOWING DECK ELEVATION ADJUSTMENT LEVER

The lever serves to set the elevation height of the mowing deck from the ground.

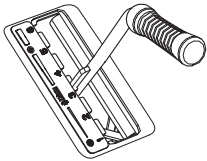

The lever has **6** work positions, which correspond to a mowing height of **3 to 9 cm**.

The higher the number of the lever position, the higher vegetation height remains after mowing.



*When travelling without mowing, the lever must be set to position 7.*

### (13) BY-PASS LEVER – FREE MOVEMENT OF THE REAR WHEELS

The by-pass lever serves to disengage the transmission for the rear wheel drive and is used to push or pull the machine without using the engine. The lever is located on the rear plate of the machine and has the following two positions:

	Position	Rear wheel drive	Use
	(0)	DISENGAGED	Lever is extended - for pushing the machine
	(1)	ENGAGED	Lever is inserted - for driving the machine

## 4.2.2 OPTIONAL CONTROL ELEMENTS

### (1) CHOKE

Enables the starting of a cold engine.



\* Only certain engine models are equipped with an independent choke.

### (2) BUZZER

The buzzer makes a sound signal when the grass catcher is full.



*After the sound signal indicating a full grass catcher, the mowing deck is not disengaged!*

## 5. OPERATION AND HANDLING OF THE MACHINE

### Information which it is good to know before the riding mower is first turned on:



- ▶ The riding mower is equipped with safety contacts, which are engaged by:
  - a switch located under the seat
  - a switch on an attached grass catcher or deflector
  - a full grass catcher switch
  - a brake pedal switch
- ▶ The engine will automatically shut off when the driver leaves the seat and the machine is not secured using the parking brake.
- ▶ The engine can only be started when the mowing deck is turned off and the grass catcher is attached, or a deflector which during mulching prevents grass clippings from entering the exhaust chute that leads to the grass catcher is attached and the brake pedal is applied.

### 5.1 CHECKS PRIOR TO STARTING UP THE MACHINE

Before starting up the riding mower check the following:

- ▶ Oil level in the engine (📖 3.4.1)
- ▶ Battery charge level (📖 3.4.2)
- ▶ Fuel level (📖 3.4.3)
- ▶ Air pressure in the tyres (📖 3.4.4)

### 5.2 STARTING UP THE ENGINE

The machine is equipped with a function that prevents the engine from starting if the following safety conditions are not met:

- ▶ The drive of the mowing deck is disengaged
- ▶ The travel pedal is not pushed down
- ▶ The driver is sitting on the seat of the machine
- ▶ The brake pedal is pushed down or the brake is engaged in the parking position

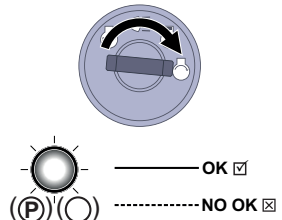
	<p><b>Meeting</b> these conditions at the instant the engine is being started is indicated by the red brake pedal and parking pedal light being <b>permanently lit</b>.</p> <p><b>Not meeting</b> these conditions at the instant the engine is being started is indicated by the red brake pedal and parking pedal light being <b>intermittently lit (flashing)</b>.</p> <p>If the hand brake backlight lights up intermittently, this indicates that the battery is not being recharged properly. If this happens contact an authorised service centre as soon as possible.</p>
---	---

After meeting the described conditions, start the engine as follows:



- a) Apply the brake pedal.
- b) Set the mowing deck elevation adjustment lever to position. "6".
- c) On machines with an engine, check the petrol supply valve (*only on machines with BS15 with a power output of 15.5HP*).
- d) Set the throttle lever as follows:
  - On machines with a two-cylinder engine or EFM electronic choke to position "MAX"
  - On machines with a two cylinder engine to position "CHOKE"
- e) Pull out the choke (*only on machines equipped with a manual choke*)

f) Turn the key to position "Ignition on" and wait at least 1 second. During this time, diagnostics of the machine's electronic system are performed. Then turn the key to position "Start engine" and the engine will start. After starting, release the key, the key will automatically return to the position "Ignition on".

	<p><i>As soon as the engine starts up, release the ignition key. <b>The duration of starting up must not exceed 30 seconds, otherwise there is danger of damage to the switch!</b></i></p> <p><b>Never use fixed external starters to start the machine. This could damage the electrical wiring. It is possible to connect a higher capacity 12V battery.</b></p>
---	--

g) Push in the choke (Only on machines equipped with a choke).

h) Slowly move the throttle lever to position "**MIN**"

	<p><i>Allow the engine to run several minutes before turning on the mowing deck.</i></p>
	<ul style="list-style-type: none"> <li>- <b>Never</b> leave a started engine running in a closed or poorly ventilated area. Exhaust fumes contain gases that are harmful to your health.</li> <li>- Keep your hands, legs and clothing <b>away from</b> moving parts and the exhaust.</li> </ul>

### 5.2.1 EMERGENCY TRAVEL SYSTEM

The machine is equipped with a special emergency travel system that makes it possible to start the engine in an emergency and drive the machine back in the event of some kind of malfunction of the machine's electrical system that prevents the machine from being started after meeting all the starting conditions, see above.

#### Procedure for activating the emergency travel system:

- ▶ sit on the seat
- ▶ push down the brake pedal
- ▶ set the key in the switch box to position "ignition on" (electrical circuits connected)
- ▶ Press the R button 5 times



Subsequently, it is possible to start the machine and to drive to a location for transport to a service centre. It is not possible to engage the mowing deck when in the emergency travel mode!

### 5.3 TURNING OFF THE ENGINE

a) Move the throttle lever to position "**MIN**".

b) If the mowing deck is activated, deactivate it by pushing down the switch.

c) Turn off the engine by moving the key to position "**STOP**" and take the key out of the ignition.

	<p><i>If the engine is overheated, allow it to run for a while at minimum speed.</i></p>
	<ul style="list-style-type: none"> <li>- <b>Never stop the engine by merely getting off the seat, while leaving the key in the ignition in the position "ON" as this may result in an electrical defect.</b></li> <li>- <b>Always turn the key to the "OFF" position and remove it from the ignition. This will prevent an undesirable start up of the machine by an unauthorised person or children.</b></li> <li>- <b>Before turning off the ignition, lower the engine speed to slow</b> for the event of self-ignition. Not following this instruction may result in damage to the engine and exhaust.</li> <li>- <b>Never disconnect the battery cables while the engine is running!</b> This could damage the engine regulator.</li> </ul>

### 5.3.1 LEAVING THE MACHINE WHILE THE ENGINE IS RUNNING

If you want or need to leave the machine for a while (e.g. in order to remove obstacles, etc.) and you intend to then continue mowing, it is possible to **get off and leave the engine running**. This saves the machine's battery.

**Conditions for getting off the machine with the engine running:**

- ▶ the mowing deck is disengaged
- ▶ the throttle control lever is in position "**MIN**"
- ▶ the gear is in neutral and the hand brake is activated (the brake indicator light is on)

## 5.4 ENGAGING AND DISENGAGING THE MOWING DECK

### 5.4.1 ENGAGING THE MOWING DECK

- ▶ Move the throttle lever to position "**MAX**".
- ▶ Using the mowing deck elevation adjustment lever set the position of the mowing deck and thereby the mowing height.
- ▶ Set the mowing deck activation switch to position "**ACTIVATED**".



**Conditions for engaging the mowing deck:**

- the driver is sitting in the seat of the machine
- the grass catcher, or the deflector or the exhaust chute cover is installed
- the AUT/MAN switch (optional accessory) is in position "**AUT**" and the grass catcher is empty
- the AUT/MAN switch (optional accessory) is in position "**MAN**".

### 5.4.2 DISENGAGING THE MOWING DECK

- ▶ Disengage the mowing deck by pushing down the engagement switch.



- *If the driver leaves the seat, the engine will automatically shut down and thereby the rotation of the mowing blades also.*
- *However, never turn off the mowing deck by simply leaving the seat. If you do not move the key in the ignition from the position "ON" to position "STOP", then a part of the electrical installation will still be live and this may result in it being damaged. Also the motor hours counter remains activated.*

### 5.4.3 SETTING THE ELEVATION OF THE MOWING DECK FOR MOWING

- ▶ If you wish to set the mowing deck **higher off the ground**, move the mowing deck elevation adjustment lever **upwards**.

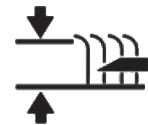

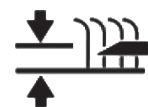

- ▶ If you wish to set the mowing deck **closer to the ground**, move the mowing deck elevation adjustment lever **downwards**.



- Position "**1**" is used to copy the unevenness of the terrain. Do not use this height permanently as this could lead to increased wear of parts on the mowing deck.

If you wish to lower or increase the control force for lifting the mowing deck, it is necessary to adjust the draw bars, which determine the height of the mowing deck. Proceed as follows:

- ▶ Take off the mowing deck cover (  **6.3.7** and  **6.3.7b**) on both sides of the machine.
- ▶ The draw bars of the mowing deck elevation lever are pushed through the sheaths in the frame and secured in place using two nuts.
- ▶ Turn the nuts to set the desired control force. Set the same value on both sides of the machine.



**5.4.3**

#### 5.4.4 BALANCING THE MOWING DECK

To achieve the best mowing results, the cutting deck must be correctly vertically set. The adjustment procedure is described in chapter "6.3.7 MOWING DECK - CHECKING AND BALANCING" of this manual.

### 5.5 DRIVING THE MACHINE

#### General warnings before driving:

- ▶ Make sure that the **parking brake is disengaged**. The parking brake must not remain in position "2" ( **4.2**). Stepping down on the operating brake automatically disengages the parking brake. In the event that the travel pedal is stepped on when the parking brake is engaged and the brake indicator is lit, the motor will stop immediately. This also applies while travelling, when the travel and brake pedals are stepped on simultaneously. In this way, the hydraulic transmission is protected against damage!
- ▶ The by-pass lever must be set to position "1", i.e. **by-pass** of the drive **must be activated**.
- ▶ When travelling to the mowing location, the mowing deck **must be disengaged and elevated to the highest position**, i.e. the mowing deck elevation adjustment lever is in position "7".
- ▶ **When travelling over obstacles higher than 8 cm** (kerbs, etc.) it is necessary to use **ramps** to avoid damaging the mowing deck and the transmission.
- ▶ **Avoid hard impacts** of the front wheels **against rigid obstacles**, this may result in damage to the front axle, particularly when the machine is travelling at a high speed.

#### 5.5.1 TRAVELLING FORWARD / REVERSING

- ▶ Slowly move the throttle lever to position "MIN" This will lower the engine speed.
- ▶ Slowly step on the drive pedal depending on the desired direction of travel (forward or reverse).



*Attention! Risk of injury if the pedal is pushed down quickly!*



- Changing the direction of travel **forward-reverse** is possible only **after stopping the machine**. If the machine is not still, there is a danger of damaging the transmission.  
 - **Never use the travel pedal and the brake pedal at the same time** – this may result in a malfunction of the transmission.

The system is equipped with an **automatic mowing deck disengagement for reversing** function at a speed higher than 0.3 m/s (approx. 1 km/hour).

In the event of intentional and controlled reversing with the mowing deck engaged, it is possible to disengage this safety function by pressing the **R** button located next to the steering wheel ( **4.2 (5)**). Then with every subsequent change in the travel direction from reverse to forward, the disengagement of the mowing deck is reactivated.



**When using the disengagement of this function with the R button, pay exceptional attention to the area behind the machine when reversing.**

#### 5.5.2 STOPPING TRAVEL

The forward/reverse travel of the machine is stopped by **gradually taking your foot off the travel pedal** and subsequently **stepping on the brake pedal**.



*In the event that cruise control is engaged and the brake pedal is stepped on, it automatically moves to the neutral position. The braking distance is shorter than 2 m.*

### 5.5.3 TRAVELLING SPEED AND MOWING GRASS

- ▶ It generally applies that **the wetter, higher and more dense the grass is, the lower the travelling speed** that should be used. When the machine is travelling at high speed or when under large load, the rotation speed of the blades is reduced, the quality of the cut is worse and the ejection chute may become clogged. Under such conditions always set the engine to maximum power.
- ▶ If the **grass is very high**, it is necessary to **mow it several times**. First mow at maximum elevation and with narrower mowing coverage width if necessary. The second run can then proceed at the required mowing height.
- ▶ We recommend mowing **in the parallel or cross direction**. Covering the previous coverage of the machine increases the effectiveness of the blades and will improve the appearance of the mowed area.
- ▶ When travelling over uneven terrain the travelling speed may fluctuate.

Recommended travelling speeds of the machine based on conditions:

Condition of vegetation	Recommended speed
High, dense and wet	2 km/hour
Average conditions	3 – 5 km/hour
Low, dry vegetation	< 5 km/hour
Travelling without the mowing deck engaged	< 8 km/hour

### 5.5.4 TRAVELLING ON A SLOPE

The **MJ102** riding mower may work on slopes with an incline of up to **12° (21%)**.

When working on a slope it is necessary to adhere to the following fundamentals:

- ▶ Pay increased attention when travelling on a slope.
- ▶ Always use a slower travelling speed.
- ▶ Only travel perpendicular to the contour, i.e. up and down. Travelling in the direction of the contour is possible with extra attention only when turning the machine. If at all possible, avoid travelling along the contour.
- ▶ When turning ensure that a wheel does not drive over an elevated obstacle (rock, tree root, etc.)
- ▶ Travel slower when travelling down a slope or over obstacles. Pay special attention when turning and turning around on slopes.
- ▶ If you stop on a slope, always use the parking brake.

**Right**

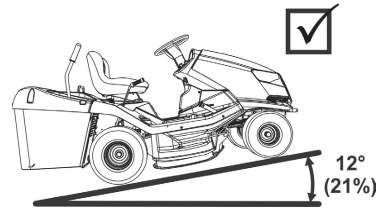

**Wrong**

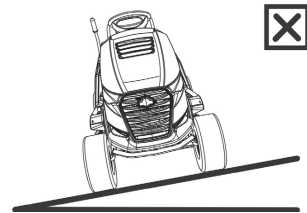

*When overloading the machine by travelling on slopes over 10° (15°) there is a risk of serious damage to the transmission. The manufacturer is not responsible for damage caused in this way.*

## 5.6 EMPTYING THE GRASS CATCHER

The full level of the grass catcher is signalled by the full grass catcher flap. It is possible to regulated the full level of the grass catcher by moving the sliding part of the flap (extending or shortening the arm).

- (1) Sliding part extended = grass catcher filled to minimum
- (2) Sliding part retracted = grass catcher filled to maximum



**5.6a**

### Procedure for emptying:

- ▶ Drive the machine to the location where you wish to empty the grass catcher. Stop the machine and apply the brake. If on a slope, use the parking brake.
- ▶ Disengage the mowing deck by pushing down the engagement switch.
- ▶ If the AUT/MAN switch is installed on the machine, leave this switch in position "**AUT**".
- ▶ Set the throttle lever to position "**MIN**".

### ▶ On machines with manual lifting and tilting of the grass catcher:

Slide the grass catcher lifting lever handle completely upwards (1) and tilt it down (2) to tip out the grass catcher, allow it to empty freely, slowly release it and tilt it back.



**5.6b**





- ▶ After tilting the grass catcher down to the default position, turn on the mowing deck using the flip switch.







## 6. MAINTENANCE AND ADJUSTMENT

Properly performed regular maintenance and inspection of the riding mower helps to increase its problem-free operating lifetime. Worn or damaged parts must be replaced in time. When replacing parts use only original spare parts, using non-original parts may damage the machine, endanger the health of the driver or other persons and during the warranty period it voids the warranty. To order spare parts always contact the machine's manufacturer or an authorised service centre.

### 6.1 OVERVIEW OF CHECKS AND MAINTENANCE

 INTERVAL	 ASSEMBLY	 ACTIVITY	
<b>BEFORE EVERY USE</b>	Engine and transmission	Check oil level	6.2.1
	Travel drive belt	Inspection and adjustment	6.3.11
	Brake	Inspection of controls	6.2.1
	Tyres	Inspection of pressure	6.2.1
	Cables	Inspection of mounting, inspection of quick coupler parts	6.2.1
	Bolt connections	Inspection, tightening if necessary	6.2.1
	Mowing deck	Inspection of tension of the cogged blade drive belt	6.3.8
		Inspection of the correct tension of the mowing deck drive V-belt	6.3.8
Safety switches and elements	Inspection of function	6.2.1	
<b>AFTER FIRST 2 HOURS</b>	Engine and transmission	Check oil level	6.2.1
<b>AFTER FIRST 5 HOURS</b>	Travel drive belt	Inspection and adjustment <sup>4</sup>	6.3.11
	Mowing deck	Inspection of tension of the cogged blade drive belt <sup>4</sup>	6.3.8
		Inspection of the correct tension of the mowing deck drive V-belt <sup>4</sup>	6.3.8
<b>AFTER EVERY USE</b>	Mowing deck	Cleaning and washing	6.2.2
		Inspection of the correct tension of the mowing deck drive V-belt	6.3.8
	The entire machine	Cleaning	6.2.2
	Grass catcher	Cleaning of the textile sack	6.2.2
	Bolt connections	Inspection, tightening if necessary	6.2.1
<b>AFTER 25 HOURS</b>	Battery	Inspection of electrolyte and cleaning	6.3.1
	Bolt connections	Inspection, tightening if necessary	6.2.1
	Travel drive belt	Inspection and adjustment	6.3.11
	Front axle and steering	Inspection and adjustment of play	6.3.10
	Mowing deck	Inspection of play, alignment of shafts, inspection and sharpening of blades <sup>3</sup>	6.3.6 6.3.7
	Lubrication	Lubrication of parts according to lubrication plan	6.4

(continued)



 INTERVAL	 ASSEMBLY	 ACTIVITY	
<b>AFTER 50 HOURS</b>	Air filter and spark plugs	Inspection, replacement if necessary <sup>1,2</sup>	6.3.2
	Lubrication	Lubrication of parts according to lubrication plan	6.4
<b>AFTER 100 HOURS</b>	Engine, transmission, electromagnetic transmission	Inspection and adjustment of motion	N
<b>MONTHLY</b>	Tyres	Inspection of pressure	6.2.1
	Mowing deck	Inspection of tension of the cogged blade drive belt	6.3.8
<b>BEFORE THE SEASON</b>	Fuel filter	Replacement	N
	Battery	Inspection of electrolyte and cleaning	6.3.1
	Travel drive belt	Inspection and adjustment	6.3.11
	Mowing deck	Inspection of tension of the cogged blade drive belt	6.3.8
		Inspection of the correct tension of the mowing deck drive V-belt	6.3.8
Front axle and steering	Inspection and adjustment of play	6.3.10	
<b>AFTER THE SEASON (PUTTING OUT OF OPERATION)</b>	Engine	Oil change	6.3.2
	Cables	Inspection of mounting, inspection of quick coupler parts	6.2.1
	Mowing deck	Cleaning	6.2.2

**Explanations for table:**

- 1 = Replace more frequently if the riding mower is under greater load or works in outdoor temperatures around 35°C or higher.
- 2 = If the machine works in a dusty environment, perform the inspection more frequently.
- 3 = Perform the inspection more frequently if the machine works in a sandy environment.
- 4 = Perform the inspection more often if a new belt has been fitted.
- N = Manual of the manufacturer, supplied with the machine.

	<i>Apart from regular maintenance according to the above table, it is necessary to replace motor oil based on the recommendations in the manual drawn up by the engine manufacturer, which is included with the riding mower.</i>
---	---

## 6.2 DAILY CHECKS AND MAINTENANCE

	<ul style="list-style-type: none"> <li>- Before starting any maintenance or repair works, thoroughly acquaint yourself with all instructions, restrictions and recommendations in this user's manual.</li> <li>- Always remove the key from the ignition and disconnect the spark plug cables before performing any cleaning, maintenance or repairs.</li> <li>- When working use suitable work clothing and work footwear. Use suitable gloves when handling a mowing blade or for activities where there is a risk of cuts.</li> <li>- Avoid spilling fuel, oils or other harmful substances.</li> </ul>
	<i>Dispose of used oil, fuel or other hazardous substances and materials in accordance environmental protection regulations in force.</i>

## 6.2.1 BEFORE STARTING WORK

### ► **INSPECTION OF TYRE PRESSURE**

Maintain the prescribed tyre pressure and check it regularly. Maintaining the prescribed tyre pressure is important for even mowing. Different pressure values may cause difficulty in driving, or even loss of control over the machine.

The air pressure in the front and rear tyres must be in the range **80 - 140 KPa**, whilst the differences between individual tyres may be **± 10 KPa**.

### ► **INSPECTION OF THE OIL LEVEL IN THE ENGINE**

Park the riding mower on a horizontal surface. Open the hood and unscrew the cap of the filling opening. Screw out the oil dipstick, wipe it dry, reinsert it and screw in. Then again screw it out and take the oil level reading.

The oil level must be between the two marks on the dipstick. If it is not, fill up with motor oil so that it reaches the "**FULL**" mark.



*Further details about checking and filling of oil are included in a separate user's manual supplied by the engine's manufacturer.*

### ► **INSPECTION OF CABLES AND BOLT CONNECTIONS**

Visually inspect the condition of cables and manually check the tightness of bolt connections.

### ► **INSPECTION OF WORKING ORDER OF BRAKES**

Check that the brakes work properly. Proceed as follows:

- Park the machine on an even surface and turn off the engine.
- Step on the brake pedal and engage the parking brake.
- Using the by-pass lever disengage the rear wheel drive.
- Try to push the machine forward. If the rear wheels rotate, then the brakes need to be serviced. Contact an authorised service centre to have them adjusted.

### ► **INSPECTION OF THE WORKING ORDER OF SAFETY ELEMENTS**

Before every use of the riding mower, check the working order of safety elements:

- switch under the seat
- "R" switch for deactivation of the mowing deck disengagement for reversing

## 6.2.2 AFTER FINISHING WORK

### ► **CONFIGURING THE MACHINE**

After finishing mowing, elevate the mowing deck to the highest position and disable the drive for the mowing blades.

Turn off the ignition, step on the brake pedal and secure the machine in position with the parking brake. On machines with a BS15 engine(15.5 HP) close the fuel supply.

### ► **CLEANING THE MACHINE**

Remove all dirt and grass remains from the surface of the tractor, the ejection chute and the mowing deck. Thoroughly clean the textile sack of the grass catcher. When it is clogged with grass, the ability of the machine to fill the grass catcher is reduced.

### ► **WASHING THE MACHINE**

Before washing, park the machine on a suitable even surface.

- Grass catcher:
  - remove the grass catcher from the machine, wash it and allow it to dry naturally.
- Plastic parts on the machine:
  - clean using a sponge and soapy water

- ▶ Mowing deck:
  - wash the inside including the part of the ejection chute
  - slide a hose of a suitable diameter on to the fittings on the mowing deck cover. Start the engine, engage the mowing deck and flush out the mowing deck with a current of water for 10 minutes.



**6.2.2**

This flushing procedure needs to be performed at the end of every mowing session.



*Avoid washing with water in the vicinity of electrical accessories on the control panel, battery, etc.*

## 6.3 REGULAR CHECKS, MAINTENANCE AND ADJUSTMENTS

### 6.3.1 BATTERY

Correct and regular maintenance of the battery will extend its lifespan. Therefore regularly check its condition according to the manual supplied by the battery's manufacturer.

- ▶ Keep the battery contacts clean. If dirt accumulates on them, or they are rusty, clean them according to the recommendations of the battery's manufacturer. Interruption of the circuit caused by the oxidation of the contacts may lead to the malfunction of the recharging function of the engine!

- ▶ Regularly check the condition of the electrolyte. The level must be in the range MIN - MAX. In the event of filling up the electrolyte, use only distilled water. (does not apply for maintenance-free batteries).

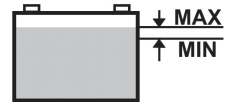

- ▶ A flat battery needs to be recharged as soon as possible, otherwise its cells may be irreparably damaged.
- ▶ It is always necessary to charge the battery before:
  - first use
  - when not planning on using it for a long time
  - before starting up after a longer break
  - in other cases, specified in the user's manual of the battery drawn up by its manufacturer.
- ▶ If it is necessary to replace the battery, always use a battery of the same size and type.



*Further details about checking and maintaining batteries are included in a separate user's manual supplied by the battery's manufacturer.*

### 6.3.2 ENGINE

#### ▶ CHANGING OIL

Before changing the oil, prepare a container with a volume of at least **2 litres**. So that all the oil flows out of the engine we recommend that you place something (e.g. wooden blocks) under the side opposite the drain screw. Drain the oil while it is still warm.

- ▶ Unscrew the filler opening of the oil so that the oil flows better and faster out of the engine.
- ▶ Unscrew the drain screw and allow the oil to fully flow out into the prepared container.
- ▶ Screw the drain screw back on and fill the engine with the correct amount of the recommended oil (📖 **User's manual for the engine**) and close the oil filler cap.
- ▶ Use the dipstick to check the correct oil level. If necessary fill up the oil so that the oil is at the correct level.

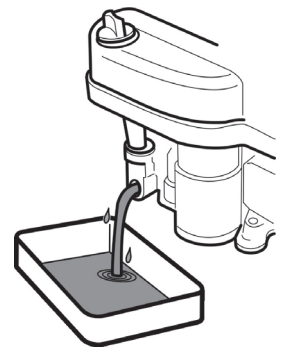

*Further details about replacing oil as well as its type and amount are included in a separate user's manual supplied by the engine's manufacturer.*



- If you come into contact with used oil, we recommend that you thoroughly wash your hands with soap and water.
- Dispose of used oil according to environment protection laws. It is appropriate to deliver the oil in a closed container to a used oil collection point. Under no circumstances should dispose of the used oil with other waste or pour it down the drain, on to waste or on the floor.

#### ► MAINTENANCE OF THE AIR FILTER

Never allow the engine to run without an air filter. This rapidly wears out the engine.



Maintain the air filter according to the instructions contained in the user's manual for the engine supplied by its manufacturer.

#### ► MAINTENANCE OF THE SPARK PLUG

For the engine to run perfectly the spark plug must be correctly set and clean from deposits.



- Always use only the spark plug specified by the engine's manufacturer!
- If the engine was running shortly before the inspection or replacement, then the spark plug will be very hot. So be very careful not to burn yourself.

- Take off the spark plug cable and remove the spark plug using a wrench key.
- Visually inspect the exterior appearance of the spark plug. If the spark plug is visibly significantly worn out or if the insulator is cracked or it is peeling, it is necessary to replace it.
- If the spark plug is soiled or only slightly worn, it is necessary to carefully clean it with a suitable wire brush (copper).
- Using a gauge measure set the distance of the electrodes ( **User's manual for the engine**).
- After performing maintenance on or replacing the spark plug, pull it tight in position. An incorrectly tightened spark plug heats up significantly and may cause serious damage to the engine.

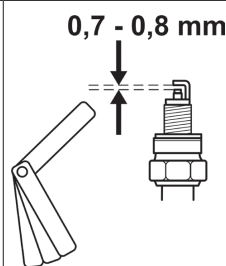

Check, maintain and replace spark plugs according to the instructions contained in the user's manual for the engine supplied by its manufacturer.

#### ► REPLACEMENT OF THE FUEL FILTER

Never allow the engine to run without an air filter. This rapidly wears out the engine.



Replace the fuel filter according to the instructions contained in the user's manual for the engine supplied by its manufacturer.

### 6.3.3 REPLACING LIGHT BULBS

Light bulbs are seated in a bayonet catch and are accessible after lifting the hood.

Type of light bulb used:

Halogen light bulb **MR16 12V / 20W GU5.3**

- When replacing the **halogen light bulbs** first press the tab (1) and slide the bulb out of the socket (2). For installation proceed in the reverse sequence.



**6.3.3a**



When replacing a light bulb, always use the same type of light bulb or an equivalent recommended by the light bulb vendor!

### 6.3.4 REPLACING A FUSE

If a fuse is damaged the engine will immediately shut off, the mowing deck will stop and all indicator lights on the dash board will turn off. In this case it is necessary to find the faulty fuse and replace it with a new one. Under no circumstances should you replace a faulty fuse with a fuse that has a higher current rating!

Fuses are located on the steering column and are accessible after lifting the hood and removing the protective fuse cover.

- ▶ Remove the fuse and insert a new fuse with the same rating as the initial fuse, i.e. **15A** or **5A**. If even after replacing the fuse the engine or the mowing deck will not work, contact an authorised service centre.
- ▶ Certain machine models are equipped with a central switchboard. Under no condition should you tamper with the switchboard! The only exception is the replacement of fuses.

### 6.3.5 LIFTING THE MACHINE

If you wish to lift the riding mower, use a jack and supports.

Proceed as follows:

- ▶ Place the jack underneath the transmission on the rear axle and lift the rear part of the machine.
- ▶ Insert two supports underneath the ends of the axles from the inner side of the rear wheels.
- ▶ Lift the front part of the machine and insert two supports under both ends of the front wheel axles.



*Never lean the machine to the side where the carburettor is located. Oil could enter the air filter!*

### 6.3.6 MOWING DECK - SHARPENING AND REPLACING THE BLADES

#### ▶ SHARPENING THE BLADES

The mowing blades must be sharp, statically balanced and straight. Blunt, incorrectly sharpened or damaged mowing blades cause grass to be torn out of the ground, damage to lawns and mediocre collection of mowed grass in the grass catcher.



**- Do not repair a blade that is deformed or otherwise damaged, replace it immediately.**  
**- Whenever handling the mowing blades, always use heavy-duty work gloves.**

#### Sharpening procedure:

- ▶ Remove the grass catcher, tilt the machine on to the right side and prop it up using suitable supports. It is recommended to invite another person to help with tilting the machine in order to prevent damaging a part of the machine or an injury.
- ▶ Unscrew both blades and clean them.
- ▶ First sharpen with a grinder and then with a file.



**6.3.6a**



**Do not sharpen directly on the mowing deck.**

- ▶ After sharpening the blades, do not install them yet, but check their balance, see procedure below.

- ▶ Prior to reinstalling the blades, check the condition of the break pins which serve as protection of the mowing deck. If the break pins are damaged, replace them immediately. Spare pins are supplied with the machine.



**6.3.3b**

- ▶ After checking the balance and the brake pins, screw the blades back in position. During installation, ensure that the bend of the blades points upwards into the mowing deck body. Do not interchange the left and right blades. The right blade has a bolt with a left thread.
- ▶ Carefully tighten the fastening bolts using a torque wrench using the prescribed tightening torque of  $30 \pm 3$  Nm. This torque is achieved the moment when the tangential (convex) spring under the fastening bolt is fully compressed and from this point on the bolt is not tightened.

#### ▶ BALANCING THE BLADES

Pay increased attention to levelling and balancing the blades. The vibration of blades that are not levelled and balanced may damage the engine or the mowing deck.

When balancing, insert the screwdriver into the centring hole and set the blade into a horizontal position. If the blade remains in this position, it is balanced. If one of the ends is weighed down, grind this side until it is balanced. When balancing by grinding, do not shorten the length of the blade! The permitted static imbalance may not exceed 2g.

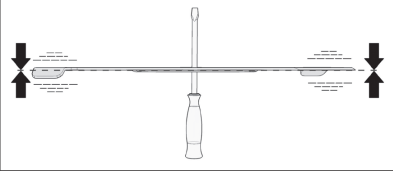

*If you are not certain about the procedure, please contact an authorised service centre, where they will gladly provide advice.*

### ► REPLACING BLADES

If due to frequent use the blades are damaged, they cannot be balanced or sharpened properly, it is necessary to replace them. Proceed as follows:

- Remove the grass catcher, tilt the machine on to the right side and prop it up using suitable supports. It is recommended to invite another person to help with tilting the machine in order to prevent damaging a part of the machine or an injury.
- Screw out both blades.
- Prior to installing new blades, check the condition of the brake pins which serve as protection of the mowing deck. If the break pins are damaged, replace them immediately.
- Check that the blades are balanced, see above.
- Screw on the new blades. During installation, ensure that the bend of the blades points upwards into the mowing deck body. Do not interchange the left and right blades. The right blade has a bolt with a left thread.
- Carefully tighten the fastening bolts using a torque wrench using the prescribed tightening torque of  $30 \pm 3$  Nm. This torque is achieved the moment when the tangential (convex) spring under the fastening bolt is fully compressed and from this point on the bolt is not tightened.



- **When the blades impact a solid obstacle, immediately stop the engine and check the blades! The break pins may be damaged or broken.**
- **Whenever handling the mowing blades, always use heavy-duty work gloves.**

## 6.3.7 MOWING DECK - INSPECTION AND BALANCING

Before starting the inspection:

- Place the machine on an optimally even surface, inflate all the tyres to the prescribed pressure (80 -140 kPa,  $\pm 10$  Kpa difference between the individual tyres) and secure the entire machine against movement (e.g. using a wedge, etc.).
- Move the mowing deck elevation adjustment lever to position 1. The wheels of the mowing deck are touching the ground.
- Remove the side covers preventing hand access to the moving parts of the machine. On the sides of the covers, there are quick coupling pins, insert a screwdriver into their grooves and turn it anticlockwise. Then take the covers off the machine.

To achieve the best mowing results the mowing deck must be set at the correct mowing height and both sides of the deck must be level. Therefore regularly check the distances **A** and **B**:

- Distance **A** is the front edge of the mowing deck in the travel direction and it must be **23-25 mm** above the ground. Check it on both sides of the mowing deck. If the height is different, loosen the lock nuts (2) and (3) on the respective draw rod (1) and adjust the height by the turning both nuts. After setting the correct height, do not forget to tighten the lock nuts (2) and (3) with a torque of 55 - 65 Nm.
- Distance **B** is the rear edge of the mowing deck in the travel direction and it should be **28-30 mm** above the ground, i.e. the rear edge must be at least **5 mm higher** than the front edge. If the height is different, adjust it by loosening nuts (4), setting the edge to the correct height and tightening the nuts with a torque of 55 - 65 Nm.



**6.3.7a**

For protection against collision, the mowing deck is equipped with limit stops (5), which in the event of incorrect settings hit against the frame beams and prevent damage to the mowing deck. However, incorrect adjustment of distance A or B may result in collision with different parts of the machine and lead to serious damage. Therefore, check the correctness of this setting by gradually shifting the elevation lever all the way to position 6 and visually inspecting for collision. If necessary, readjust the mowing deck.	 <b>6.3.7b</b>
--	--



*If you are not certain about this procedure, have it performed by a service centre.*

### 6.3.8 MOWING DECK - CHECKING AND ADJUSTING THE V-BELT

Because of the demands placed on it, the tension of the mowing deck drive belt (1) declines over time and it is necessary to tension this belt. The belt is tensioned using bolts and a spring. Proceed as follows:

- ▶ Release the quick coupling pins of the mowing deck side covers and remove the covers.
- ▶ Set the mowing deck to position 1.
- ▶ Using a suitable wrench, turn nut (2) so that spring (3) is tensioned to a value of **145±1 mm**.
- ▶ Reattach the side covers.



**6.3.8**

### 6.3.9 MOWING DECK - ADJUSTING THE COGGED BLADE DRIVE BELT

- ▶ Lower the mowing deck to the lowest position by moving the height adjustment lever to position 1.
- ▶ Release the quick coupling pins of the mowing deck side covers and remove the covers.
- ▶ Release the quick coupling pin (1) of the top cover (2) and approximately in its middle tilt the cover upwards.



**6.3.9a**

- ▶ Slide an appropriate spanner under the metal cover, from underneath place it on the belt pulley bolt (1). From above loosen the belt pulley nut.
- ▶ Loosen the lock nut (2) and nut (3). Then, using an appropriate wrench, turn nut (3) so that the cogged belt (4) is properly tensioned.



**6.3.9b**

- ▶ The belt is correctly tensioned when a force of 4 kP (40 N; 72 Hz) acting on the middle distance between the belt pulleys (1) and (5) results in the belt bending by approximately 0.5 cm.



**6.3.9c**



*To measure force you can use a standard mechanical dynamometer available in stores selling such products.*

- ▶ After tensioning the belt, tighten the lock nut (2) of the tensioning mechanism and again tighten the nut of the cogged belt pulley (1).
- ▶ Reattach the side and top cover and tighten them.

### 6.3.10 MOWING DECK - REMOVING IT FROM THE MACHINE

Set the mowing deck to the highest position by moving the elevation adjustment lever to position 7.

- ▶ Slightly lift up the grass ejection chute (1) and slide it off the two pins (2) welded to the frame of the mowing deck. Then either move the chute approx. 10 cm backwards and secure it in place, or completely take it out through the rear plate.



**6.3.10a**

- ▶ Using an appropriate wrench, turn nut (3) so that the tension on the spring (4) is completely released. Then remove the belt (1) from the belt pulley of the electromagnetic engine transmission.



**6.3.10b**

- ▶ Slide the spring pins (5) from both the rear mowing deck suspension shaft pins (6). Screw out the nut (7) from the front shaft pin and pull out the shaft pin (8). Using pliers, slide out both pins (6).



**6.3.10c**

- Slowly pull out the mowing deck to one side of the machine.



### 6.3.11 MAINTENANCE OF STEERING

Regularly check that there is not excessive looseness between the cogged steering segment and the steering wheel pinion. If higher looseness is identified, it is necessary to limit it.



*Neglecting this maintenance may result in damage to steering components.*

Procedure for limiting (adjusting) looseness:

- ▶ Open the hood of the machine.
- ▶ Loosen two nuts M12 (1) on the bolt of the eccentric.
- ▶ Place a suitable wrench on to the hexagon of the eccentric (2) and turn it until looseness is limited to a minimum.
- ▶ Tighten both nuts M12 (1) using a torque of 35 - 45 Nm.



**6.3.11**

### 6.3.12 CHECKING AND ADJUSTING THE TRAVEL DRIVE BELT

Regularly check the tension of the travel drive belt. The belt is correctly tensioned when a force of 4 kP acting on the middle distance between the belt pulleys (1) and (2) results in the belt bending by approximately 1.5 cm. When the amount of bend increases, it is necessary to adjust the tension.

Positions in the picture are:

- ① Engine belt pulley
- ② Guide belt pulley
- ③ Tensioning belt pulley
- ④ Transmission belt pulley



**6.3.12a**



*To measure force you can use a standard mechanical dynamometer available in stores selling such products.*

Adjust the tension of the belt by tightening nut (6) so that the spring (5) is stretched to a length of 95±1 mm.



**6.3.12b**



***Do not over-tension the belt above this level, this will reduce its lifetime and may also cause damage to the transmission!***

### 6.3.13 REPLACING BELTS

Replacing drive belts is a relatively demanding operation, which needs to be performed by an authorised service centre.

### 6.3.14 REPLACING WHEELS

Before replacing one of the wheels, park the tractor on a horizontal and rigid surface, turn off the engine and remove the key from the ignition. Perform the replacement as follows:

- ▶ Lift the machine using an appropriate jack on the side where you will perform the replacement. Locate the jack under a solid part of the frame or on the arm of the transmission. Using a wooden block, secure the machine to prevent it rolling off.
- ▶ Remove the protective cover from the wheel (only the front wheels).
- ▶ Using a suitable screwdriver remove the retaining ring and remove the washer.
- ▶ Pull the wheel off the shaft. On the rear wheels there is a shaft spring.



**6.3.14**

When reattaching the wheel proceed in the reverse sequence to its removal. Before attaching the wheel clean all parts and lightly grease the shaft with a plastic lubricant. Especially for wheels on the rear axle this **lubrication is essential for the subsequent removal of the wheel. In the event that lubrication is not performed the subsequent attachment may be very difficult.**

When attaching the rear wheel pay attention to the mutual alignment of the pin on the shaft and the groove on the wheel.

### 6.3.15 REPAIRING A TYRE PUNCTURE

The machine is equipped with tubeless tyres. In the event of a puncture have it repaired at a specialised tyre repair shop or at an authorised Seco machine service centre.

### 6.3.16 MAINTENANCE OF THE HYDROSTATIC TRANSMISSION

For the reliable operation of the transmission it is necessary to maintain the correct oil level. The filling openings on the transmissions are accessible after taking the ejection chute off the machine (🔧 6.3.10). Prescribed values are provided in the following table.

Type of transmission	Oil type	Oil level
HG T2	20W-50, API CD	1.5 - 3 cm from the filling opening
HG T3	20W-50, API CD	1.5 - 3 cm from the filling opening



*In the event of problems with the transmission immediately seek the help of an authorised service centre, there is a risk of serious damage.*

### 6.3.17 OVERVIEW OF THE TIGHTENING TORQUE OF BOLT CONNECTIONS

Mowing deck:	Torque
Central blade bolt	30 ± 3 Nm
Nuts M12 on the mowing drive pulleys	45 - 55 Nm
Bolt 10x25 KL 100 RIPP on the arm of the mowing drive belt tensioning pulley	55 - 65 Nm
<b>Steering:</b>	
Bolt M8x30 of the steering segment	15 - 25 Nm
M12 nut of steering segment	35 - 45 Nm
<b>Engine:</b>	
Bolt of the electromagnetic clutch	60 - 70 Nm
Bolt of the travel belt pulley holder	25 - 35 Nm





**Wenn Sicherungsmuttern entfernt werden, müssen sie durch neue ersetzt werden.**

## 6.4 LUBRICATION

Lubricate the machine according to the following lubrication diagram.

Ball bearings of the tension pulleys, guide pulleys and bearings on the mowing deck are self-lubricating.

Before putting the machine out of service for an extended period, thoroughly lubricate all places shown on the diagram. **Namely the half axle of the front and rear axle** (it is necessary to remove the rear wheels).

	Symbol	Explanation
6.4		Plastic lubricant
		Oil SAE 30
		Interval in hours

### Plastic lubricant is used to lubricate:

- ▶ angle joints connecting the steering draw bars - remove, lubricate
- ▶ brake draw bar bolt - lubricate the draw bar in the vicinity of the bolt hole
- ▶ mowing deck elevation draw bar bolt - lubricate draw bar in the vicinity of the bolt hole
- ▶ angle joints connecting the steering draw bars - remove, lubricate
- ▶ wheel pin angle joints - remove, lubricate
- ▶ front wheel bearings
- ▶ wheel pins passing through the axle
- ▶ central pivot pin of the front axle - using a lubricating nipple
- ▶ steering wheel shaft bearings - lubricate
- ▶ cogged steering segment and eccentric - lubricate
- ▶ front axle wheel pins for seating the front wheel.
- ▶ rear half axle for seating the rear wheel

### Pivot points are lubricated with oil:

- ▶ brake pedal

## 7. REPAIRING MALFUNCTIONS AND DEFECTS

Do not perform any repairs if you do not have the appropriate technical equipment and qualifications. The repairs described below may be performed by the user of the machine. Other repairs performed by the user that are not specified here will void the warranty. The manufacturer takes no responsibility for damages resulting from poorly performed unapproved repairs by the user.

Malfunction, defect	Remedy
<b>The mowing deck mows unevenly</b>	<ul style="list-style-type: none"> <li>▶ Remove grass that has accumulated on the underside of the mowing deck.</li> <li>▶ Make sure that the blades are sharp and not deformed.</li> <li>▶ Check that the blades are tightened.</li> <li>▶ Check the mowing deck elevation setting (📖 6.3.7). If it is not correct, readjust.</li> <li>▶ Check the drive belt tension (📖 6.3.8). If necessary adjust the tension.</li> <li>▶ Check that the blades are tightened. Replace them if they are damaged or overly worn.</li> </ul>
<b>An unmowed strip remains between the blade rotors</b>	<ul style="list-style-type: none"> <li>▶ Check the bearing housings for damage. Based on your findings either repair or replace them. When mowing thick grass or grass that is too wet, an unmowed strip may remain. The travel speed should be adjusted to respect the mowing conditions by shifting into a suitable gear. The engine should not run with the throttle valve fully open.</li> <li>▶ Check that the blades are sharp and undamaged. Replace the blades if necessary.</li> </ul>
<b>The mowing deck is ripping out turf</b>	<ul style="list-style-type: none"> <li>▶ Check the drive belt tension (📖 6.3.8). If necessary adjust the tension.</li> <li>▶ Check the bearing housings for damage. Based on your findings either repair or replace them.</li> <li>▶ Check the mowing height and adjust if necessary. Turf is ripped out more frequently on uneven terrain.</li> <li>▶ Check whether the blades are bent. Replace the blades if necessary.</li> </ul>
<b>The mowing deck does not eject grass</b>	<ul style="list-style-type: none"> <li>▶ Remove grass that has accumulated on the underside of the mowing deck. In wet conditions, the ejection chute and the lower side of the outlet from the mowing deck may clog up with grass. Do not mow wet grass.</li> <li>▶ The travel speed should be adjusted to respect the mowing conditions by shifting into a suitable gear. The engine should not run with the throttle valve fully open. When mowing high grass, first mow once at a high mowing height, then once more at the normal height. Follow the information in chapter 5.5.3.</li> <li>▶ Check the drive belt tension (📖 6.3.8). If necessary adjust the tension.</li> <li>▶ Check, particularly after replacing blades, that the blade is installed correctly.</li> </ul>
<b>The mowing deck drive belt stops during operation</b>	<ul style="list-style-type: none"> <li>▶ The mowing deck drive belt may be damaged, when it jumps out of the pulley while the machine is running. If it jumps out even after rechecking according to the following steps, it is necessary to replace the belt.</li> <li>▶ Check the belt tension (📖 6.3.8). If necessary adjust the tension.</li> <li>▶ Check the route of the belt.</li> <li>▶ Check the set mowing height, adjust if necessary.</li> <li>▶ Check whether the movement of the belt is not prevented by a foreign object. If yes, remove the foreign object.</li> <li>▶ Inspect all belt pulleys. Buckled or cracked pulleys may cause problems. Replace if necessary.</li> <li>▶ Check the inside surface of the pulley on the engine. If it is coarse or has cracks, it is necessary to replace the pulley.</li> <li>▶ Check the parts of the tensioning mechanism for wear, replace the worn out parts if necessary.</li> </ul>
<b>The mowing deck drive belt is slipping through</b>	<ul style="list-style-type: none"> <li>▶ If the grass is too tall or wet, the mowing deck drive belt may slip through. Check that the belt is not worn out. If it is, replace it.</li> <li>▶ Check the belt tension (📖 6.3.8). If necessary adjust the tension.</li> <li>▶ Check the tensioning spring of the mowing belt tensioning mechanism. Replace the spring if it is overstretched or damaged.</li> </ul>
<b>The mowing deck drive belt is being excessively worn out</b>	<ul style="list-style-type: none"> <li>▶ Check all the points along the route of the belt. Check whether the movement of the belt is not prevented by a foreign object. If yes, remove the foreign object.</li> <li>▶ Check the belt pulleys, if they are damaged, replace them.</li> <li>▶ Check the set mowing height, adjust if necessary.</li> <li>▶ Check the belt tension (📖 6.3.8). If necessary adjust the tension.</li> </ul>
<b>The blades cannot be put into motion</b>	<ul style="list-style-type: none"> <li>▶ Check that the belt is not worn out or damaged. If it is, replace it. If it is loose, tension it.</li> <li>▶ Check the tensioning mechanism spring. Replace the spring if it is cracked or damaged.</li> <li>▶ Check whether the movement of the belt is not prevented by a foreign object. If yes, remove the foreign object.</li> </ul>
<b>The blades stop with a delay</b>	<ul style="list-style-type: none"> <li>▶ Check the belt tension (📖 6.3.8). If necessary adjust the tension. If the belt can no longer be tensioned due to its considerable wear, replace the belt.</li> <li>▶ Check whether the movement of the belt is not prevented by a foreign object. If yes, remove the foreign object.</li> <li>▶ Check that the electromagnetic clutch switches off properly. If the clutch is not working properly have it replaced or repaired at an authorised service centre.</li> </ul>

Malfunction, defect	Remedy
<b>Belts vibrate extremely when turning on the mowing deck</b>	<ul style="list-style-type: none"> <li>▶ Check that the blades are not bent or twisted, also check that they are balanced. If they are deformed, replace them.</li> <li>▶ Check that the belt does not have burned areas or irregularities, which could cause the vibrations. If the belt is damaged, replace it.</li> <li>▶ Check that the blades are not worn out or damaged. Replace them if necessary.</li> <li>▶ Check that the electromagnetic clutch switches on properly. If the clutch is not working properly have it replaced or repaired at an authorised service centre.</li> <li>▶ Check the inside surface of the pulley on the engine. If it is coarse or has cracks, it is necessary to replace the pulley.</li> <li>▶ Check whether grass has accumulated on the underside of the mowing deck. It is necessary to remove this grass.</li> <li>▶ Check whether the defect is not in the engine mount. Tighten bolts or replace as necessary.</li> <li>▶ Check the belt tension (📖 <b>6.3.8</b>). If necessary adjust the tension.</li> </ul>
<b>The travel drive belt of the machine is slipping</b>	<ul style="list-style-type: none"> <li>▶ Check the tension of the travel drive belt (📖 <b>6.3.11</b>). If necessary adjust its tension.</li> <li>▶ Check whether the belt is damaged or worn out.</li> <li>▶ Check whether the movement of the clutch mechanism is blocked by a foreign object. If yes, remove the foreign object.</li> <li>▶ Check the engine belt pulley or transmission belt pulley for damage. Replace if necessary.</li> </ul>
<b>The travel drive belt of the machine is creaking</b>	<ul style="list-style-type: none"> <li>▶ Check the tension of the travel drive belt (📖 <b>6.3.11</b>) and the working order of the brake. If necessary adjust the tension of the belt. If the brake is not in proper working order, have it adjusted at an authorised service centre.</li> </ul>
<b>The travel drive belt jumps out during operation</b>	<ul style="list-style-type: none"> <li>▶ Check the tension of the travel drive belt (📖 <b>6.3.11</b>). If necessary adjust its tension.</li> <li>▶ Check the route of the belt. Adjust if necessary.</li> <li>▶ Check whether the pulleys are damaged. Replace them if necessary.</li> <li>▶ Check the gap of the travel clutch mechanism. Deviations may result in the clutch bearing holder being bent out of shape. Replace it if necessary.</li> </ul>
<b>The machine does not travel when the travel pedal is pushed</b>	<ul style="list-style-type: none"> <li>▶ Check the tension of the travel drive belt (📖 <b>6.3.11</b>). If necessary adjust its tension.</li> <li>▶ Check the belt pulley of the engine and transmission with respect to cut off or damaged grooves. Replace it if necessary.</li> </ul>
<b>Extreme vibrations occur when travelling</b>	<ul style="list-style-type: none"> <li>▶ Check whether any pulleys are damaged or deformed. Replace them if necessary.</li> <li>▶ Check whether the belt has any burned spaces or other irregularities. Replace it if necessary.</li> <li>▶ Check the tension of the travel drive belt (📖 <b>6.3.11</b>). If necessary adjust its tension.</li> <li>▶ Check that the mowing blades are balanced. Balance or replace them if necessary.</li> </ul>
<b>The steering is slipping through or loose</b>	<ul style="list-style-type: none"> <li>▶ Check that the space between the pinion and the segment is not too large. If yes, adjust the cogged segment. Check for wear on the ball and socket joints. Replace the joints if necessary.</li> </ul>
<b>The engine does not run</b>	<ul style="list-style-type: none"> <li>▶ Check that there is petrol in the petrol tank.</li> <li>▶ Check that the prescribed procedure for starting the engine was followed (📖 <b>5.2</b>)</li> <li>▶ Check the fuse. Replace if necessary.</li> <li>▶ Check whether the voltage on the battery terminals is <b>12 V</b>. On a new machine check whether the battery was activated and charged. On new machines replace the spark plug and check that there is not oil accumulated on the cylinder due to incorrect handling.</li> <li>▶ Check that all wire connections are in order and that the electrical system switches work.</li> <li>▶ Check the engine again exactly according to the instructions in the User's manual of the engine manufacturer. Have the electrical system checked at a specialised workshop.</li> </ul>
<b>The engine is rotating but will not start up</b>	<ul style="list-style-type: none"> <li>▶ Check that the prescribed procedure for starting the engine was followed (📖 <b>5.2</b>). Check that the petrol in the petrol tank is clean.</li> <li>▶ Check that the fuel filter is not clogged.</li> <li>▶ Check whether the fuel tap is open (applies only to machines with a BS15, HP engine).</li> <li>▶ Make sure that the throttle lever is in the position "CHOKE".</li> <li>▶ Check the engine again exactly according to the instructions in the User's manual of the engine manufacturer. Have the cabling and switches checked at a specialised workshop.</li> </ul>
<b>The machine cannot be pushed or only with difficulty</b>	<ul style="list-style-type: none"> <li>▶ Check that the by-pass lever is in position "0".</li> </ul>
<b>A "whistling" sound is made when travelling</b>	<ul style="list-style-type: none"> <li>▶ Check the condition of the belts and the tensioning pulleys. If the problem persists, immediately contact an authorised service centre.</li> </ul>
<b>It is not possible to start the machine in the normal way</b>	<ul style="list-style-type: none"> <li>▶ Use the emergency travel system and drive the machine to a location from which it can be transported to a service centre (📖 <b>5.2.1</b>)</li> </ul>

## **7.1 ORDERING SPARE PARTS**

We recommend that you use exclusively original spare parts, which ensure safety and compatibility. Always order spare parts from an authorised distributor or service organisation, which is informed about the current technical changes performed on the products during manufacture.

For easy, fast and exact identification of the necessary spare part always provide in your order the serial number found on the second side of the cover of this publication. Also provide the year of manufacture as shown on the product identification label under the seat.

## **7.2 WARRANTY**

Warranty conditions are provided on the warranty card, which is always provided together with the product by the seller.

## 8. POST-SEASONAL MAINTENANCE, PUTTING THE MACHINE OUT OF OPERATION

After the end of the season or if you will not be using your riding mower for more than 30 days, make sure to prepare your machine for storage as soon as possible. If fuel remains in the petrol tank without movement for more than 30 days, a sticky deposit may form, which can have a negative effect on the carburettor and cause poor engine operation. For this reason empty the petrol tank.



- **Never store the riding mower with a full petrol tank inside of buildings or poorly ventilated areas, where there are fuel vapours, open flames, sparking or lighting flames, furnaces, central heating, dry rags, etc. Handle fuels and lubricants with care, they are highly flammable and careless handling may lead to serious burns or damage to property.**
- **Only empty the petrol tank into approved containers outdoors away from open flames.**

### Recommended procedure for preparing the riding mower for storage:

- ▶ Thoroughly clean the entire machine, especially inside the mowing deck (📖 6.2.2).



**Never use petrol for cleaning. Use degreasing agents and warm water.**

- ▶ Repair and paint dented places to prevent corrosion from occurring.
- ▶ Replace faulty or worn out parts and tighten all loose nuts and bolts.
- ▶ Prepare the engine for storage according to the user's manual for the operation and maintenance of the engine.
- ▶ Lubricate all lubrication locations according to the lubrication diagram (📖 6.4).
- ▶ Take out the battery, clean it, fill it up with distilled water all the way to the bottom parts of the rings of the filling openings and charge fully. A battery that is not charged may freeze and crack. Store the battery in a cool, dry location, as necessary. Charge the battery every 30 days and regularly check its voltage.
- ▶ Store the riding mower covered in a clean and dry environment.



*The best way to ensure the riding mower's ideal operating condition for the next season is to have it inspected and tuned at an authorised service centre every year.*

### 8.1 MACHINE BELTS

It is not necessary to release the belts when the machine is taken out of operation for an extended period of time. When the machine is started up for use again, we strongly **recommend that you allow the machine belts to run free for at least 5 minutes**. This will prevent vibrations and ensure that after an extended period of inactivity the belts will align into the correct working position.

## 9. DISPOSAL OF THE MACHINE

After the operational life of the machine is over, the owner of the machine is responsible for its disposal. This may be performed in two ways:

- a) Hand the machine over to an authorised company (scrap yard, secondary waste collection point, etc.). You will receive documented confirmation of the handover for disposal.
- b) Dispose of the machine yourself. In this case we recommend the following procedure:
  - ▶ Dispose of the product utilising recyclable material according to the applicable waste disposal law.
  - ▶ Disassemble the entire machine.
  - ▶ Parts that can be reused should be cleaned, preserved and stored for further use.
  - ▶ Sort the remaining parts into those that are and are not environmentally friendly, e.g. rubber parts (gaskets), lubricant remains in the bearings or on gears. The environmentally harmful components must be handled according to the relevant waste disposal law applicable in the country of the user, e.g. in the Czech Republic it is the Waste Act No. 185/2001 Coll.
  - ▶ Sort the waste according to the Wastes Catalogue in accordance with the relevant ordinance. Ecologically friendly waste shall be treated as reusable material.



## 10. ES STATEMENT OF COMPLIANCE (original)

pursuant to: **Council EP and Directive No. 2006/42/EC (Government directive NV 176/2008 Coll.)**  
**Council EP and Directive No. 2014/30/EU (Government directive NV 117/2016 Coll.)**  
**Council EP and Directive No. 2000/14/EC (Government directive NV 9/2002 Coll.)**

A. We: Seco Industries, s.r.o., Podnikatelská 552, Běchovice, 190 11 Prague  
závod Jičín, Jungmannova 11  
Corporate number: 60193450

### issue the following statement:

#### B. Mechanical equipment

- name: Riding mower
- model: **MJ 102**
- serial number: 00001 - 10 000

#### Description:

MJ 102 is a four-wheel self propelled riding mower with Briggs & Stratton 7220 Professional series, 7200 Professional series, Loncin LC1P92F and LC2P77F engines. The power drive from the engine is transferred by V-Belts to the travel drive transmission on the rear axle with a continuously variable gear and through an electromagnetic clutch to the mowing deck. The mowing deck is a twin-blade assembly with a vertical axis of rotation and a coverage width of 102 cm that is driven by a double-sided cogged belt. The grass clippings are guided through a chute to the grass catcher or directed to the ground with the deflector. Instead of collection, the mower may perform mulching by blocking the ejection chute and using two mulching blades.

#### C. Harmonised technical norms used for the assessment of compliance:

ČSN EN ISO 12100, ČSN EN ISO 5395-1,3, ČSN EN ISO 14982:2009,

#### D. Assessment of compliance was performed according to the designated procedure in:

- EP and Council Directive No. 2006/42/EC, Annex VIII, (eqv. Annex no. 8, NV No. 176/2008 Coll.)
  - EP and Council Directive No. 2014/30/EU, Annex II, (eqv. Annex no. 2, NV No. 117/2016 Coll.)
  - EP and Council Directive No. 2000/14/EC, Annex VI, (eqv. Annex no. 5, NV No. 9/2002 Coll.)
- under supervision of the notified entity Státní zkušebna strojů a.s. (SZS, a.s.),  
NB 1016  
Třanovského 622/11  
163 04 Prague 6 Řepy, Czech Republic

#### E. Assessment of compliance performed by:

Státní zkušebna strojů a.s. (SZS, a.s.)  
Třanovského 622/11, 163 04 Prague 6 Řepy, Czech Republic

#### F. We hereby declare that:

- this mechanical equipment meets all respective provisions of the aforementioned directives (NV)
- measures have been taken to ensure the compliance of all products introduced to the market with the technical documentation and the requirements contained in technical regulations.
- guaranteed emission level of acoustic power  $L_{WAG}$  100 dB

#### Measured mean values of acoustic power depending on the engine used:

Engine	Speed (min <sup>-1</sup> )	Measured level of acoustic power $L_{WA}$ [dB]
Briggs & Stratton 7220 Professional series	2800	100
Loncin LC1P9F	2700	100
Loncin LC2P77F	2700	100

Technical Documentation in the scope pursuant to annex VII for the Directive 2006/42/EC a pursuant to annex VI for the Directive 2000/14/EC is kept at the place of business of the manufacturer at the address:

Seco Industries, s.r.o.  
závod Jičín  
Jungmannova 11  
506 48 Jičín



In Jičín, 20.10.2018

Ing. Aleš Housa  
Mechanical Engineering Division Director



*Seco Industries, s.r.o. is dedicated to the continuous development and improvement of all its machines. Therefore, some technical differences in terminology may appear in this manual when compared with the actual product. No claims can be deduced from this. Print, duplication, publication and translation (even in part) must not be performed without the written consent of Seco Industries, s.r.o. The manufacturer reserves the right to change technical parameters of the product, without prior customer notification.*

## VORWORT

### Sehr geehrter Kunde,





Vielen Dank für den Kauf dieses Aufsitzmähers von Seco Industries, s.r.o., ein sowohl in Europa als auch international renommiertes Unternehmen als Hersteller von hochwertigen Maschinen und Zubehör für die Pflege von Rasenflächen.

Dieses Handbuch enthält Anweisungen über die sichere Montage, den Betrieb und die Wartung Ihrer Maschine.

	<i>Lesen Sie diese Bedienungsanleitung sorgfältig durch. Befolgen Sie die in diesem Handbuch enthaltenen Anweisungen genau, so dass die Bedienung der Maschine einfacher ist und sie optimal genutzt wird und eine lange Lebensdauer hat. <b>Verwenden Sie die Maschine erst, wenn Sie alle Anweisungen, Einschränkungen und Empfehlungen in diesem Handbuch gründlich gelesen haben.</b></i>
	<i>Bewahren Sie die Bedienungsanleitung für den späteren Gebrauch auf. Dieses Handbuch muss als Teil des Aufsitzmähers angesehen werden, das beim Verkauf des Mähers beigelegt werden muss.</i>

Wenn etwas unklar ist oder Sie Fragen haben, zögern Sie nicht, sich an eine unserer mehr als 100 autorisierten, professionell ausgestatteten Kundendienststellen in ganz Europa zu wenden, wo geschulte und geprüfte Experten bereit stehen, um Ihnen zu helfen.

### In diesem Handbuch verwendete Symbole

SYMBOL	BEDEUTUNG
	Diese Symbole bedeuten " <b>ACHTUNG</b> " und " <b>WARNUNG</b> ". Sie informieren Sie über Dinge, die Ihre Maschine beschädigen und/oder zu schweren Verletzungen für den Benutzer führen können.
	Dieses Symbol weist auf eine wichtige Anweisung, Eigenschaft, ein Verfahren oder Thema hin, dessen Sie sich bewusst sein müssen, und woran Sie sich bei Montage, Betrieb und Wartung der Maschine halten müssen.
	Dieses Symbol weist auf nützliche Informationen zur Maschine oder deren Zubehör hin.
	Dieses Symbol ist ein Verweis auf ein Bild im vorderen Teil der Bedienungsanleitung. Es wird immer durch die Nummer des Bildes begleitet.
	Dieses Symbol ist ein Verweis auf ein weiteres Kapitel in diesem oder einem anderen Benutzerhandbuch und wird meist zusammen mit der Nummer des Kapitels angezeigt, auf das es sich bezieht.

### Hinweise auf Richtungen

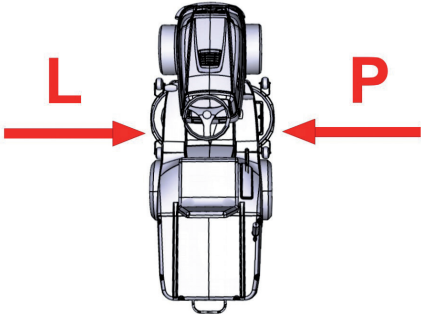
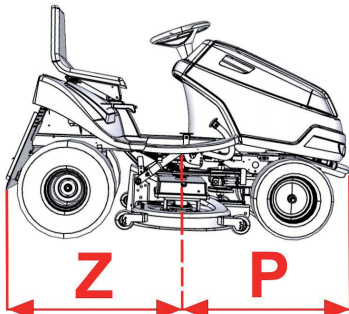
Linke und rechte Seite	Vorder- und Rückseite
	
L = linke Seite, R = rechte Seite	R = Rückseite, F = Vorderseite

# 1. TECHNISCHE INFORMATIONEN

## 1.1 Verwendung

Das Gerät **MJ102 CHALLENGE** ist ein zweiachsiger Aufsitzmäher mit Eigenantrieb zum **Mähen von ebenen, gepflegten Rasenflächen mit einer maximalen Wuchshöhe von 10 cm**, z.B. in Parks, Gärten und auf Sportplätzen, auch geeignet für Hänge mit leichter Neigung, **auf denen sich keine Gegenstände befinden** (herabgefallene Äste, Steine, feste Gegenstände usw.). **Der Neigungswinkel darf 12° (21%) nicht übersteigen.**



**Jegliche Nutzung dieses Aufsitzmähers, die nicht in diesem Handbuch beschrieben ist und die über die hier beschriebene Verwendung hinausgeht, wird als nicht vorgesehener Zweck oder Gebrauch betrachtet.** Der Hersteller der Maschine ist nicht verantwortlich für Schäden, die aus einer solchen Nutzung entstehen. Der Nutzer trägt das volle Risiko. Der Nutzer ist auch für die Einhaltung der Bedingungen verantwortlich, die der Hersteller für Betrieb, Wartung und Reparatur der Maschine vorschreibt. Diese **darf nur von Personen verwendet, gewartet und repariert werden, die diese Bedingungen kennen und die über mögliche Gefahren informiert sind.**

**Nur vom Hersteller genehmigtes Zubehör darf an der Maschine angebracht werden. Durch die Verwendung von anderem Zubehör erlischt die Garantie sofort.**

## 1.2 HAUPTELEMENTE DES AUFSITZMÄHERS

Der Aufsitzmäher **MJ102** besteht aus folgenden Grundeinheiten:



1.2

### (1) Chassis mit Stoßstange

Das Chassis mit den Stoßstangen dient als tragendes Element für die meisten Hauptteile der Maschine.

### (2) Vorderachse mit Rädern einschließlich Lenkung

Die Lenkung erfolgt über die Räder der Vorderachse. Zum Steuern dient ein Lenkrad.

### (3) Mähwerk

Das Mähwerk mäht und sammelt das Gras. Es befindet sich unter der Maschine. Es besteht aus Abdeckung, Hauptplatte und zwei Mähmessern.

### (4) Grasauswurf

Es verbindet das Mähwerk mit der Grasfangvorrichtung. Das Gras geht hierdurch in die Grasfangvorrichtung.

### (5) Getriebe inklusive Hinterradantrieb

Das Getriebe mit hydrostatischer Kraftübertragung dient zum Schalten der Gänge während der Fahrt.

### (6) Bypass

Der Bypasshebel dient zur Aktivierung und Deaktivierung des Getriebes für die Hinterräder. Er befindet sich am linken Hinterrad und je nach Maschinenkonfiguration entweder vor oder hinter dem Rad.

### (7) Grasfangvorrichtung

Die Grasfangvorrichtung hinten am Mäher besteht aus einem Metallrohrrahmen, Deckel, Auffangsack aus Textilgewebe und einem Auskipphebel.

### (8) Fahrerposition

Der bequeme Sitz ermöglicht einen einfachen Zugriff auf alle Bedienelemente der Maschine.



### (9) Karosserie, Motor einschließlich elektrischer Anlage und Batterie

Die Karosserie ist eine Kombination aus Kunststoff und Metallabdeckungen, welche die elektrischen und mechanischen Komponenten der Maschine passend abdecken. Der Viertakt-Benzinmotor befindet sich unter der Haube und ist fest am Rahmen angebracht. Die Batterie befindet sich in dem Aufbewahrungsbereich unter dem Lenkrad.

## 1.3 KENNZEICHNUNGSETIKETT DES PRODUKTS UND ANDERE ETIKETTEN MIT SYMBOLEN, DIE AN DER MASCHINE VERWENDET WERDEN

### 1.3.1 KENNZEICHNUNGSETIKETT DES PRODUKTS

Jeder Aufsitzmäher ist mit einem Produkt-Kennzeichnungsetikett markiert, das sich **unter der Sitzbank** befindet. Es ist durch Anheben des Sitzes zugänglich.

 <b>1.3.1</b>	<ol style="list-style-type: none"> <li>1. Maschinenmodell</li> <li>2. Motormodell</li> <li>3. Baujahr</li> <li>4. Gewicht</li> <li>5. Name und Adresse des Herstellers</li> <li>6. Compliance-Zeichen des Produkts</li> <li>7. Hersteller-Logo</li> </ol>
	<p><i>Der Verkäufer notiert bei der Übergabe der Maschine die Seriennummer auf der Rückseite des Deckblatts dieser Anleitung.</i></p>













### 1.3.2 ANDERE ETIKETTEN UND IHRE BEDEUTUNG

Die folgenden Etiketten und Aufkleber sind an der Maschine angebracht:

#### ► Schilder links und rechts am Mähwerk:

 <b>1.3.2a</b>		Gefahr		Nicht auf die Maschine steigen
		Rotierende Werkzeuge		Garantierter Schallleistungspegel gemäß Richtlinie 2000/14/EG



#### ► Etiketten an der Verkleidung unter dem Sitz:

 <b>1.3.2b</b>		Gefahr		Nicht während des Betriebs berühren		Bei der Reparatur Anleitung befolgen		Maschine nicht während des Fahrens verlassen
		Achtung, umherfliegende Objekte		Lesen Sie das Handbuch		Nicht in der Nähe anderer Menschen mähen		Keine Passagiere mitnehmen
		Nicht senkrecht zum Hang fahren		Unbefugte Personen in sicherem Abstand halten				Maximale Arbeitssteigung





*Es ist strengstens **verboten**, am Zubehör angebrachte Etiketten und Symbole **zu entfernen** oder **zu beschädigen**. Bei Beschädigung oder Unlesbarkeit des Etiketts kontaktieren Sie bitte den Lieferanten oder Maschinenhersteller und fordern Ersatz an.*

#### ► Schilder links und rechts am Maschinenrahmen unter der Haube:

 <b>1.3.2c</b>		Achtung Heiße Oberfläche!		Verbrennungsgefahr
--	---	---------------------------	---	--------------------









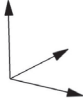

► **Etiketten auf dem Fahrpedal:**

 <b>1.3.2d</b>	<b>R</b>	Rückwärts
	<b>N</b>	Neutral
	<b>F</b>	Vorwärts
		Schnell
		Langsam

► **Schild am Bremspedal:**

 <b>1.3.2e</b>		Bremse
--	---	--------

## 1.4 TECHNISCHEPARAMETER

BASISPARAMETER		EINHEITEN	AUFSITZMÄHER-MODELL
			AJ92 CHALLENGE
	Abmessungen der Maschine (Breite x Höhe x Länge):	[mm]	1060 x 1150 x 2480
	Gewicht der Maschine	[kg]	255
	Geschwindigkeit vorwärts / rückwärts	[km/h]	9 / 5
	Schnitthöhe	[mm]	30 - 90
	Mähbreite	[mm]	102
	Inhalt der Grasfangvorrichtung	(l)	300
	Anzeige für volle Grasfangvorrichtung	---	Summer
	Ra- dabmes- sungen	Vorne	15 x 6-6
		Hinten	18 x 8,5-8
	Fassungsvermögen des Kraftstofftanks	(l)	7
	Batterietyp	---	12V 28 Ah

► **MJ102 Aufsitzmäher**

Motor	Drehzahl (min <sup>-1</sup> )	Angegebener Emissionsschall- druckpegel am Einsatzort L <sub>pAd</sub> (dB) EN ISO 5395-1	Garantierter Schalleis- tungspegel L <sub>WA,G</sub> (dB) 2000/14/EG	Angegebener Vibrationspegel (m.s <sup>-2</sup> ) EN ISO 5395 <sup>-1</sup>	
				Gesamtschwin- gungen a <sub>wd</sub>	übertragen auf Hand - Arm a <sub>hvd</sub>
BS 7220 PS	2700	84+4	100	1,0 + 0,4	< 2,5
LC1P9F	2700	84+4	100	1,4 + 0,6	5,9 + 2,4
LC2P77F	2700	85+4	100	1,0 + 0,4	< 2,5

**Erläuterungen:**

<b>Motoren:</b>	
BS 7220 PS	Briggs & Stratton PROFESSIONAL SERIES
LC2P77F	LONCIN LC2P77F
LC1P9F	LONCIN LC1P9F



## 2. ARBEITSSICHERHEIT UND GESUNDHEIT

Aufsitzmäher der Modellnummer **MJ102** unter dem Markennamen **CHALLENGE** werden gemäß geltenden europäischen Sicherheitsnormen hergestellt. Der Hersteller der Maschine bestätigt diese Tatsache in der **Compliance-Erklärung** am Ende dieser Bedienungsanleitung (☞ 10).

Wenn diese Maschine richtig und gemäß der Bedienungsanleitung verwendet wird, ist sie **sehr sicher**.



**Wenn die Arbeitssicherheit nicht eingehalten und nicht alle Warnungen in diesem Handbuch beachtet werden, kann dieser Aufsitzmäher Hände oder Beine abtrennen oder Gegenstände ablenken und dadurch schwere Verletzungen oder den Tod von Personen, Beschädigung oder Zerstörung der Maschine oder eines ihrer Teile oder des Zubehörs verursachen.**

### 2.1 SICHERHEITSANWEISUNGEN

Die Person, die in erster Linie für ihre eigene Sicherheit und die Sicherheit anderer beim Betrieb des Aufsitzmähers verantwortlich ist, ist dessen Benutzer. Der Hersteller übernimmt keine Verantwortung für die Verletzung von Personen oder für Schäden an der Maschine und Umweltschäden, die daraus resultieren, dass die Maschine nicht gemäß allen Sicherheitsanweisungen in diesem Handbuch betrieben wird.

#### 2.1.1 Allgemeine Sicherheitshinweise

- ! Diese Maschine darf nur von einer Person über 18 Jahren, die dieses Handbuch gelesen hat, gefahren werden. Die Maschine darf keinesfalls durch nicht autorisierte Personen betrieben werden, die das Benutzerhandbuch nicht gelesen haben und die nicht in der Lage sind, die Maschine korrekt und sicher zu steuern.
- ! Der Benutzer der Maschine ist für die Sicherheit von Personen in der Nähe des Arbeitsbereiches der Maschine verantwortlich.
- ! Es ist nicht gestattet, ohne schriftliche Zustimmung des Herstellers technische Modifikationen an der Maschine und deren Zubehör vorzunehmen. Unerlaubte Modifikationen können zu gefährlichen Arbeitsbedingungen führen und die Garantie erlöschen lassen.
- ! Beachten Sie alle Auflagen zur Brandsicherheit (☞ 2.4).
- ! Entfernen Sie keine Sicherheitsaufkleber oder Etiketten von der Maschine. Überprüfen Sie, dass sie sich am richtigen Ort befinden.
- ! Bleiben Sie nicht in der Nähe der Maschine oder unter ihr, wenn sie angehoben ist und nicht ausreichend gegen Herabfallen oder Umkippen in der angehobenen Position gesichert ist.
- ! Die Komponenten der Grasfangvorrichtung sind Belastungen ausgesetzt und können Schaden erleiden. Die Funktion der Grasfangvorrichtung kann sich im Laufe der Zeit verschlechtern, so dass der Inhalt herausfallen könnte. Führen Sie daher regelmäßig eine Inspektion gemäß den Empfehlungen dieser Bedienungsanleitung durch.
- ! Schalten Sie immer das Mähwerk und den Motor aus und ziehen Sie den Schlüssel aus dem Zündschloss, wenn:
  - ▶ Sie die Maschine reinigen
  - ▶ Sie angesammeltes Gras aus dem Mähwerk entfernen
  - ▶ Sie über einen Fremdkörper gefahren sind und es notwendig ist zu überprüfen, ob die Maschine beschädigt wurde, oder ob es notwendig ist, den Schaden zu beheben
  - ▶ die Maschine ungewöhnlich stark vibriert und es notwendig ist, die Ursache der Vibrationen herauszufinden
  - ▶ Sie den Motor oder andere bewegliche Teile reparieren (ziehen Sie auch die Kabel von den Zündkerzen ab)

#### 2.1.2 Kleidung und Schutzmittel für den Fahrer

- ! Bei der Bedienung der Maschine immer geeignete Arbeitskleidung tragen. Niemals locker sitzende Kleidung und kurze Hosen tragen.
- ! Bei der Bedienung der Maschine immer feste, geschlossene Schuhe tragen, idealerweise mit rutschfesten Sohlen. Nie die Maschine mit Sandalen oder barfuß bedienen.
- ! Die in diesem Handbuch (☞ 1.4) aufgeführten Geräusch- und Vibrationswerte am Standort des Bedieners beziehen sich auf die Anforderungen der Richtlinien EU 2003/10/ES (Lärmexposition) und 2002/44/ES

(Vibrationsexposition), die die Bedingungen für die Nutzung von persönlicher Schutzausrüstung zum Schutz vor Störgeräuschen und Vibrationen sowie die Verringerung der Belastungsdauer des Bedieners durch angemessene Arbeitspausen regulieren. **Der Maschinenhersteller empfiehlt, dass beim Betrieb der Maschine stets Gehörschutz getragen werden sollte. Die Nichtbeachtung dieser Anweisungen kann zu permanenten Gesundheitsschäden führen!**

### 2.1.3 Bevor die Maschine benutzt wird

- ! Verwenden Sie den Aufsitzmäher nicht, wenn er beschädigt ist oder eine seiner Schutzvorrichtungen fehlt. Alle Abdeckungen und andere Schutzelemente müssen immer angebracht sein. Entfernen oder setzen Sie keine Schutzelemente der Maschine außer Betrieb.
- ! Überprüfen Sie regelmäßig, dass Schutzeinrichtungen und Sicherheitselemente richtig funktionieren.
- ! Nach dem Konsum von Alkohol, Drogen oder Medikamenten, die Ihre Wahrnehmung beeinträchtigen, dürfen Sie nicht mit der Maschine arbeiten.
- ! Nicht mit der Maschine arbeiten, wenn Sie an Schwindel- oder Ohnmachtsanfällen leiden oder wenn Sie auf sonstige Weise geschwächt oder abgelenkt sind.
- ! Bevor Sie die Maschine in Betrieb nehmen, informieren Sie sich gründlich über alle Bedienelemente und sorgen Sie dafür, dass Sie diese so bedienen können, dass Sie, wenn nötig, den Motor sofort anhalten oder ausschalten können.
- ! Verstellen Sie nicht den Motorregler oder den Drehzahlbegrenzer des Motors.
- ! Bevor Sie mit der Maschine zu arbeiten beginnen, entfernen Sie alle Steine, Holzstücke, Drähte, Knochen, heruntergefallenen Äste und anderen Gegenstände, die während des Mähvorgangs abgelenkt werden könnten, von der zu mähenden Fläche.
- ! Beheben Sie vor der weiteren Verwendung alle Mängel. Überprüfen Sie vor Arbeitsbeginn, dass die Riemen gespannt sind, die Messer scharf sind und dass der Bereich innerhalb des Mähwerks frei ist.
- ! Bevor Sie die Maschine verwenden, kontrollieren Sie sie auf sichtbare Beschädigungen oder fehlende oder gelockerte Teile.
- ! Kontrollieren Sie vor der Verwendung der Maschine, dass die Bremsen funktionieren, und lassen Sie sie ggf. einstellen oder reparieren.

### 2.1.4 Während der Benutzung der Maschine

- ! Die Maschine darf nicht an Hängen mit einer Neigung von mehr als **12° (21%)** verwendet werden.
- ! Der Transport von Personen, Tieren oder Lasten direkt auf der Maschine ist verboten. Der Transport von Lasten ist nur auf Anhängern erlaubt, die vom Maschinenhersteller zugelassen sind.
- ! Auch beim Verlassen der Maschine für kurze Zeit immer den Schlüssel aus dem Zündschloss ziehen.
- ! Wenn Sie die Maschine aus dem Arbeitsbereich fahren, wo Sie mähen, deaktivieren Sie immer das Mähwerk und heben es in die Transportstellung.
- ! Nicht in der Nähe von Materialstapeln, Löchern oder Böschungen mähen. Der Aufsitzmäher kann sich plötzlich überschlagen, wenn ein Rad über den Rand eines Loches oder eines Grabens oder über eine Kante fährt, die zusammenbricht.
- ! Bei der Arbeit Maulwurfshügel, Betonstützen, Baumstümpfe, Gartenbeet- und Fußwegrandsteine vermeiden, die nicht mit den Messern in Kontakt kommen dürfen, da sie sonst Schäden am Mähwerk und dem Maschinenmechanismus verursachen können.
- ! Beim Aufprall auf einen festen Gegenstand Mähwerk und Motor anhalten und ausschalten und die gesamte Maschine, vor allem die Lenkung, überprüfen. Notwendige Reparaturen vor der Wiederinbetriebnahme des Motor durchführen.
- ! Wenn möglich, die Maschine nicht auf nassem Gras einsetzen. Reduzierte Traktion kann zu Rutschgefahr führen.
- ! Vermeiden Sie Hindernisse (z. B. plötzliche Änderungen der Neigung eines Hangs, Gräben, usw.), wo die Maschine umkippen könnte.
- ! Versuchen Sie nicht, die Stabilität der Maschine zu erhalten, indem Sie auf den Boden treten.
- ! Die Maschine nur bei Tageslicht oder bei guter künstlicher Beleuchtung benutzen.
- ! Das Fahren der Maschine auf öffentlichen Straßen ist nicht erlaubt.

- ! Beim Betrieb der Maschine keine weite Kleidung und kurze Hosen tragen. Feste vollständig geschlossene Schuhe tragen. Nie die Maschine mit Sandalen oder barfuß bedienen.
- ! Den Motor nicht in geschlossenen Bereichen laufen lassen. Die Abgase enthalten Stoffe, die geruchlos aber tödlich giftig sind.
- ! Halten Sie Ihre Hände oder Beine nicht unter die Abdeckung des Mähwerks. Halten Sie nie ein Körperteil in die Nähe der rotierenden oder beweglichen Teile der Maschine.
- ! Den Motor nicht ohne Auspuff starten.
- ! Normalerweise übersteigen die beim Mähen abgegebenen Geräusche nicht die in dieser Bedienungsanleitung angegebenen Schalldruck- und Schalleistungswerte (🔊 **1.4**). In bestimmten Fällen können jedoch unter bestimmten Bedingungen und aufgrund der Beschaffenheit des Geländes die angegebenen Geräuschpegel kurzzeitig überschritten werden.
- ! Der Hersteller der Maschine empfiehlt bei der Bedienung der Maschine die Verwendung von Gehörschutz, da die Belastung des Hörorgans durch einen übermäßigen Geräuschpegel oder durch Langzeiteffekte zu dauerhaften Hörschäden führen kann.
- ! Konzentrieren Sie sich immer voll auf das Fahren und andere mit der Maschine durchgeführte Aktivitäten. Die häufigsten Ursachen für den Verlust der Kontrolle über die Maschine sind zum Beispiel:
  - ▶ Der Verlust der Radtraktion.
  - ▶ Überhöhte Geschwindigkeit, Nichtanpassen der Geschwindigkeit an aktuelle Gegebenheiten und Geländeeigenschaften.
  - ▶ Plötzliches Bremsen, bei dem die Räder blockieren.
  - ▶ Einsatz der Maschine für Zwecke, für die sie nicht konstruiert wurde.

### 2.1.5 Nach der Arbeit mit der Maschine

- ! Halten Sie die Maschine und das Zubehör immer sauber und in gutem technischen Zustand.
- ! Die rotierenden Messer sind scharf und können Verletzungen verursachen. Beim Umgang mit den Messern immer Schutzhandschuhe tragen oder die Messer umwickeln.
- ! Überprüfen Sie regelmäßig die Muttern und Schrauben, die die Messer sichern, darauf, dass sie mit dem entsprechenden Drehmoment angezogen sind (🔧 **6.3.6**).
- ! Achten Sie besonders auf Sicherungsmuttern. Wenn die Mutter zum zweiten Mal gelöst wurde, ist ihre Sicherungsfähigkeit reduziert und sie muss durch eine neue ersetzt werden.
- ! Kontrollieren Sie regelmäßig alle Komponenten und wenn nötig ersetzen Sie diejenigen, die gemäß den Empfehlungen des Herstellers ersetzt werden müssen.

## 2.2 SICHERHEITSVORSCHRIFTEN FÜR DIE ARBEIT AN HÄNGEN

Hänge sind die Hauptursache für Unfälle, Kontrollverlust über die Maschine oder nachfolgendes Umkippen, was jeweils zu schweren Verletzungen oder zum Tod führen kann. Das Mähen an Hängen erfordert immer ein erhöhtes Maß an Aufmerksamkeit. Wenn Sie nicht sicher sind oder es Ihre Fähigkeiten übersteigt, mähen Sie nicht an Hängen.

- ! Aufsitzmäher können an Hängen mit einer maximalen Steigung von bis zu **12° (21%)**.
- ! Bei der Richtungsänderung ist erhöhte Vorsicht geboten. Nicht an einem Hang drehen, wenn es nicht absolut notwendig ist.
- ! Achten Sie auf Löcher, Wurzeln, unebenes Gelände. Unebenes Gelände kann dazu führen, dass die Maschine umkippt. Hohes Gras kann verborgene Hindernisse enthalten. Entfernen Sie daher im Voraus alle Fremdkörper von der zu mähenden Fläche.
- ! Wählen Sie eine solche Geschwindigkeit, dass Sie auf einem Hügel nicht stoppen müssen.
- ! Vorsicht beim Anbringen der Grasfangvorrichtung oder dem Herstellen anderer Verbindungen. Dies kann zu einer verringerten Stabilität der Maschine führen.
- ! Führen Sie alle Bewegungen am Hang langsam und gleichmäßig aus. Nehmen Sie keine plötzlichen Geschwindigkeits- oder Richtungsänderungen vor.
- ! Vermeiden Sie Anfahren oder Anhalten am Hang. Wenn die Räder ihre Traktion verlieren, schalten Sie den Messerantrieb ab und fahren Sie langsam den Hügel hinab.
- ! Fahren Sie an einem Hang sehr vorsichtig und langsam an, sodass die Maschine nicht "springt". Reduzieren Sie vor einem Hang immer die Fahrgeschwindigkeit der Maschine. Verringern Sie insbesondere die

Fahrgeschwindigkeit auf ein Minimum, wenn Sie einen Hügel hinunterfahren, um die Motorbremse zu nutzen.

## 2.3 SICHERHEIT VON KINDERN

Wenn der Bediener des Aufsitzmähers nicht auf die Anwesenheit von Kindern vorbereitet ist, können tragische Unfälle passieren. Die Bewegung eines Aufsitzmähers zieht die Aufmerksamkeit von Kindern auf sich. Gehen Sie niemals davon aus, dass Kinder an dem Ort bleiben, an dem Sie sie das letzte Mal gesehen haben.

- ! Lassen Sie Kinder nicht ohne Aufsicht in Bereiche, in denen Sie Gras mähen.
- ! Erlauben Sie Kindern nie, diese Maschine zu bedienen!
- ! Seien Sie immer bereit - wenn sich Ihnen Kinder nähern, schalten Sie das Gerät aus.
- ! Beim Vorwärts- und Rückwärtsfahren nach hinten und auf den Boden schauen.
- ! Transportieren Sie nie Kinder. Sie können herunterfallen und sich schwer verletzen, oder sie können die Bedienung des Aufsitzmähers gefährlich stören. Erlauben Sie Kindern nie, die Maschine zu bedienen.
- ! Seien Sie besonders aufmerksam an Orten mit eingeschränkter Sicht (in der Nähe von Bäumen, Sträuchern, Mauern, usw.).

## 2.4. BRANDSCHUTZ

Beim Rückwärtsfahren des Aufsitzmähers ist es notwendig, sich an die Grundlagen und Vorschriften für Arbeitssicherheit und Brandschutz im Zusammenhang mit der Arbeit mit dieser Art von Maschine zu halten.

- ! Entfernen Sie regelmäßig brennbare Stoffe (trockenes Gras, Blätter, usw.) aus dem Bereich um Auspuff, Motor, Batterie und überall dort, wo sie in Kontakt mit Benzin oder Öl kommen und anschließend Feuer fangen und so zu einem Brand der Maschine können.
- ! Lassen Sie den Motor des Aufsitzmähers abkühlen, bevor Sie ihn an einem geschlossenen Ort parken.
- ! Seien Sie besonders aufmerksam bei der Arbeit mit Benzin, Öl und anderen brennbaren Substanzen. Diese sind sehr leicht entzündliche Stoffe und ihre Dämpfe sind explosiv. Bei dieser Arbeit nicht rauchen. Nie den Tankdeckel abdrehen und Benzin nachfüllen, während der Motor läuft, wenn der Motor heiß ist oder wenn sich die Maschine an einem geschlossenen Ort befindet.
- ! Vor dem Einsatz Benzinleitungen überprüfen und das Benzin nicht bis zum Tankeinfüllstutzen auffüllen. Die von Motor oder Sonne erzeugte Wärme und die Ausdehnung des Benzins kann zum Überlaufen des Benzins und nachfolgendem Brand führen. Zur Lagerung brennbarer Stoffe speziell konzipierte Behälter verwenden. Lagern Sie nie einen Kanister mit Benzin oder die Maschine selbst in einem Gebäude in der Nähe einer Wärmequelle. Seien Sie besonders aufmerksam bei der Arbeit mit der Batterie. Das Gas im Inneren der Batterie ist hoch explosiv, daher nicht in der Nähe der Batterie rauchen und keine offene Flamme verwenden, um schwere Verletzungen zu vermeiden.

## 3. VORBEREITUNG DER MASCHINE FÜR DEN BETRIEB

### 3.1 AUSPACKEN UND KONTROLLE DES INHALTS

Der Aufsitzmäher wird in einer Holzbox geliefert (1). Aus Transportgründen werden einige Bauteile der Maschine im Fertigungswerk demontiert und es ist notwendig, diese vor Inbetriebnahme der Maschine zu montieren. Das Auspacken und die Vorbereitung für den Betrieb wird vom Verkäufer im Rahmen des Kundendienstes durchgeführt.

	<ul style="list-style-type: none"><li>- Überprüfen Sie sofort nach der Lieferung, ob die verpackte Maschine beschädigt ist. Informieren Sie bei Beschädigungen das Transportunternehmen. Wird die Beschwerde nicht rechtzeitig gemeldet, können keine potenziellen Ansprüche geltend gemacht werden.</li><li>- Überprüfen Sie, ob das Modell der Maschine der Bestellung entspricht. Bei einer Unregelmäßigkeit lassen Sie die Maschine verpackt und melden die Diskrepanz unverzüglich dem Lieferanten.</li></ul>
---	--



Nach dem Entfernen der Verpackung vorsichtig den Aufsitzmäher von der Palette holen. Sie müssen dazu geeignete Rampen vorbereiten, andernfalls besteht die Gefahr der Beschädigung von Teilen des Aufsitzmähers. Führen Sie eine Prüfung der Maschine auf Schäden durch, die während des Transports entstanden sein könnten. Entpacken Sie alle separat verpackten Baugruppen und überprüfen Sie sie.

 <b>3.1</b>	<ol style="list-style-type: none"><li>1. Kistenverpackung</li><li>2. Lenkrad</li><li>3. Dokumentation</li><li>4. Sitz</li><li>5. Grasfangvorrichtung</li></ol>
---	--



#### Die Grundverpackung enthält:

- ▶ Aufsitzmäher
- ▶ Lenkrad (2)
- ▶ Dokumentation (3) (Packteilliste, Bedienungsanleitung für den Aufsitzmäher, Bedienungsanleitung für den Motor, Bedienungsanleitung für die Batterie, Serviceheft)
- ▶ Sitz (4)
- ▶ Grasfangvorrichtung (5) (teilweise demontiert im Karton, mit Scharnier und Verbindungsmaterial)







### 3.2 ENTSORGUNG DER VERPACKUNG

	<p>Sorgen Sie dafür, dass das Verpackungsmaterial nach dem Auspacken des Zubehörs ordnungsgemäß entsorgt oder recycelt wird. Die Entsorgung muss gemäß den im Land des Benutzers geltenden Abfallentsorgungsgesetzen erfolgen.</p>	
	Die Entsorgung kann von einer Fachfirma durchgeführt werden.	

### 3.3 MONTAGE DER SEPARAT VERPACKTEN BAUGRUPPEN

	Aus technischen Gründen wird die Maschine durch den Verkäufer (entsprechend der folgenden Anleitung) für den Betrieb vorbereitet.
	Entfernen Sie vor Beginn der Installation alle Schutzmaterialien. Platzieren Sie den Aufsitzmäher auf einer ebenen Fläche und richten Sie die Vorderräder nach vorne aus.

### 3.3.1 LENKRAD, SITZ UND BATTERIE

<b>a) Montage des Sitzes:</b>		 <b>3.3.1a</b>
<ul style="list-style-type: none"> <li>▶ Setzen Sie den Sitz an seinen Platz auf der Maschine und sichern Sie ihn mit vier Schrauben, die im Sitz vormontiert sind. Stellen Sie vor dem Festziehen der Schrauben die gewünschte Position des Sitzes auf Ihre Körpergröße ein.</li> </ul>		
<b>b) Anschluss des Kabels des Sicherheitsschalters:</b>		 <b>3.3.1b</b>
<ul style="list-style-type: none"> <li>▶ Verbinden Sie das Elektrokabel mit dem Schalteranschluss an der Unterseite des Sitzes.</li> </ul>		
<b>c) Installation des Lenkrads:</b>		 <b>3.3.1c</b>
<ul style="list-style-type: none"> <li>▶ Bringen Sie das Lenkrad auf der Welle (1) an und drehen Sie es so, dass sich die Löcher im Lenkrad und der Welle decken.</li> <li>▶ Setzen Sie dann den mitgelieferten Stift (2) in das Loch ein und schlagen Sie ihn mit einem Hammer ein.</li> </ul>		
<b>d) Anschließen der Batterie:</b>		
	<i>Schrauben und Gummi-Endkappen befinden sich in dem Beutel mit den Dokumentationsunterlagen und anderem Verbindungsmaterial.</i>	
<ul style="list-style-type: none"> <li>▶ Drehen Sie den Hebel der Abdeckung des Aufbewahrungsbereichs unter dem Lenkrad, um sie zu öffnen, und nehmen Sie sie heraus.</li> <li>▶ Lösen Sie die Schrauben an den Polanschlüssen.</li> <li>▶ <b>Rotes Kabel</b> am (+) Pol der Batterie anschließen und mit der Schraube befestigen.</li> <li>▶ <b>Braunes Kabel</b> am (-) Pol der Batterie anschließen und mit der Schraube befestigen.</li> <li>▶ Setzen Sie die Gummikappen auf die beiden Kabel.</li> <li>▶ Setzen Sie die Abdeckung des Aufbewahrungsbereichs wieder ein und sichern Sie sie mit dem Hebel.</li> </ul>		 <b>3.3.1d</b>
	<ul style="list-style-type: none"> <li>- Anschließen der Kabel entgegen der obigen Beschreibung führt zur Beschädigung der Maschine.</li> <li>- Beim Abklemmen der Batterie immer den Minuspol (-) der Batterie zuerst abklemmen.</li> <li>- Gehen Sie bei der Inbetriebnahme der Batterie und bei Wartungsarbeiten an ihr gemäß der Bedienungsanleitung für die Batterie vor. Befolgen Sie auch alle darin aufgeführten Sicherheitsanweisungen.</li> </ul>	

### 3.3.2 GRASFANGVORRICHTUNG

Die Grasfangvorrichtung wird in einer separaten Verpackung geliefert. Aus Transportgründen sind einige der Teile demontiert und müssen zuerst montiert werden. Die folgenden Kapitel zeigen eine grobe Darstellung ihres Zusammenbaus. Eine detaillierte Vorgehensweise befindet sich auf der CD im Lieferumfang des Mähers, oder wir schicken sie Ihnen auf Anfrage.

#### ▶ BENÖTIGTE WERKZEUGE

Halten Sie für die Montage der Grasfangvorrichtung folgende Werkzeuge bereit:

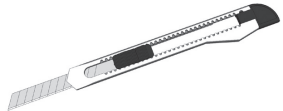
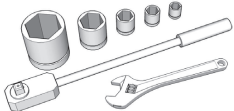
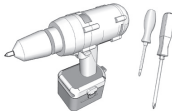

		
▶ Ein Messer zum Entfernen von Verpackungsmaterialien	▶ Einen Satz Steckschlüssel mit Sechskant- und Inbusschlüsseln	▶ Kreuzschlitzschraubendreher oder Elektroschrauber

#### ▶ AUSPACKEN

Entfernen Sie die Verpackungsmaterialien. Nehmen Sie zuerst Deckel, Rahmen und Sack und dann die eingepackten Einzelteile heraus. Entpacken Sie diese Teile und ordnen Sie sie eindeutig an einem geeigneten Platz an.

### ► ENTHALTENE TEILE







<ul style="list-style-type: none"> <li>(1) - Deckel</li> <li>(2) - Hubhebel</li> <li>(3) - Vorderes Rohr</li> <li>(4) - Unteres Rohr</li> <li>(5) - Seitenstützen</li> <li>(6) - Untere Strebe</li> <li>(7) - Griff</li> <li>(8) - Sack (Netz)</li> <li>(9) - Rahmen</li> <li>(10) - Scharniere Grasfangvorrichtung</li> <li>(11) - Scharnier</li> <li>(12) - Verbindungsmaterial</li> </ul>	 <b>3.3.2a</b>
--	--





	<p>Zum Grasfangvorrichtungspaket gehören auch <b>Ersatzbremsstifte</b> für die Schneidklingen (4 St.). Bewahren Sie diese Stifte für eine spätere Verwendung auf.</p>	
---	---	---

### ► GRASFANGVORRICHTUNG - BESCHREIBUNG DER HAUPTTEILE (TERMINOLOGIE)

<ul style="list-style-type: none"> <li>(1) - Deckel</li> <li>(2) - Hubhebel</li> <li>(3) - Unteres Rohr</li> <li>(4) - Seitenstützen</li> <li>(5) - Untere Strebe</li> <li>(6) - Griff</li> <li>(7) - Sack (Netz)</li> <li>(8) - Vorderes Rohr</li> <li>(13) - Scharniere Grasfangvorrichtungsschalter</li> </ul>	 <b>3.3.2b</b>
---	--

### ► INSTALLATION DER GRASFANGVORRICHTUNG

<p>► Schrauben Sie die Scharniere der Grasfangvorrichtung (<b>10</b>) und das Scharnier (<b>11</b>) auf die hintere Platte.</p>	 <b>3.3.2c</b>
<p> - Bei einigen Maschinen sind die Scharniere (<b>10</b>) bereits an der hinteren Platte vormontiert. - Bringen Sie das Scharnier (<b>11</b>) nur an, wenn ein Anhänger verwendet wird.</p>	
<p>► Befestigen Sie das vordere Rohr mit M5x16-Schrauben und Muttern in den oberen Bohrungen in den Halterungen. Schrauben Sie die Scharniere Grasfangvorrichtung mit zwei M5x16-Schrauben an die linke Halterung des Rahmens und sichern Sie sie mit Muttern.</p>	 <b>3.3.2d</b>
<p>► Schrauben Sie die Seitenstützen der Grasfangvorrichtung an. Die Stützen werden mit M5x16-Schrauben und Muttern außen am Grasfänger befestigt.</p>	 <b>3.3.2e</b>
<p>► Schrauben Sie das untere Rohr und die Seitenstützen mit M5x3-Schrauben und Muttern an das vordere Rohr. Zur leichteren Montage empfehlen wir, den Grasfangbehälter dabei auf den Kopf zu stellen.</p>	 <b>3.3.2f</b>
<p>► Schieben Sie den Sack der Grasfangvorrichtung auf den Rahmen. Ziehen Sie die Gummiseiten des Sacks über die Rohre.</p>	 <b>3.3.2g</b>

▶ Schrauben Sie die untere Strebe von der unteren Seite des Grasfangvorrichtung her an	 <b>3.3.2h</b>
▶ Stecken Sie den Griff in die Öffnungen im Deckel und schieben Sie die Unterlegscheiben auf sein Gewindeende. Setzen Sie das auf diese Weise montierte Teil durch die Löcher in der oberen Halterung am Rahmen und befestigen Sie den Griff mit Muttern. Noch nicht festziehen!	 <b>3.3.2i</b>
▶ Schrauben Sie den Deckel an den Rahmen und ziehen Sie die Schrauben fest.	 <b>3.3.2j</b>
▶ Setzen Sie den Auskipphebel in die Löcher in der Halterung der Grasfangvorrichtung ein. ▶ Schrauben Sie eine selbstschneidende Schraube von außen her in die Löcher am unteren Ende des Hebels.	 <b>3.3.2k</b>
▶ Ziehen Sie die Befestigungsmuttern des Griff fest an und ziehen Sie die Muttern an, welche die obere Halterung des Rahmens sichern. Damit ist die Montage der Grasfangvorrichtung abgeschlossen.	 <b>3.3.2l</b>

### ▶ **EINSTELLUNG NACH DER MONTAGE**

- ▶ Halten Sie die Grasfangvorrichtung fest und hängen Sie sie auf die Zugvorrichtungen auf der hinteren Platte der Maschine.

▶ Überprüfen Sie die korrekte Ausrichtung der Grasfangvorrichtung an der Schmutzfangvorrichtung anhand der aufgedruckten Pfeile am Deckel der Grasfangvorrichtung und an der Maschinenabdeckung. Passen Sie Unterschiede durch Lösen der Schrauben am vorderen Rohr und/oder der Schrauben an den Seitenstützen an, dann gleichen Sie sie aus und ziehen die Schrauben wieder an.	 <b>3.3.2m</b>
---	--



*Bei richtig eingestellter Grasfangvorrichtung ist der Platz zwischen der hinteren Platte der Maschine und dem vorderen Rahmenrohr (8) (☞ **3.3.2b**) nicht größer als 5 mm.*

- ▶ Wenn die beschriebene Ausrichtung nicht möglich ist, stellen Sie die Grasfangvorrichtung ein, indem Sie sie auf das Scharnier auf der hinteren Platte oder auf die Bolzen und Bügel auf der Oberseite des Scharniers schieben.

## **3.4 KONTROLLEN VOR DER INBETRIEBNAHME**

### **3.4.1 KONTROLLE DES MOTORÖLS**

Der Mäher muss sich in horizontaler Position befinden, bevor der Ölstand überprüft werden kann. Der Öldeckel ist nach dem Aufklappen der Haube zugänglich. Schrauben Sie den Ölmesstab heraus, wischen Sie ihn ab, setzen ihn wieder ein und schrauben ihn ein. Schrauben Sie ihn dann wieder heraus und lesen den Ölstand ab.

	<p>Ölmesstab:</p> <p>(1) - (ADD) niedriger Ölstand</p> <p>(2) - (FULL) maximaler Ölstand</p>
---	--

Der Ölstand muss sich zwischen den beiden Markierungen auf dem Messstab befinden. Wenn er es nicht ist, füllen Sie Motoröl nach, bis die "**FULL**"-Marke erreicht ist. Der Motoröltyp ist in der Bedienungsanleitung des Motors angegeben.



*Der Ölstand muss vor jedem Einsatz der Maschine überprüft werden.*

### **3.4.2 ÜBERPRÜFUNG DER BATTERIE**

Überprüfen Sie den Ladezustand der Batterie gemäß ihrer Bedienungsanleitung.



### 3.4.3 KRAFTSTOFF IN DEN TANK EINFÜLLEN

Aus Sicherheitsgründen wird der Aufsitzmäher ohne Kraftstoff geliefert. Daher muss er vor der ersten Inbetriebnahme betankt werden. Der Kraftstofftank befindet sich unter der vorderen Haube der Maschine und hat ein Fassungsvermögen von **7,5 l**.



- Verwenden Sie nur Benzin mit der in der Bedienungsanleitung des Motors angegebenen Oktanzahl. Defekte, die durch die Verwendung von falschem Kraftstoff verursacht wurden, sind nicht durch die Garantie abgedeckt!
- Tanken Sie nur bei ausgeschaltetem Motor und wenn der Motor kalt ist. Füllen Sie den Kraftstofftank an einem gut belüfteten Ort.
- Beim Umgang mit Kraftstoff nicht essen, rauchen oder offene Flammen verwenden.
- Zum Befüllen einen zum Nachfüllen von Kraftstoff ausgelegten Trichter verwenden.
- Stellen Sie sicher, dass beim Tanken kein Kraftstoff verschüttet wird. Verschütteter Kraftstoff kann sehr leicht Feuer fangen. Wenn Kraftstoff verschüttet wird, die Stelle gründlich trocken wischen.
- Kraftstoffe außerhalb der Reichweite von Kindern aufbewahren.

#### Vorgehen beim Tanken:

- ▶ Öffnen Sie den Tankdeckel. Öffnen Sie ihn langsam, da aufgrund von Benzindämpfen im Tank Überdruck herrschen kann.
- ▶ Setzen Sie einen Trichter in die Tanköffnung ein und beginnen Sie, Kraftstoff aus dem Kanister zu gießen.
- ▶ Nach dem Auffüllen des Kraftstofftanks immer den Bereich um die Tanköffnung und die Tanköffnung selbst trocken wischen. Dabei sollte auch der Zustand der Kraftstoffleitungen überprüft werden.

Es wird empfohlen, regelmäßig auch den eigentlichen Tank zu reinigen, da Verunreinigungen im Kraftstoff zu Fehlfunktionen des Motors führen können.



### 3.4.4 KONTROLLE DES REIFENLUFTDRUCKS

Bevor Sie die Maschine in Betrieb nehmen, überprüfen Sie den Luftdruck in den Reifen.

Der Luftdruck in den Vorder- und Hinterreifen muss im Bereich **80 - 140 kPa** liegen. Der Unterschied zwischen den einzelnen Reifen darf **± 10 kPa** betragen.

**80 - 140 Kpa**

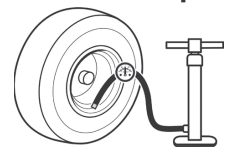

Überschreiten Sie nicht den maximalen Druck, der auf den verwendeten Reifen angegeben ist.

## 4. BEDIENUNG DER MASCHINE



Die dargestellte Lage der Steuerelemente kann je nach gewählter Maschinenkonfiguration von der tatsächlichen Lage abweichen.

### 4.1 LAGE DER HAUPTBEDIENELEMENTE



4.1

- (1) Gashebel
- (2) Betriebsstundenzähler des Motor
- (3) Der Aktivierungsschalter der Mähfunktion, wenn die Grasfangvorrichtung voll ist
- (4) Deaktivierung der Rückzugsfunktion des Mähwerks beim Rückwärtsfahren
- (5) Aktivierungsschalter Mähwerk
- (6) Kontrollleuchte, die anzeigt, dass das Bremspedal betätigt wird und die Feststellbremse angezogen ist
- (7) Hauptschalter
- (8) Pedal Vorwärtsfahrt
- (9) Pedal Rückwärtsfahrt
- (10) Steuerung Feststellbremse
- (11) Bremspedal
- (12) Höhenverstellungshebel Mähwerk
- (13) Bypasshebel

### 4.2 BESCHREIBUNG UND FUNKTIONEN DER BEDIENELEMENTE

#### 4.2.1 STANDARDBEDIENELEMENTE

##### (1) GASHEBEL

Dient zur Regulierung der Drehzahl. Er hat die folgenden drei Stellungen:

		<b>CHOKE</b>	Starten eines kalten Motors
		<b>MAX</b>	Maximale Drehzahl
		<b>MIN</b>	Minimale Drehzahl (Leerlauf)

\* Nur bei Maschinen mit Choke.

##### (2) BETRIEBSSTUNDENZÄHLER DES MOTORS

Zeigt die Anzahl der Betriebsstunden des Motors an.

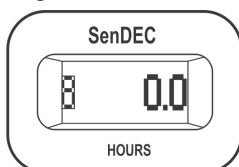



- Manipulationen am Zähler führen zum Erlöschen der Garantie - der Motorstunden-Anschluss ist mit einem Sicherheitssiegel ausgestattet.
- Wenden Sie sich sofort an Ihren Kundendienst, wenn der Motorbetriebsstundenzähler nicht richtig funktioniert.

### (3) DERAKTIVIERUNGSSCHALTER DER MÄHFUNKTION, WENN DIE GRASFANGVORRICHTUNG VOLL IST

Der AUT/MAN-Schalter dient zur Aktivierung und Deaktivierung der Steuerung der Mähfunktion (Mähwerk), wenn die Grasfangvorrichtung voll ist (sofern dies zum Lieferumfang gehört).

In der Stellung **MAN** ist das Mähen dauerhaft aktiviert, und wenn die Grasfangvorrichtung voll ist, kann sich Schnittgut im Auswurf ansammeln. Deshalb ist diese Stellung nur für den kurzzeitigen Einsatz gedacht, um das Mähen von sehr kleinen Restflächen abzuschließen.



Die Maschine ist mit einem Tonsignal ausgestattet, das eine volle Grasfangvorrichtung meldet und das automatisch ausgelöst wird, wenn die Grasfangvorrichtung voll ist.

In der Stellung **AUT** wird die Mähfunktion automatisch deaktiviert, wenn die Grasfangvorrichtung voll ist.

 <p><b>MAN</b></p> <p><b>AUT</b></p>	Stellung	Grasfangvorrichtung ist voll	Mähwerk
	<b>AUT</b>	<b>NEIN</b>	<b>AKTIVIERT</b>
	<b>AUT</b>	<b>JA</b>	<b>DEAKTIVIERT</b>
	<b>MAN</b>	<b>NEIN</b>	<b>AKTIVIERT</b>
	<b>MAN</b>	<b>JA</b>	<b>AKTIVIERT</b>

### (4) DEAKTIVIERUNG DER RÜCKZUGSFUNKTION DES MÄHWERKS BEIM RÜCKWÄRTSFAHREN

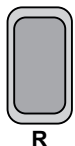

Schalter dient dazu, die automatische Rückzugsfunktion des Mähwerks beim Rückwärtsfahren zu deaktivieren (📖 5.5.1).



Der Schalter muss betätigt werden, wenn das Mähwerk bereits automatisch deaktiviert wurde, aber die Klingen noch nicht zum Stillstand gekommen sind (ca. 4 Sek.), oder wenn das Mähwerk gestartet wird, unmittelbar bevor das Pedal für die Rückwärtsfahrt getreten wird. Dann wird bei jeder folgenden Änderung der Bewegungsrichtung von Rückwärts auf Vorwärts die Deaktivierung des Mähwerks wieder reaktiviert.





### (5) AKTIVIERUNGSSCHALTER MÄHWERK

Durch Drücken des Aktivierungsschalters in die Stellung 1 wird das Mähwerk aktiviert. Durch Drücken in die Stellung 0 wird das Mähwerk deaktiviert.

 <p><b>1</b></p> <p><b>0</b></p>	 <p><b>1</b></p>	<b>AKTIVIERT</b>	Aktivierung des Mähwerks / das Mähwerk ist aktiviert.
	 <p><b>0</b></p>	<b>DEAKTIVIERT</b>	Deaktivierung des Mähwerks / das Mähwerk ist deaktiviert.





### (6) BREMSPEDAL UND ANZEIGELEUCHE FÜR FESTSTELLBREMSE

Die Kontrollleuchte signalisiert das richtige und falsche Starten des Motors (📖 5.2), die betätigte Bremse und das Betätigen der Parkbremse.

 		Signal Feststellbremse aktiviert
		Signal Bremspedal aktiviert

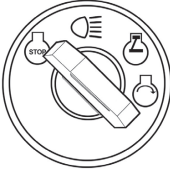

### (7) HAUPTSCHALTER

Dient zum Starten / Abschalten des Motors. Er verfügt über folgende 4 Positionen:

		Zündung aus / Zündung ausschalten
		Scheinwerfer an der Motorhaube einschalten / ausschalten
		Zündung an, der Motor läuft.
		Motor starten – Startstellung

### (8) PEDAL VORWÄRTSFAHRT

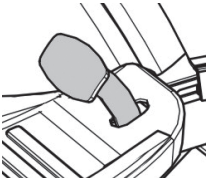

Das Pedal steuert die Kraftübertragung auf die Räder und regelt die Geschwindigkeit der Maschine **vorwärts**.

	<p>Je stärker das Pedal gedrückt wird, desto schneller wird die Maschine – und umgekehrt.</p> <p>Wenn das Pedal losgelassen wird, kehrt es automatisch in die neutrale Position zurück, und die Maschine stoppt.</p> <p>Weitere Informationen  <b>5.5.</b></p>
--	---

 **ACHTUNG: Das Ändern der Fahrtrichtung vorwärts / rückwärts ist erst möglich, nachdem die Maschine gestoppt wurde!**

### (9) PEDAL RÜCKWÄRTSFAHRT

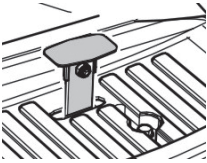
Das Pedal steuert die Kraftübertragung auf die Räder und regelt die Geschwindigkeit der Maschine **rückwärts**.

	<p>Je stärker das Pedal gedrückt wird, desto schneller wird die Maschine – und umgekehrt.</p> <p>Wenn das Pedal losgelassen wird, kehrt es automatisch in die neutrale Position zurück, und die Maschine stoppt.</p> <p>Weitere Informationen  <b>5.5.</b></p>
---	---

 **Das Ändern der Fahrtrichtung vorwärts / rückwärts ist erst möglich, nachdem die Maschine gestoppt wurde!**

### (10) FESTSTELLBREMSHEBEL

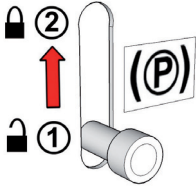

Die Feststellbremse hat zwei Stellungen. In Stellung (1) ist die Bremse nicht aktiv. Nach Verschieben in Stellung (2) und Treten des Bremspedals wird die Feststellbremse aktiviert (sie bremst).

Das Treten des Bremspedals deaktiviert die Feststellbremse und der Hebel wird automatisch freigegeben und begibt sich in Stellung (1).

### (11) BREMSPEDAL

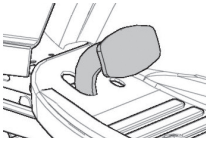

Das Treten des Bremspedals verlangsamt den Aufsitzmäher.

Das Pedal wird beim Starten der Maschine verwendet – **es ist nur möglich zu starten, wenn das Bremspedal getreten wird.**

### (12) HÖHENVERSTELLUNGSHEBEL MÄHWERK

Der Hebel dient dazu, die Höhe des Mähwerks über dem Boden einzustellen.

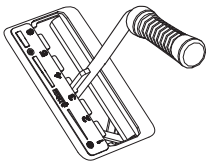

Der Hebel besitzt **6** Arbeitspositionen, die einer Schnitthöhe von **3 bis 9 cm** entsprechen.

Je höher die Zahl der Hebelposition ist, desto höher bleibt die Wuchshöhe nach dem Mähen.



*Wenn Sie den Mäher fahren, ohne zu mähen, muss der Hebel in Position 7 sein!*

### (13) BYPASSHEBEL - FREIE BEWEGUNG DER HINTERRÄDER

Der Leerlaufhebel dient dazu, die Übertragung für den Heckantrieb zu deaktivieren, und wird dazu verwendet, die Maschine ohne Motoreinsatz zu schieben oder zu ziehen. Der Hebel befindet sich auf der hinteren Platte der Maschine und hat die folgenden zwei Stellungen:

		Stellung	Heckantrieb	Nutzung
	(0)	DEAKTIVIERT	Hebel ist herausgezogen - zum Schieben der Maschine	
	(1)	AKTIVIERT	Hebel ist hereingeschoben - zum Fahren der Maschine	

## 4.2.2 OPTIONALE BEDIENELEMENTE

### (1) CHOKE

Aktiviert das Starten eines kalten Motors.



\* Nur bestimmte Motormodelle sind mit einem unabhängigen Choke ausgestattet.

### (2) SUMMER

Der Summer ertönt, wenn die Grasfangvorrichtung voll ist.



*Nachdem der Summer eine volle Grasfangvorrichtung anzeigt, wird das Mähwerk nicht deaktiviert!*

## 5. BETRIEB UND HANDHABUNG DER MASCHINE

### Informationen, die man kennen sollte, bevor der Aufsitzmäher zum ersten Mal eingeschaltet wird:



- ▶ Der Aufsitzmäher ist mit Sicherheitskontakten ausgestattet, die aktiviert werden durch:
  - einen Schalter unter dem Sitz
  - einen Schalter an einer angebrachten Grasfangvorrichtung oder einem Leitblech
  - einen Schalter für volle Grasfangvorrichtung
  - einen Bremspedalschalter
- ▶ Der Motor schaltet automatisch ab, wenn der Fahrer den Sitz verlässt und die Maschine nicht mit der Feststellbremse gesichert ist.
- ▶ Der Motor kann nur gestartet werden, wenn das Mähwerk ausgeschaltet ist und die Grasfangvorrichtung angebracht ist. Oder wenn ein Leitblech angebracht ist, das während des Mulchens verhindert, das Schnittgut in den Abgasschacht gelangt, der zur Grasfangvorrichtung führt und das Bremspedal betätigt wird.

### 5.1 KONTROLLEN VOR DEM START DER MASCHINE

Überprüfen Sie vor dem Starten des Aufsitzmähers Folgendes:

- ▶ Ölstand im Motor (📖 3.4.1)
- ▶ Ladezustand der Batterie (📖 3.4.2)
- ▶ Kraftstoffstand (📖 3.4.3)
- ▶ Luftdruck in den Reifen (📖 3.4.4)

### 5.2 STARTEN DES MOTORS

Die Maschine ist mit einer Funktion ausgestattet, die den Start des Motors verhindert, wenn die folgenden Sicherheitsbedingungen nicht erfüllt werden:

- ▶ Der Antrieb des Mähwerks ist deaktiviert
- ▶ Das Fahrpedal wird nicht gedrückt
- ▶ Der Fahrer sitzt auf dem Sitz der Maschine
- ▶ Das Bremspedal wird gedrückt oder die Bremse steht sich in der Parkposition

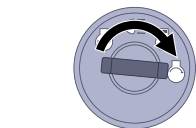

——— OK ☑

..... NO OK ☒

Sind diese Bedingungen zu dem Zeitpunkt, an dem der Motor gestartet wird, **erfüllt**, leuchten die roten Lampen für das Bremspedal und die Parkbremse **dauerhaft**.

Sind diese Bedingungen zu dem Zeitpunkt, an dem der Motor gestartet wird, **nicht erfüllt**, gehen die roten Lampen für das Bremspedal und die Parkbremse **abwechselnd an und aus (blinken)**.

Wenn die Hintergrundbeleuchtung der Handbremse unregelmäßig aufleuchtet, zeigt dies an, dass die Batterie nicht ordnungsgemäß aufgeladen wird. Wenden Sie sich in dem Fall so schnell wie möglich an ein autorisiertes Servicezentrum.

Wenn die beschriebenen Bedingungen erfüllt sind, starten Sie den Motor wie folgt:



- Betätigen Sie das Bremspedal.
- Stellen Sie den Hebel zur Höhenverstellung des Mähwerks in Stellung "6".
- Überprüfen Sie bei Maschinen mit Motor das Kraftstoffzufuhrventil (*Nur bei Maschinen mit BS15 mit einer Leistung von 15,5 PS*).
- Stellen Sie den Gashebel wie folgt ein:
  - Bei Maschinen mit Zweizylindermotor oder elektronischem EFM-Choke auf die Position "**MAX**".
  - Bei Maschinen mit Zweizylindermotor auf die Position "**CHOKE**".

- e) Ziehen Sie den Choke heraus (*nur bei Maschinen mit manuellem Choke*)
- f) Stellen Sie den Schlüssel in die Stellung "Ignition on" und warten Sie mindestens 1 Sekunde. In dieser Zeit erfolgt die Diagnose der Maschinenelektronik. Stellen Sie den Schlüssel dann in die Stellung "Start engine", woraufhin der Motor startet. Lassen Sie den Schlüssel nach dem Starten los, er kehrt dann automatisch in die Stellung "Ignition on" zurück.

	<p>Lassen Sie den Zündschlüssel los, sobald der Motor startet. <b>Der Startvorgang darf 30 Sekunden nicht überschreiten, da sonst der Schalter beschädigt werden könnte!</b></p> <p><b>Verwenden Sie niemals ortsfeste externe Anlasser, um die Maschine zu starten. Dies könnte die elektrische Verkabelung beschädigen. Es ist möglich eine 12V-Batterie mit höherer Kapazität anzuschließen.</b></p>
---	---

g) Drücken Sie den Choke herein (*Nur bei Maschinen mit Choke*).

h) Schieben Sie den Gashebel langsam in Stellung "**MIN**"

	Lassen Sie den Motor einige Minuten laufen, bevor Sie das Mähwerk einschalten.
	<p>- <b>Lassen Sie niemals</b> einen gestarteten Motor in einem geschlossenen oder schlecht belüfteten Bereich laufen. Abgase enthalten gesundheitsschädliche Gase.</p> <p>- Halten Sie Ihre Hände, Beine und Kleidung von beweglichen Teilen und dem Auspuff <b>fern</b>.</p>

### 5.2.1 FAHREN IM NOTFALL

Die Maschine ist mit einem speziellen System zum Fahren im Notfall ausgestattet; dadurch kann der Motor in einem Notfall gestartet werden, wenn die Maschine aufgrund einer Fehlfunktion der elektrischen Anlage nicht gestartet werden kann, obwohl alle oben genannten Startbedingungen erfüllt sind.



#### Verfahren zur Aktivierung des System zum Fahren im Notfall:

- ▶ Setzen Sie sich auf den Sitz
- ▶ Betätigen Sie das Bremspedal
- ▶ Stellen Sie den Schlüssel auf die Position "Ignition on" (Zündung an) (Stromkreise angeschlossen)
- ▶ Drücken Sie die Taste R 5 Mal

Anschließend lässt sich die Maschine starten und kann an einem Ort gefahren werden, von wo aus sie zu einem Service-Center transportiert werden kann. Beim Fahren im Notfall ist es nicht möglich, das Mähwerk zu aktivieren!

### 5.3 AUSSCHALTEN DES MOTORS

- a) Schieben Sie den Gashebel in Stellung "**MIN**".
- b) Wenn das Mähwerk aktiviert ist, deaktivieren Sie es, indem Sie den Schalter drücken.
- c) Schalten Sie den Motor ab, indem Sie den Schlüssel auf "**STOP**" drehen, und ziehen Sie den Schlüssel vom Zündschloss ab.

	Wenn der Motor überhitzt ist, lassen Sie ihn eine Weile mit minimaler Drehzahl laufen.
	<p>- <b>Niemals den Motor abstellen, indem Sie sich einfach vom Sitz erheben, während der Schlüssel im Zündschloss in Stellung "ON" ist, da dies zu einem elektrischen Defekt führen kann.</b></p> <p>- <b>Immer den Zündschlüssel in "OFF"-Stellung bringen und aus dem Zündschloss ziehen.</b> Dies verhindert das unerwünschte Starten der Maschine durch eine nicht autorisierte Person oder Kinder.</p> <p>- <b>Senken Sie vor dem Ausschalten der Zündung die Drehzahl,</b> um Selbstentzündung zu vermeiden. Das Nichtbefolgen dieser Anweisung kann zu Schäden an Motor und Auspuff führen.</p> <p>- <b>Ziehen Sie nie die Batteriekabel ab, während der Motor läuft!</b> Dies könnte den Motorregler beschädigen.</p>



### 5.3.1 VERLASSEN DER MASCHINE BEI LAUFENDEM MOTOR

Wenn Sie für kurze Zeit von der Maschine absteigen wollen oder müssen (z.B. um Hindernisse etc. zu entfernen) und Sie danach weiter mähen wollen, ist es möglich **abzusteigen und den Motor laufen zu lassen**. Dies spart Batterieleistung.

#### Bedingungen für das Absteigen von der Maschine bei laufendem Motor:

- ▶ Das Mähwerk ist deaktiviert
- ▶ Der Gashebel befindet sich in Position "**MIN**"
- ▶ Das Getriebe ist im Leerlauf und die Handbremse ist aktiviert (die Bremsanzeigeleuchte ist an)

## 5.4 AKTIVIEREN UND DEAKTIVIEREN DES MÄHWERKS

### 5.4.1 AKTIVIEREN DES MÄHWERKS

- ▶ Stellen Sie den Gashebel in die Stellung "**MAX**".
- ▶ Stellen Sie mit dem Hebel für die Höhenverstellung des Mähwerks die Position des Mähwerks und damit die Schnitthöhe ein.
- ▶ Stellen Sie den Schalter für die Mähwerkaktivierung in die Stellung "**AKTIVIERT**".



#### Bedingungen zum Aktivieren des Mähwerks:

- Der Fahrer sitzt auf dem Sitz der Maschine
- Grasfangvorrichtung oder Leitblech oder Abgasschachtabdeckung ist installiert
- Der Schalter AUT/MAN (optionales Zubehör) befindet sich in Position "**AUT**" und die Grasfangvorrichtung ist leer
- Der Schalter AUT/MAN (optionales Zubehör) befindet sich in Position "**MAN**"

### 5.4.2 DEAKTIVIEREN DES MÄHWERKS

- ▶ Deaktivieren Sie das Mähwerk durch Herunterdrücken des Aktivierungsschalters.



- Wenn der Fahrer den Sitz verlässt, schaltet sich der Motor automatisch ab, und dadurch wird auch die Drehung der Mähmesser abgestellt.
- Schalten Sie aber nie das Mähwerk ab, indem Sie einfach den Sitz verlassen. Wenn Sie den Schlüssel in der Zündung nicht von der Stellung "ON" in die Stellung "STOP" drehen, steht ein Teil der elektrischen Anlage unter Strom, und dies kann zu Beschädigungen führen. Auch der Betriebsstundenzähler des Motors bleibt aktiviert.

### 5.4.3 EINSTELLEN DER HÖHE DES MÄHWERKS ZUM MÄHEN

- ▶ Wenn Sie das Mähwerk **höher über den Boden** einstellen möchten, bewegen Sie den Hebel zur Höhenverstellung des Mähwerks **nach oben**.

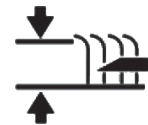

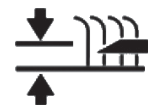

- ▶ Wenn Sie das Mähwerk **näher am Boden** einstellen möchten, bewegen Sie den Hebel zur Höhenverstellung des Mähwerks **nach unten**.



- Position "**1**" wird verwendet, um Bodunebenheiten auszugleichen. Diese Höhe darf nicht dauerhaft verwendet werden, da dies zu einem erhöhten Verschleiß von Teilen am Mähwerk führen könnte.

Wenn Sie die Steuerkraft zum Heben des Mähwerks senken oder erhöhen wollen, müssen die Zugstangen eingestellt werden, mit denen die Höhe des Mähwerks bestimmt wird. Gehen Sie wie folgt vor:

- ▶ Nehmen Sie die Abdeckung des Mähwerks auf beiden Seiten der Maschine ab (  **6.3.7** und  **6.3.7b**).
- ▶ Die Zugstangen am Hubhebel des Mähwerks werden durch die Hüllen in den Rahmen geschoben und dort mit zwei Muttern gesichert.
- ▶ Drehen Sie die Muttern, um die gewünschte Steuerkraft einzustellen. Stellen Sie auf beiden Seiten der Maschine den gleichen Wert ein.



5.4.3

#### 5.4.4 AUSWUCHTEN DES MÄHWERKS

Um beste Mähergebnisse zu erzielen, muss das Mähwerk korrekt vertikal eingestellt werden. Das Einstellungsverfahren ist in Kapitel "6.3.7 MÄHWERK - ÜBERPRÜFEN UND AUSWUCHTEN" dieses Handbuchs beschrieben.



### 5.5 FAHREN DER MASCHINE

#### Allgemeine Warnungen vor dem Fahren:

- ▶ Stellen Sie sicher, dass die **Feststellbremse gelöst** ist. Die Feststellbremse darf nicht in Stellung "2" bleiben (  **4.2**). Das Treten auf die Betriebsbremse löst automatisch die Feststellbremse. Falls auf das Fahrpedal getreten wird, wenn die Feststellbremse angezogen ist und die Bremsanzeige leuchtet, stoppt der Motor sofort. Dies gilt auch, wenn während der Fahrt Fahr- und Bremspedal gleichzeitig betätigt werden. Auf diese Weise wird das Hydraulikgetriebe vor Beschädigung geschützt!
- ▶ Der Bypass-Hebel muss in Stellung "1" stehen, d.h. der **Leerlauf** des Antriebs **muss aktiviert sein**.
- ▶ Bei der Fahrt zum Mähort muss das Mähwerk **deaktiviert und auf die höchste Position angehoben sein**, d.h. der Hebel zur Höhenverstellung des Mähwerks befindet sich in Stellung "7".
- ▶ **Bei der Fahrt über Hindernisse, die höher als 8 cm sind** (Bordsteinkanten, etc.) ist es notwendig, **Rampen** zu benutzen, um eine Beschädigung des Mähwerks und des Getriebes zu vermeiden.
- ▶ **Vermeiden Sie harte Stöße** der Vorderräder **gegen starre Hindernisse**. Dies kann zu Schäden an der Vorderachse führen, insbesondere, wenn die Maschine mit hoher Geschwindigkeit fährt.

#### 5.5.1 VORWÄRTS-/ RÜCKWÄRTSFAHREN

- ▶ Schieben Sie den Gashebel langsam in Stellung "**MIN**". Dadurch wird die Motordrehzahl gesenkt.
- ▶ Treten Sie langsam auf das Fahrpedal für die gewünschte Fahrtrichtung (vorwärts oder rückwärts).

	<i>Achtung! Verletzungsgefahr wenn das Pedal zu schnell getreten wird!</i>
	<ul style="list-style-type: none"> <li>- Das Ändern der Fahrtrichtung <b>vorwärts/rückwärts</b> ist erst möglich, <b>nachdem die Maschine gestoppt wurde</b>. Wenn die Maschine nicht stillsteht, besteht die Gefahr, dass das Getriebe beschädigt wird.</li> <li>- <b>Verwenden Sie niemals das Fahrpedal und das Bremspedal gleichzeitig</b> – Dies kann zu einer Fehlfunktion des Getriebes führen.</li> </ul>

Das System ist mit einer **automatischen Rückzugsfunktion des Mähwerks beim Rückwärtsfahren** ausgestattet, wenn die Geschwindigkeit über 0,3 m/s liegt (ca. 1 km/h).

Bei absichtlichem und kontrolliertem Rückwärtsfahren mit aktiviertem Mähwerk ist es möglich, diese Sicherheitsfunktion durch Drücken der Taste **R** zu deaktivieren, die sich neben dem Lenkrad befindet (  **4.2 (5)**). Dann wird bei jeder folgenden Änderung der Bewegungsrichtung von Rückwärts auf Vorwärts die Deaktivierung des Mähwerks reaktiviert.

	<b>Achten Sie bei Verwendung der Deaktivierung dieser Funktion mit der Taste R und beim Rückwärtsfahren extrem aufmerksam auf den Bereich hinter der Maschine.</b>
---	--

#### 5.5.2 ANHALTEN

Die Vorwärts-/Rückwärtsfahrt der Maschine wird beendet, **indem der Fuß nach und nach vom Fahrpedal genommen** und danach **das Bremspedal betätigt wird**.



Wenn der Temporegler aktiviert ist und das Bremspedal getreten wird, geht er automatisch in die Neutralstellung. Der Bremsweg ist kürzer als 2 m.

### 5.5.3 FAHRGESCHWINDIGKEIT UND MÄHEN VON GRAS

- ▶ Es gilt generell, dass **je feuchter, höher und dichter das Gras ist, die verwendete Fahrgeschwindigkeit umso geringer** sein sollte. Wenn die Maschine mit hoher Geschwindigkeit fährt oder sie stark ausgelastet ist, reduziert sich die Drehzahl der Messer. Die Qualität des Schnitts ist schlechter und der Auswurfschacht kann verstopft werden. Bei solchen Bedingungen immer den Motor auf maximale Leistung einstellen.
- ▶ Wenn das **Gras sehr hoch ist**, ist es notwendig, es **mehrmals zu mähen**. Zuerst eventuell mit maximaler Höhe und schmalere Mähbreite mähen. Der zweite Durchlauf kann dann mit der gewünschten Schnitthöhe durchgeführt werden.
- ▶ Wir empfehlen das Mähen **in Parallel- oder Querrichtung**. Das Überschneiden der vorangegangenen Schnittbreite der Maschine erhöht die Effektivität der Messer und verbessert das Aussehen der gemähten Fläche.
- ▶ Bei der Fahrt über unebenes Gelände kann die Fahrgeschwindigkeit schwanken.

Empfohlene Fahrgeschwindigkeiten der Maschine je nach Bedingungen:

Zustand des Bewuchses	Empfohlene Geschwindigkeit
Hoch, dicht und nass	2 km/h
Durchschnittliche Bedingungen	3 - 5 km/h
Niedriger, trockener Bewuchs	< 5 km/h
Fahren ohne aktiviertes Mähwerk	< 8 km/h

### 5.5.4 FAHREN AM HANG

Der Aufsitzmäher **MJ102** kann auf Hängen mit einer Neigung bis **12° (21%)** eingesetzt werden.

Beim Arbeiten am Hang sind folgende Grundsätze zu beachten:

- ▶ Seien Sie beim Fahren an einem Hang besonders aufmerksam.
- ▶ Verwenden Sie immer eine langsamere Fahrgeschwindigkeit.
- ▶ Fahren Sie nur senkrecht zur Außenlinie, d.h. aufwärts und abwärts. Fahren in Richtung der Außenlinie ist nur mit erhöhter Aufmerksamkeit beim Wenden möglich. Wenn irgend möglich, vermeiden Sie das Fahren entlang der Außenlinie.
- ▶ Achten Sie beim Wenden darauf, dass die Räder nicht über ein erhöhtes Hindernis (Stein, Baumwurzel usw.) fahren.
- ▶ Fahren Sie langsamer, wenn Sie einen Hang hinunter oder über Hindernisse fahren. Seien Sie beim Wenden und Drehen am Hang besonders aufmerksam.
- ▶ Wenn Sie die Maschine an einem Hang anhalten, benutzen Sie immer die Feststellbremse.

**Richtig**

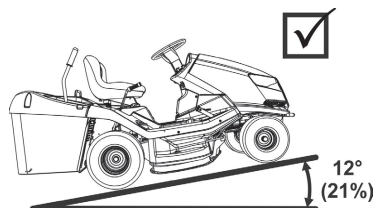

**Falsch**

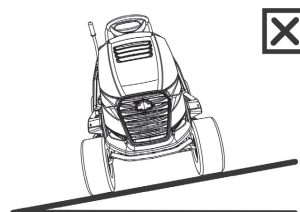

Wenn die Maschine durch Fahren an Hängen mit mehr als 10° (15°) Neigung überlastet wird, besteht die Gefahr von schweren Schäden am Getriebe. Der Hersteller ist nicht verantwortlich für Schäden, die auf diese Weise verursacht werden.

## 5.6 LEEREN DER GRASFANGVORRICHTUNG

Die volle Stand der Grasfangvorrichtung wird durch die Klappe für volle Grasfangvorrichtung signalisiert. Es ist möglich, den gefüllten Zustand der Grasfangvorrichtung durch Bewegen des Schiebeteils der Klappe (Verlängerung oder Verkürzung des Arms) zu regulieren.

- (1) Schiebeteil verlängert = Grasfangvorrichtung minimal gefüllt
- (2) Schiebeteil verkürzt = Grasfangvorrichtung maximal gefüllt



**5.6a**

### Verfahren zum Entleeren:

- ▶ Fahren Sie die Maschine an die Stelle, wo Sie die Grasfangvorrichtung leeren wollen. Stoppen Sie die Maschine und aktivieren Sie die Bremse. Wenn Sie die Maschine an einem Hang anhalten, benutzen Sie die Feststellbremse.
- ▶ Deaktivieren Sie das Mähwerk durch Herunterdrücken des Aktivierungsschalters.
- ▶ Wenn der AUT/MAN-Schalter auf der Maschine installiert ist, lassen Sie diesen Schalter in Stellung "AUT".
- ▶ Stellen Sie den Gashebel in die Stellung "MIN".

### ▶ Bei Maschinen mit manuellem Heben und Kippen der Grasfangvorrichtung:

Schieben Sie den Auskipphebel Grasfangvorrichtung nach oben (1) und kippen ihn nach unten (2), um die Grasfangvorrichtung zu entladen. Lassen Sie sie locker entleeren. Lassen Sie sie langsam los und kippen sie zurück.





**5.6b**

- ▶ Nach Kippen der Grasfangvorrichtung in die Standardposition schalten Sie das Mähwerk mit Hilfe des Kippschalters ein.





## 6. WARTUNG UND EINSTELLUNG

Die richtig durchgeführte regelmäßige Wartung und Inspektion des Aufsitzmähers kann seine Betriebsdauer erhöhen, ohne dass Probleme auftreten. Verschlissene oder beschädigte Teile müssen rechtzeitig ersetzt werden. Beim Austausch von Teilen nur Original-Ersatzteile verwenden. Der Einsatz von Nicht-Originalteilen kann die Maschine beschädigen, die Gesundheit des Fahrers oder anderer Personen gefährden, und während der Garantiezeit erlischt die Garantie. Zur Bestellung von Ersatzteilen wenden Sie sich immer an den Hersteller der Maschine oder eine autorisierte Kundendienststelle.

### 6.1 ÜBERBLICK ÜBER KONTROLLEN UND WARTUNG

	INTERVALL		BAUGRUPPE		MASSNAHME	
<b>VOR JEDER BENUTZUNG</b>			Motor und Getriebe		Ölstand prüfen	6.2.1
			Fahrtriabsriemen		Überprüfung und Einstellung	6.3.11
			Bremse		Überprüfung der Bedienelemente	6.2.1
			Reifen		Überprüfen des Reifendrucks	6.2.1
			Kabel		Überprüfung der Befestigung, Inspektion von Schnellkupplungsteilen	6.2.1
			Schraubverbindungen		Inspektion, bei Bedarf anziehen	6.2.1
			Mähwerk		Prüfung der Spannung des Zahntriebsriemens der Messer	6.3.8
					Inspektion der richtigen Spannung des Antriebskeilriemens des Mähwerks	6.3.8
		Sicherheitsschalter und -elemente		Überprüfung der Funktion	6.2.1	
<b>NACH DEN ERSTEN 2 STUNDEN</b>			Motor und Getriebe		Ölstand prüfen	6.2.1
<b>NACH DEN ERSTEN 5 STUNDEN</b>			Fahrtriabsriemen		Überprüfung und Einstellung <sup>4</sup>	6.3.11
		Mähwerk		Prüfung der Spannung des Zahntriebsriemens der Messer <sup>4</sup>	6.3.8	
				Inspektion der richtigen Spannung des Antriebskeilriemens des Mähwerks <sup>4</sup>	6.3.8	
<b>NACH JEDER BENUTZUNG</b>		Mähwerk		Reinigen und Waschen	6.2.2	
				Inspektion der richtigen Spannung des Antriebskeilriemens des Mähwerks	6.3.8	
		Die gesamte Maschine.		Reinigen	6.2.2	
		Grasfangvorrichtung		Reinigen des Textilsacks	6.2.2	
		Schraubverbindungen		Inspektion, bei Bedarf anziehen	6.2.1	
<b>NACH 25 STUNDEN</b>			Batterie		Inspektion des Elektrolyten und Reinigen	6.3.1
			Schraubverbindungen		Inspektion, bei Bedarf anziehen	6.2.1
			Fahrtriabsriemen		Überprüfung und Einstellung	6.3.11
			Vorderachse und Lenkung		Überprüfung und Einstellung des Spiels	6.3.10
			Mähwerk		Inspektion des Spiels, Ausrichtung von Wellen -, Inspektion und Schärpen der Messer <sup>3</sup>	6.3.6 6.3.7
				Schmierung		Schmierung von Teilen nach Schmierplan

(Fortsetzung)

 INTERVALL	 BAUGRUPPE	 MASSNAHME	
<b>NACH 50 STUNDEN</b>	Luftfilter und Zündkerzen	Inspektion, bei Bedarf austauschen <sup>1,2</sup>	6.3.2
	Schmierung	Schmierung von Teilen nach Schmierplan	6.4
<b>NACH 100 STUNDEN</b>	Motor, Getriebe, elektromagnetische Übertragung	Überprüfung und Einstellung der Bewegung	N
<b>MONATLICH</b>	Reifen	Überprüfen des Reifendrucks	6.2.1
	Mähwerk	Prüfung der Spannung des Zahnantriebsriemen der Messer	6.3.8
<b>VOR DER SAISON</b>	Kraftstofffilter	Austauschen	N
	Batterie	Inspektion des Elektrolyten und Reinigen	6.3.1
	Fahrantriebsriemen	Überprüfung und Einstellung	6.3.11
	Mähwerk	Prüfung der Spannung des Zahnantriebsriemen der Messer	6.3.8
		Inspektion der richtigen Spannung des Antriebskeilriemen des Mähwerks	6.3.8
Vorderachse und Lenkung	Überprüfung und Einstellung des Spiels	6.3.10	
<b>NACH DER SAISON (AUSSERBE-TRIEBNAHME)</b>	Motor	Ölwechsel	6.3.2
	Kabel	Überprüfung der Befestigung, Inspektion von Schnellkupplungsteilen	6.2.1
	Mähwerk	Reinigen	6.2.2



**Erläuterungen zur Tabelle:**

- 1 = Häufiger ersetzen, wenn der Aufsitzmäher stärker belastet wird oder bei Außentemperaturen um 35 °C oder höher arbeitet.
- 2 = Wenn die Maschine in staubiger Umgebung arbeitet, Inspektion häufiger durchführen.
- 3 = Inspektion häufiger durchführen, wenn die Maschine in einer sandigen Umgebung arbeitet.
- 4 = Inspektion öfter durchführen, wenn ein neuer Riemen eingebaut wurde.
- N = Handbuch des Herstellers, mit der Maschine geliefert.



Neben der regelmäßigen Wartung gemäß obiger Tabelle ist es erforderlich, das Motoröl anhand den Vorgaben im Handbuch des Motorherstellers zu wechseln, das dem Aufsitzmäher beiliegt.

## 6.2 TÄGLICHE KONTROLLEN UND WARTUNGSARBEITEN

	<ul style="list-style-type: none"> <li>- Machen Sie sich vor Beginn von Wartungs- oder Reparaturarbeiten gründlich mit allen Anweisungen, Einschränkungen und Empfehlungen in diesem Benutzerhandbuch vertraut.</li> <li>- Ziehen Sie immer den Schlüssel aus dem Zündschloss und ziehen Sie die Zündkabel ab, bevor Sie Reinigungs-, Wartungs- oder Reparaturarbeiten durchführen.</li> <li>- Bei der Arbeit geeignete Arbeitskleidung und Schuhe tragen. Verwenden Sie geeignete Handschuhe beim Umgang mit dem Mähmesser oder für Tätigkeiten, bei denen die Gefahr besteht, sich zu schneiden.</li> <li>- Verschütten von Kraftstoff, Ölen oder anderen Schadstoffen vermeiden.</li> </ul>
	Entsorgen Sie gebrauchtes Öl, Kraftstoffe oder andere gefährliche Stoffe und Materialien gemäß geltenden Umweltschutzvorschriften.

## 6.2.1 VOR BEGINN DER ARBEIT

### ► **ÜBERPRÜFEN DES REIFENDRUCKS**

Halten Sie den vorgeschriebenen Reifendruck ein und überprüfen Sie ihn regelmäßig. Einhalten des vorgeschriebenen Reifendrucks ist für das gleichmäßige Mähen wichtig. Unterschiedliche Reifendrucke können das Fahren erschweren oder sogar zum Verlust der Kontrolle über die Maschine führen.

Der Luftdruck in den Vorder- und Hinterreifen muss im Bereich **80 - 140 KPa** liegen, während der Unterschied zwischen den einzelnen Reifen **± 10 KPa** betragen darf.

### ► **ÖLSTAND IM MOTOR PRÜFEN**

Parken Sie den Aufsitzmäher auf einer horizontalen Fläche. Öffnen Sie die Motorhaube und schrauben Sie den Deckel der Einfüllöffnung ab. Schrauben Sie den Ölmesstab heraus, wischen Sie ihn ab, setzen ihn wieder ein und schrauben ihn ein. Schrauben Sie ihn dann wieder heraus und lesen den Ölstand ab.

Der Ölstand muss sich zwischen den beiden Markierungen auf dem Messstab befinden. Wenn er es nicht ist, füllen Sie Motoröl nach, bis die "**FULL**"-Marke erreicht ist.



*Weitere Details über Kontrolle und Befüllung von Öl werden in einem separaten Bedienungsanleitung des Motorherstellers enthalten.*

### ► **INSPEKTION DER KABEL UND SCHRAUBVERBINDUNGEN**

Überprüfen Sie den Zustand der Kabel visuell und überprüfen Sie die Festigkeit von Schraubverbindungen manuell.

### ► **INSPEKTION DER FUNKTION DER BREMSEN**

Prüfen Sie, ob die Bremsen richtig funktionieren. Gehen Sie wie folgt vor:

- Parken Sie die Maschine auf einer ebenen Fläche und stellen Sie den Motor ab.
- Treten Sie auf das Bremspedal und ziehen Sie die Feststellbremse an.
- Deaktivieren Sie mit dem Bypass-Hebel den Hinterradantrieb.
- Versuchen Sie, die Maschine nach vorne zu schieben. Wenn sich die Hinterräder drehen, müssen die Bremsen gewartet werden. Wenden Sie sich an eine autorisierte Kundendienststelle, um sie justieren zu lassen.

### ► **INSPEKTION DER FUNKTION DER SICHERHEITSELEMENTE**

Überprüfen Sie vor jedem Einsatz des Aufsitzmähers die Funktion der Sicherheitselemente:

- Schalter unter dem Sitz
- "R"-Schalter zur Deaktivierung der Rückzugsfunktion des Mähwerks beim Rückwärtsfahren

## 6.2.2 NACH ABSCHLUSS DER ARBEIT

### ► **EINRICHTEN DER MASCHINE**

Heben Sie nach Abschluss des Mähens das Mähwerk in die höchste Stellung und deaktivieren Sie den Antrieb für die Mähmesser.

Schalten Sie die Zündung aus, treten Sie auf das Bremspedal und sichern Sie mit der Feststellbremse die Maschine in ihrer Position. Schließen Sie bei Maschinen mit BS15-Motor (15,5 PS) die Benzinzufuhr.

### ► **REINIGEN DER MASCHINE**

Entfernen Sie alle Schmutz- und Gräserückstände von der Oberfläche des Traktors, dem Auswurfschacht und dem Mähwerk.

Den Textilsack der Grasfangvorrichtung gründlich reinigen. Wenn sie mit Gras verstopft ist, kann die Maschine die Grasfangvorrichtung nicht richtig füllen.



### ► **WASCHEN DER MASCHINE**

Parken Sie die Maschine vor dem Waschen auf einer geeigneten ebenen Fläche.

#### ► **Grasfangvorrichtung:**

- Nehmen Sie die Grasfangvorrichtung von der Maschine ab, waschen Sie sie und lassen Sie sie an der Luft trocknen.

- ▶ Kunststoffteile an der Maschine:
  - Mit Schwamm und Seifenwasser reinigen

<p>▶ <b>Mähwerk:</b></p> <ul style="list-style-type: none"> <li>- Waschen Sie die Innenseite inklusive des Teils des Auswurfschachts</li> <li>- Schieben Sie einen Schlauch mit geeignetem Durchmesser auf die Anschlüsse auf der Mähwerkabdeckung. Starten Sie den Motor, aktivieren Sie das Mähwerk und spülen Sie das Mähwerk mit einem Wasserstrahl 10 Minuten lang aus.</li> </ul> <p>Dieser Spülvorgang muss am Ende jeder Mähseason durchgeführt werden.</p>	 <b>6.2.2</b>
<p> <i>Vermeiden Sie das Spülen mit Wasser in der Nähe von elektrischen Teilen wie Bedienfeld, Akku, usw.</i></p>	

## 6.3 REGELMÄSSIGE KONTROLLEN, WARTUNG UND JUSTIERUNG

### 6.3.1 BATTERIE

Die richtige und regelmäßige Wartung der Batterie verlängert deren Lebensdauer. Kontrollieren Sie daher regelmäßig ihren Zustand gemäß dem mitgelieferten Handbuch des Batterieherstellers.

- ▶ Halten Sie die Batteriekontakte sauber. Wenn sich Schmutz auf ihnen sammelt oder sie rostig sind, reinigen Sie sie gemäß den Empfehlungen des Batterieherstellers. Die Unterbrechung des Stromkreises durch Oxidation der Kontakte kann zur Störung der Wiederauładefunktion des Motors führen!

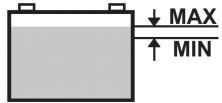
<p>▶ Überprüfen Sie regelmäßig den Zustand des Elektrolyten. Der Füllstand muss im Bereich MIN - MAX liegen. Wenn Sie Elektrolyt auffüllen müssen, verwenden Sie nur destilliertes Wasser (gilt nicht für wartungsfreie Batterien).</p>	
---	--

- ▶ Eine entladene Batterie muss sobald wie möglich aufgeladen werden, da sonst ihre Zellen irreparabel beschädigt werden können.
- ▶ Es ist immer notwendig, die Batterie zu laden:
  - vor dem ersten Gebrauch
  - wenn geplant ist, sie lange Zeit nicht zu benutzen
  - vor der Inbetriebnahme nach einer längeren Pause
  - in anderen Fällen, die im Benutzerhandbuch der Batterie von deren Hersteller festgelegt sind.
- ▶ Wenn es notwendig ist, die Batterie zu ersetzen, verwenden Sie immer eine Batterie der gleichen Größe und des gleichen Typs.

	<p><i>Weitere Details zur Überprüfung und Wartung von Batterien sind in einem separaten Handbuch des Batterieherstellers enthalten.</i></p>
---	---

### 6.3.2 MOTOR



#### ▶ **ÖLWECHSEL**

Bereiten Sie vor dem Ölwechsel einen Behälter mit einem Fassungsvermögen von mindestens **2 Litern** vor. Damit das gesamte Öl aus dem Motor fließt, empfehlen wir Ihnen, geeignete Gegenstände (z.B. Holzklötze) unter die gegenüberliegende Seite der Ablassschraube zu legen. Lassen Sie das Öl ab, solange es noch warm ist.

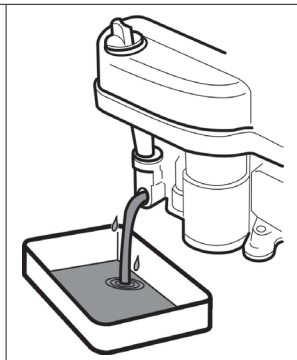
- ▶ Lösen Sie die Einfüllöffnung des Öls, so dass das Öl besser und schneller aus dem Motor fließt.
- ▶ Schrauben Sie die Ablassschraube ab und lassen Sie das Öl vollständig in die vorbereiteten Behälter abfließen.
- ▶ Schrauben Sie die Ablassschraube wieder auf und füllen Sie den Motor mit der richtigen Menge des empfohlenen Öls ( **Bedienungsanleitung für den Motor**) und schließen den Öleinfülldeckel.
- ▶ Verwenden Sie den Messstab, um auf richtigen Ölstand zu überprüfen. Bei Bedarf Öl bis zum richtigen Stand auffüllen.





	<p>Weitere Details zum Ölwechsel sowie dessen Typ und Menge finden Sie in einer separaten Bedienungsanleitung des Motorherstellers.</p>
	<ul style="list-style-type: none"> <li>- Wenn Sie in Kontakt mit Altöl kommen, empfehlen wir Ihnen, Ihre Hände gründlich mit Seife und Wasser zu waschen.</li> <li>- Entsorgen Sie Altöl gemäß den Umweltschutzgesetzen. Es ist zweckmäßig, das Öl in einem geschlossenen Behälter bei einer Altöl- Sammelstelle abzugeben. Unter keinen Umständen sollten Sie das Altöl mit anderen Abfällen entsorgen oder es in den Abfluss, auf Abfall oder auf den Boden schütten.</li> </ul>

### ► WARTUNG DES LUFTFILTERS

Lassen Sie niemals den Motor ohne Luftfilter laufen. Dies führt zu schnellem Motorverschleiß.

	<p>Warten Sie den Luftfilter gemäß den Anweisungen in der Bedienungsanleitung des Motorherstellers.</p>
---	---

### ► WARTUNG DER ZÜNDKERZE

Damit der Motor perfekt läuft, muss die Zündkerze richtig eingestellt und frei von Ablagerungen sein.

	<ul style="list-style-type: none"> <li>- Verwenden Sie immer nur die vom Motorenhersteller angegebene Zündkerze!</li> <li>- Wenn der Motor kurz vor der Inspektion oder dem Austausch gelaufen ist, ist die Zündkerze sehr heiß. Seien Sie daher sehr vorsichtig, um sich nicht zu verbrennen.</li> </ul>
---	---

- Ziehen Sie den Zündkerzenstecker ab und entfernen die Zündkerze mit einem Schraubenschlüssel.
- Führen Sie eine Sichtprüfung der Zündkerze durch. Wenn die Zündkerze sichtbar abgenutzt oder der Isolator gerissen ist oder abblättert, ist es notwendig, sie zu ersetzen.
- Ist die Zündkerze verschmutzt oder nur wenig abgenutzt, ist es notwendig, sie sorgfältig mit einer geeigneten Drahtbürste (Kupfer) zu säubern.
- Stellen Sie mit Hilfe eines Messgeräts den Elektrodenabstand ein ( **Bedienungsanleitung für den Motor**).
- Ziehen Sie nach der Wartung oder dem Austausch der Zündkerze diese korrekt fest. Eine falsch angezogene Zündkerze heizt sich deutlich auf und kann schwere Schäden am Motor verursachen.

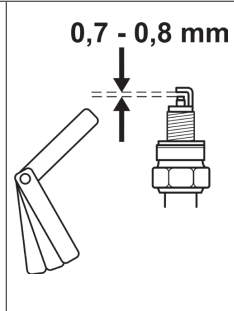

	<p>Kontrollieren, warten und ersetzen Sie Zündkerzen gemäß den Anweisungen in der Bedienungsanleitung des Motorenherstellers.</p>
--	---

### ► AUSTAUSCH DES KRAFTSTOFFFILTERS

Lassen Sie niemals den Motor ohne Luftfilter laufen. Dies führt zu schnellem Motorverschleiß.

	<p>Ersetzen Sie den Kraftstofffilter nach den Anweisungen in der Bedienungsanleitung des Motorenherstellers.</p>
---	--

## 6.3.3 AUSTAUSCH VON GLÜHLAMPEN

Glühlampen sitzen in einer Bajonettfassung und sind nach Anheben der Motorhaube zugänglich.

Art der verwendeten Glühlampe:

Halogen-Glühlampe **MR16 12V / 20W GU5.3**

<p>► Beim Austausch der <b>Halogen-Glühlampen</b> drücken Sie zuerst Lasche (1) und schieben die Glühlampe aus dem Sockel (2). Für den Einbau in umgekehrter Reihenfolge vorgehen.</p>	
<b>6.3.3a</b>	

	<p>Verwenden Sie beim Auswechseln einer Glühlampe immer den gleichen oder einen gleichwertigen Typ, der vom Hersteller empfohlen wurde!</p>
---	---

### 6.3.4 AUSTAUSCHEN EINER SICHERUNG

Wenn eine Sicherung beschädigt ist, schaltet der Motor sofort ab, das Mähwerk stoppt und alle Kontrollleuchten am Armaturenbrett erlöschen. In diesem Fall ist es notwendig, die defekte Sicherung zu finden und sie durch eine neue zu ersetzen. Unter keinen Umständen sollten Sie eine defekte Sicherung durch eine Sicherung ersetzen, die eine höhere Strombelastbarkeit hat!

Sicherungen befinden sich an der Lenksäule und sind nach Abheben der Haube und dem Entfernen der Sicherungsabdeckung zugänglich.

- ▶ Entfernen Sie die Sicherung und setzen Sie eine neue Sicherung mit der gleichen Leistung ein, d.h. **15A** oder **5A**. Wenn auch nach dem Ersetzen der Sicherung der Motor oder das Mähwerk nicht funktioniert, wenden Sie sich an eine autorisierte Kundendienststelle.
- ▶ Bestimmte Maschinenmodelle sind mit einer zentralen Schalttafel ausgestattet. Sie dürfen unter keinen Umständen die Schalttafel manipulieren! Die einzige Ausnahme ist der Austausch von Sicherungen.

### 6.3.5 HEBEN DER MASCHINE

Wenn Sie den Aufsitzmäher heben möchten, verwenden Sie einen Wagenheber und Stützen.

Gehen Sie wie folgt vor:

- ▶ Setzen Sie den Wagenheber unter dem Getriebe an der Hinterachse an und heben Sie den hinteren Teil der Maschine.
- ▶ Legen Sie von der Innenseite der hinteren Räder her zwei Stützen unter die Enden der Achsen.
- ▶ Heben Sie den vorderen Teil der Maschine an und legen Sie zwei Stützen unter die beiden Enden der vorderen Radachsen.



*Lehnen Sie die Maschine niemals auf die Seite, wo sich der Vergaser befindet. Öl könnte in den Luftfilter gelangen!*

### 6.3.6 MÄHWERK - SCHÄRFEN UND ERSETZEN DER MESSER

#### ▶ **SCHÄRFEN DER MESSER**

Die Mähmesser müssen scharf, statisch ausgewuchtet und gerade sein. Stumpfe, falsch geschärfte oder beschädigte Messer reißen Gras aus dem Boden, schädigen Rasenflächen und sammeln gemähtes Gras unzureichend in der Grasfangvorrichtung.



**- Reparieren Sie kein Messer, das verformt oder anderweitig beschädigt ist, sondern ersetzen Sie es sofort.**  
**- Verwenden Sie beim Umgang mit dem Mähmesser immer schwere Arbeitshandschuhe.**

#### **Verfahren beim Schärfen:**

- ▶ Entfernen Sie die Grasfangvorrichtung. Kippen Sie die Maschine auf die rechte Seite und stützen Sie sie durch geeignete Stützen ab. Es wird empfohlen, eine andere Person beim Kippen der Maschine helfen zu lassen, um eine Beschädigung der Maschine oder Verletzungen zu vermeiden.
- ▶ Schrauben Sie beide Messer ab und reinigen Sie diese.
- ▶ Zuerst mit einer Schleifmaschine schärfen und dann mit einer Feile.



**6.3.6a**



**Nicht direkt am Mähwerk schärfen.**

- ▶ Messer nach dem Schärfen nicht sofort installieren. Überprüfen Sie zuerst ihre Auswuchtung (siehe nachstehendes Verfahren).

- ▶ Überprüfen Sie vor der Neuinstallation der Messer den Zustand der Bremsstifte, die als Schutz des Mähwerks dienen. Wenn die Bremsstifte beschädigt sind, ersetzen Sie sie sofort. Ersatzstifte werden mit der Maschine geliefert.



**6.3.3b**

- ▶ Schrauben Sie nach der Überprüfung der Auswuchtung und der Bremsstifte die Messer wieder an. Achten Sie während der Installation darauf, dass die Biegung der Messer nach oben in das Mähwerk

gerichtet ist. Vertauschen Sie nicht linke und rechte Messer. Das rechte Messer hat eine Schraube mit Linksgewinde.

- ▶ Ziehen Sie Befestigungsschrauben mit einem Drehmomentschlüssel mit dem vorgeschriebenen Anzugsmoment von  $30 \pm 3$  Nm. Dieses Drehmoment ist dann erreicht, wenn die tangentiale (konvexe) Feder unter der Befestigungsschraube vollständig zusammengedrückt ist und die Schraube ab diesem Punkt nicht festgezogen wird.

#### ▶ AUSWUCHTEN DER MESSER

Achten Sie besonders auf das Ausgleichen und Auswuchten der Messer. Vibrationen von Messern, die nicht ausgeglichen und ausgewuchtet wurden, können den Motor oder das Mähwerk beschädigen.

Setzen Sie zum Ausgleichen den Schraubendreher in die Zentrieröffnung und stellen Sie das Messer waagrecht ein. Wenn das Messer in dieser Position bleibt, ist es ausgewuchtet. Wenn ein Ende nach unten hängt, diese Seite so lange abschleifen, bis das Messer ausgewuchtet ist. Wenn beim Auswuchten geschliffen wird, dabei nicht die Länge des Messers verkürzen! Das zulässige statische Ungleichgewicht darf 2g nicht überschreiten.

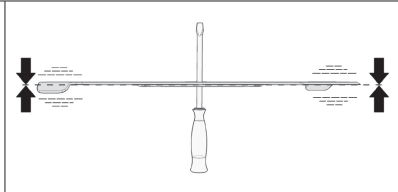

*Wenn Sie diese Arbeit nicht selber durchführen möchten, wenden Sie sich an ein autorisiertes Kundenzentrum, wo man Ihnen gerne weiterhilft.*

#### ▶ AUSTAUSCH DER MESSER

Wenn die Messer durch häufige Nutzung beschädigt sind und nicht richtig ausgewuchtet oder geschärft werden können, ist es notwendig, sie zu ersetzen. Gehen Sie wie folgt vor:

- ▶ Entfernen Sie die Grasfangvorrichtung. Kippen Sie die Maschine auf die rechte Seite und stützen Sie sie durch geeignete Stützen ab. Es wird empfohlen, eine andere Person beim Kippen der Maschine helfen zu lassen, um eine Beschädigung der Maschine oder Verletzungen zu vermeiden.
- ▶ Schrauben Sie beide Messer ab.
- ▶ Überprüfen Sie vor der Installation neuer Messer den Zustand der Bremsstifte, die als Schutz des Mähwerks dienen. Wenn die Bremsstifte beschädigt sind, ersetzen Sie sie sofort.
- ▶ Prüfen Sie, ob die Messer ausgewuchtet sind (siehe oben).
- ▶ Schrauben Sie die neuen Messer an. Achten Sie während der Installation darauf, dass die Biegung der Messer nach oben in das Mähwerk gerichtet ist. Vertauschen Sie nicht linke und rechte Messer. Das rechte Messer hat eine Schraube mit Linksgewinde.
- ▶ Ziehen Sie Befestigungsschrauben mit einem Drehmomentschlüssel mit dem vorgeschriebenen Anzugsmoment von  $30 \pm 3$  Nm. Dieses Drehmoment ist dann erreicht, wenn die tangentiale (konvexe) Feder unter der Befestigungsschraube vollständig zusammengedrückt ist und die Schraube ab diesem Punkt nicht festgezogen wird.





**- Wenn die Messer auf ein festes Hindernis schlagen, den Motor sofort abstellen und die Messer überprüfen! Die Bremsstifte könnten beschädigt oder zerbrochen sein.**  
**- Verwenden Sie beim Umgang mit dem Mähmesser immer schwere Arbeitshandschuhe.**

### 6.3.7 MÄHWERK - INSPEKTION UND AUSWUCHTEN

Vor Beginn der Inspektion:

- ▶ Stellen Sie die Maschine vor Beginn der Einstellung auf eine möglichst ebene Fläche, pumpen Sie alle Reifen auf den vorgeschriebenen Druck auf (80-140 kPa,  $\pm 10$  kPa Unterschied zwischen den einzelnen Reifen) und sichern Sie die gesamte Maschine gegen Bewegung (z.B. mit Hilfe eines Keils usw.).
- ▶ Bewegen Sie den Hebel zur Höhenverstellung des Mähwerks in Stellung 1. Die Räder des Mähwerks berühren den Boden.
- ▶ Entfernen Sie die seitlichen Abdeckungen, die den Zugang zu den beweglichen Teilen der Maschine verhindern. An den Seiten der Abdeckungen befinden sich Schnellverbindungsstifte, setzen Sie einen Schraubendreher in ihre Nuten ein und drehen Sie ihn gegen den Uhrzeigersinn. Nehmen Sie dann die Abdeckungen von der Maschine ab.

Um optimale Ergebnisse zu erzielen, muss das Mähwerk auf die Schnitthöhe eingestellt werden und beide Seiten des Mähwerks müssen sich auf einer Ebene befinden. Überprüfen Sie daher regelmäßig die Abstände **A** und **B**:



<p>▶ Abstand <b>A</b> ist die Vorderkante des Mähwerks in Fahrtrichtung und muss <b>23-25 mm</b> über dem Boden liegen. Überprüfen Sie ihn auf beiden Seiten des Mähwerks. Wenn der Höhenunterschied anders ist, lösen Sie die Sicherungsmuttern (2) und (3) auf der entsprechenden Zugstange (1) und stellen Sie die Höhe durch Drehen der beiden Muttern ein. Vergessen Sie nach der Einstellung der richtigen Höhe nicht, die Sicherungsmuttern (2) und (3) mit einem Drehmoment von 55 - 65 Nm festzuziehen.</p> <p>▶ Abstand <b>B</b> ist die Hinterkante des Mähwerks in Fahrtrichtung und sollte <b>28-30 mm</b> über dem Boden liegen, d.h. die Hinterkante muss mindestens <b>5 mm höher</b> liegen als die Vorderkante. Wenn der Höhenunterschied anders ist, stellen Sie ihn ein, indem Sie die Muttern (4) lösen, die Kante auf die richtige Höhe setzen und die Muttern mit einem Drehmoment von 55 - 65 Nm festziehen. 6.3.7a</p>	 <b>6.3.7a</b>
<p>Zum Schutz vor Kollisionen ist das Mähwerk mit Anschlägen (5) ausgestattet, die bei Fehleinstellungen gegen die Rahmenbalken stoßen und eine Beschädigung des Mähdecks verhindern. Eine falsche Einstellung von Abstand A oder B kann jedoch zur Kollision mit verschiedenen Maschinenteilen und dadurch zu schweren Beschädigungen führen. Überprüfen Sie daher die Richtigkeit dieser Einstellung, indem Sie den Hebel zur Höhenverstellung schrittweise bis zur Position 6 schieben und visuell auf Kollision prüfen. Falls nötig das Mähwerk neu einstellen.</p>	 <b>6.3.7b</b>
<p> Bei Unsicherheit bei diesem Verfahren lassen Sie es in einem Servicezentrum durchführen.</p>	

### 6.3.8 MÄHWERK - PRÜFEN UND EINSTELLEN DES KEILRIEMENS

Aufgrund der Anforderungen lässt die Spannung des Antriebsriemens des Mähwerks (1) im Laufe der Zeit nach und er muss nachgespannt werden. Der Riemen wird mit Schrauben und einer Feder gespannt. Gehen Sie wie folgt vor:

<p>▶ Lösen Sie die Schnellverbindungsstifte der Mähwerkabdeckungen und entfernen Sie die Abdeckungen.</p> <p>▶ Stellen Sie das Mähwerk in Position 1.</p> <p>▶ Drehen Sie mit einem geeigneten Schraubenschlüssel die Mutter (2), so dass Feder (3) auf einen Wert von <b>145±1 mm</b> gespannt ist.</p> <p>▶ Bringen Sie die seitlichen Abdeckungen wieder an.</p>	 <b>6.3.8</b>
---	---

### 6.3.9 MÄHWERK - EINSTELLUNG DES ZAHNANTRIEBSRIEMENS DER MESSER



<p>▶ Senken Sie das Mähwerk auf die niedrigste Position, indem Sie den Hebel zur Höhenverstellung auf Position 1 bewegen.</p> <p>▶ Lösen Sie die Schnellverbindungsstifte der Mähwerkabdeckungen und entfernen Sie die Abdeckungen.</p> <p>▶ Lösen Sie den Schnellverbindungsstift (1) der oberen Abdeckung (2) und kippen Sie die Abdeckung etwa in der Mitte nach oben.</p>	 <b>6.3.9a</b>
<p>▶ Schieben Sie einen geeigneten Schraubenschlüssel unter die Metallabdeckung. Platzieren Sie ihn von unten auf der Riemenscheibenschraube (1). Lösen Sie von oben die Riemenscheibenmutter.</p> <p>▶ Lösen Sie die Sicherungsmutter (2) und die Mutter (3). Drehen Sie dann mit einem geeigneten Schraubenschlüssel die Mutter (3), so dass der Zahnriemen (4) richtig gespannt ist.</p>	 <b>6.3.9b</b>
<p>▶ Der Riemen ist richtig gespannt, wenn eine auf den mittleren Abstand zwischen den Riemenscheiben (1) und (5) wirkende Kraft von 4 kP (40 N; 72 Hz) dazu führt, dass der Riemen um ca. 0,5 cm durchhängt.</p>	 <b>6.3.9c</b>

<p> Zur Messung der Kraft können Sie einen handelsüblichen mechanischen Dynamometer verwenden.</p>	
---	--

- ▶ Ziehen Sie nach dem Spannen des Riemens die Sicherungsmutter (2) des Spannmechanismus fest und ziehen Sie die Mutter der Zahnriemenscheibe (1) fest.
- ▶ Bringen Sie die seitliche und obere Abdeckung wieder an und ziehen Sie sie fest.



### 6.3.10 MÄHWERK - AUSBAU AUS DER MASCHINE

Setzen Sie das Mähwerk auf die höchste Position, indem Sie den Hebel zur Höhenverstellung auf Position 7 bewegen.

▶ Heben Sie den Grasauswurf (1) leicht an und schieben Sie ihn von den zwei Stiften (2), die an den Rahmen des Mähwerks geschweißt sind. Bewegen Sie dann entweder die Rutsche ca. 10 cm nach hinten und sichern sie hier, oder ziehen Sie sie ganz durch die hintere Platte.	 <b>6.3.10a</b>
▶ Drehen Sie mit einem geeigneten Schraubenschlüssel Mutter (3) so, dass die Spannung auf Feder (4) vollständig gelöst ist. Entfernen Sie dann den Riemen (1) von der Riemenscheibe des elektromagnetischen Motorgetriebes.	 <b>6.3.10b</b>
▶ Schieben Sie die Federstifte (5) von beiden hinteren Aufhängungswellenzapfen des Mähwerks (6). Schrauben Sie die Mutter (7) vom vorderen Wellenzapfen und ziehen Sie den Wellenzapfen (8) heraus. Schieben Sie mit einer Zange beide Stifte (6) heraus.	 <b>6.3.10c</b>

- Ziehen Sie das Mähwerk langsam an einer Seite aus der Maschine heraus.

### 6.3.11 WARTUNG DER LENKUNG

Überprüfen Sie regelmäßig auf übermäßiges Spiel zwischen dem Lenkungszahnbereich und dem Lenkradritzel. Wenn eine größere Lockerheit festgestellt wird, ist es notwendig, sie zu begrenzen.	
 <i>Die Vernachlässigung dieser Wartung kann zu Schäden an Lenkkomponenten führen.</i>	
Vorgehensweise zur Begrenzung (Einstellung) der Lockerheit:	
▶ Öffnen Sie die Maschinenhaube. ▶ Lösen Sie die beiden M12 Muttern (1) an der Schraube des Exzenters. ▶ Setzen Sie einen geeigneten Schraubenschlüssel auf den Sechskant des Exzenters (2) und drehen ihn, bis die Lockerheit minimal ist. ▶ Ziehen Sie die beiden M12 Muttern (1) mit einem Drehmoment von 35 - 45 Nm an.	<b>6.3.11</b>

### 6.3.12 KONTROLLE UND EINSTELLUNG DES FAHRANTRIEBRIEMENS

Überprüfen Sie regelmäßig die Spannung des Fahrantriebsriemens. Der Riemen ist richtig gespannt, wenn eine auf den mittleren Abstand zwischen den Riemenscheiben (1) und (2) wirkende Kraft von 4 kP dazu führt, dass der Riemen um ca. 1,5 cm durchhängt. Wenn der Durchhang zunimmt, muss die Spannung angepasst werden.	
Die Positionen in dem Bild sind:	
① Motorriemenscheibe ② Führungsriemenscheibe ③ Spannriemenscheibe ④ Übertragungsriemenscheibe	<b>6.3.12a</b>

	<i>Zur Messung der Kraft können Sie einen handelsüblichen mechanischen Dynamometer verwenden.</i>
---	---

Stellen Sie die Spannung des Riemens durch Anziehen von Mutter (6) so ein, dass die Feder (5) auf eine Länge von 95±1 mm gestreckt wird.	 <b>6.3.12b</b>
--	---

	<b>Spannen Sie den Riemen nicht über diesen Wert hinaus, sonst reduziert sich seine Lebensdauer und es kann zu Schäden am Getriebe kommen!</b>
---	--

### 6.3.13 AUSTAUSCH VON RIEMEN

Der Austausch von Antriebsriemen ist ein relativ anspruchsvoller Vorgang, der von einer autorisierten Kundendienststelle durchgeführt werden muss.

### 6.3.14 RADWECHSEL

Parken Sie die Maschine vor dem Wechseln von Rädern auf einer geraden und festen Oberfläche, schalten Sie den Motor ab und ziehen Sie den Schlüssel aus dem Zündschloss. Führen Sie den Wechsel wie folgt durch:

- ▶ Heben Sie die Maschine mit einem geeigneten Wagenheber auf der Seite an, wo Sie den Wechsel durchführen wollen. Platzieren Sie den Wagenheber unter einem stabilen Teil des Rahmens oder auf dem Arm des Getriebes. Sichern Sie die Maschine mit einem Holzblock vor dem Wegrollen.
- ▶ Entfernen Sie die Schutzabdeckung vom Rad (nur Vorderräder).
- ▶ Entfernen Sie mit einem geeigneten Schraubendreher den Haltering und die Unterlegscheibe.
- ▶ Ziehen Sie das Rad von der Welle. An den Hinterrädern gibt es eine Wellenfeder.



Beim Wiederanbringen in der umgekehrten Reihenfolge vorgehen. Vor dem Anbringen des Rades alle Teile reinigen und die Welle leicht mit einem Kunststoff-Schmiermittel fetten. Speziell bei den Rädern an der Hinterachse ist diese **Schmierung für die anschließende Entfernung des Rades notwendig. Sollte keine Schmierung erfolgen, kann die anschließende Befestigung sehr schwierig sein.**

Achten Sie beim Anbringen des Hinterrads auf die gegenseitige Ausrichtung des Stifts an der Welle und der Nut am Rad.

### 6.3.15 REPARATUR EINER REIFENPANNE

Die Maschine ist mit schlauchlosen Reifen ausgerüstet. Bei einer Reifenpanne lassen Sie die Reparatur in einer spezialisierten Reifenwerkstatt oder in einer autorisierten Seco-Werkstatt durchführen.

### 6.3.16 WARTUNG DES HYDROSTATISCHEN GETRIEBES

Für den zuverlässigen Betrieb des Getriebes muss der richtige Ölstand beibehalten werden. Die Einfüllöffnungen an den Getrieben sind nach Abnahme des Auswurfs von der Maschine zugänglich (☞ 6.3.10). Die vorgeschriebenen Werte sind in folgender Tabelle gezeigt.

Getriebetyp	Öltyp	Ölstand
HG T2	20W-50, API CD	1,5 - 3 cm von der Einfüllöffnung
HG T3	20W-50, API CD	1,5 - 3 cm von der Einfüllöffnung



*Bei Problemen mit dem Getriebe suchen Sie sofort Hilfe in einer autorisierten Kundendienststelle, ansonsten besteht die Gefahr von schweren Schäden.*

### 6.3.17 ÜBERSICHT ÜBER DAS DREHMOMENT DER SCHRAUBVERBINDUNGEN

Mähwerk:	Drehmoment
Zentrale Messerschraube	30 ± 3 Nm
M12 Muttern auf Riemenscheiben des Mähantriebs	45 - 55 Nm
Schraube 10x25 KL 100 RIPP auf dem Arm der Spannrolle des Mähantriebsriemens	55 - 65 Nm
Lenkung:	
Schraube M8x30 des Lenkungsbereichs	15 - 25 Nm
M12 Mutter des Lenkungsbereichs	35 - 45 Nm
Motor:	
Schraube der elektromagnetischen Kupplung	60 - 70 Nm
Schraube des Fahrriemenscheibenhalters	25 - 35 Nm





**Wenn Sicherungsmuttern entfernt werden, müssen sie durch neue ersetzt werden.**

## 6.4 SCHMIERUNG

Schmieren Sie die Maschine nach dem folgenden Schmierdiagramm.

Kugellager der Spannriemenscheiben, Umlenkscheiben und Lager am Mähwerk sind selbstschmierend.

Vor der Außerbetriebnahme der Maschine über einen längeren Zeitraum schmieren Sie gründlich alle im Diagramm gezeigten Stellen. **Und zwar die Halbachse der Vorder- und Hinterachse** (dies ist notwendig, um die Hinterräder zu entfernen).

	Symbol	Erläuterung
6.4		Kunststoff-Schmiermittel
		Öl SAE 30
		Intervall in Stunden

### Kunststoff Schmiermittel zur Schmierung von:

- ▶ Winkelgelenke zur Verbindung der Zugstangen der Lenkung - entfernen, schmieren
- ▶ Bolzen der Bremszugstange - Schmieren der Zugstange in der Nähe der Bohrung
- ▶ Bolzen der Zugstange des Mähwerks - Schmieren der Zugstange in der Nähe der Bohrung
- ▶ Winkelgelenke zur Verbindung der Zugstangen der Lenkung - entfernen, schmieren
- ▶ Winkelgelenke der Radachse - entfernen, schmieren
- ▶ Vorderradlager
- ▶ Radachse geht durch die Achse
- ▶ mittlerer Gelenkstift der Vorderachse - mit Schmiernippel
- ▶ Wellenlager des Lenkrads - schmieren
- ▶ gezahntes Lenksegment und Exzenter - schmieren
- ▶ Radachsen der Vorderachse zum Aufsetzen des Vorderrads.
- ▶ hintere Halbachse zur Befestigung des Hinterrads

### Gelenkpunkte werden mit Öl geschmiert:

- ▶ Bremspedal

## 7. REPARATUR VON FEHLERN UND DEFEKTEN

Führen Sie keine Reparaturen durch, wenn Sie nicht über die entsprechende technische Ausrüstung und Qualifikationen verfügen. Die unten beschriebenen Reparaturen können vom Benutzer der Maschine durchgeführt werden. Werden andere Reparaturen durch den Benutzer durchgeführt, die hier nicht aufgeführt sind, erlischt die Garantie. Der Hersteller übernimmt keine Verantwortung für Schäden, die durch falsch durchgeführte, ungenehmigte Reparaturen durch den Benutzer entstehen.

Fehler, Defekt	Behebung
<b>Das Mähwerk mäht ungleichmäßig</b>	<ul style="list-style-type: none"> <li>▶ Entfernen Sie Gras, das sich an der Unterseite des Mähwerks angesammelt hat.</li> <li>▶ Stellen Sie sicher, dass die Messer scharf und nicht verformt oder beschädigt sind.</li> <li>▶ Prüfen Sie, ob die Messer fest sitzen.</li> <li>▶ Prüfen Sie die Höheneinstellung des Mähwerks (📖 6.3.7). Wenn sie nicht korrekt ist, neu justieren.</li> <li>▶ Spannung des Antriebsriemens prüfen (📖 6.3.8). Bei Bedarf stellen Sie die Spannung ein.</li> <li>▶ Prüfen Sie, ob die Messer fest sitzen. Ersetzen Sie sie, wenn sie beschädigt oder übermäßig abgenutzt sind.</li> </ul>
<b>Ein ungemähter Streifen bleibt zwischen den Messerrotoren</b>	<ul style="list-style-type: none"> <li>▶ Überprüfen Sie die Lagergehäuse auf Schäden. Je nach Ergebnis entweder reparieren oder ersetzen. Beim Mähen von dickem Gras oder zu nassem Gras kann ein ungemähter Streifen bleiben. Die Fahrgeschwindigkeit sollte so angepasst sein, dass die Mähbedingungen beim Einlegen eines geeigneten Gangs beachtet werden. Der Motor sollte nicht mit ganz geöffnetem Gasventil laufen.</li> <li>▶ Prüfen Sie, ob die Messer scharf und unbeschädigt sind. Ersetzen Sie die Messer wenn nötig.</li> </ul>
<b>Das Mähwerk reißt Grasnabe heraus</b>	<ul style="list-style-type: none"> <li>▶ Spannung des Antriebsriemens prüfen (📖 6.3.8). Bei Bedarf stellen Sie die Spannung ein.</li> <li>▶ Überprüfen Sie die Lagergehäuse auf Schäden. Je nach Ergebnis entweder reparieren oder ersetzen.</li> <li>▶ Überprüfen Sie die eingestellte Schnitthöhe und passen Sie sie gegebenenfalls an. Grasnarbe wird häufiger auf unebenem Gelände herausgerissen.</li> <li>▶ Prüfen Sie, ob die Messer verbogen sind. Ersetzen Sie die Messer wenn nötig.</li> </ul>
<b>Das Mähwerk wirft kein Gras aus</b>	<ul style="list-style-type: none"> <li>▶ Entfernen Sie Gras, das sich an der Unterseite des Mähwerks angesammelt hat. Bei Nässe können sich der Auswurf und die untere Seite der Austritt aus dem Mähwerk mit Gras verstopfen. Mähen Sie kein nasses Gras.</li> <li>▶ Die Fahrgeschwindigkeit sollte so angepasst sein, dass die Mähbedingungen beim Einlegen eines geeigneten Gangs beachtet werden. Der Motor sollte nicht mit ganz geöffnetem Gasventil laufen. Mähen Sie bei höherem Gras zunächst einmal mit einer hohen Schnitthöhe. Dann noch einmal mit der normalen Höhe. Befolgen Sie die Hinweise in Kapitel 5.5.3.</li> <li>▶ Spannung des Antriebsriemens prüfen (📖 6.3.8). Bei Bedarf stellen Sie die Spannung ein.</li> <li>▶ Überprüfen Sie, insbesondere nach Messerwechsel, dass das Messer korrekt installiert ist.</li> </ul>
<b>Der Antriebsriemen des Mähwerk bleibt während des Betriebs stehen</b>	<ul style="list-style-type: none"> <li>▶ Der Antriebsriemen des Mähwerks kann beschädigt sein, wenn er aus der Riemenscheibe springt, während die Maschine läuft. Wenn er auch nach erneuter Überprüfung nach den folgenden Schritten herauspringt, muss der Riemen ersetzt werden.</li> <li>▶ Spannung des Riemens prüfen (📖 6.3.8). Bei Bedarf stellen Sie die Spannung ein.</li> <li>▶ Überprüfen Sie den Verlauf des Riemens.</li> <li>▶ Überprüfen Sie die eingestellte Schnitthöhe, ggf. anpassen.</li> <li>▶ Prüfen Sie, ob die Bewegung des Riemens eventuell durch einen Fremdkörper verhindert wird. Wenn ja, entfernen Sie den Fremdkörper.</li> <li>▶ Überprüfen Sie alle Riemenscheiben. Verbogene oder gerissene Riemenscheiben können Probleme verursachen. Bei Bedarf ersetzen.</li> <li>▶ Überprüfen Sie die Innenseite der Riemenscheibe am Motor. Wenn sie rau ist oder Risse aufweist, muss sie ersetzt werden.</li> <li>▶ Überprüfen Sie die Teile des Spannmechanismus auf Verschleiß und ersetzen Sie abgenutzte Teile.</li> </ul>
<b>Der Antriebsriemen des Mähwerks rutscht durch</b>	<ul style="list-style-type: none"> <li>▶ Wenn das Gras zu hoch oder zu nass ist, kann der Antriebsriemen des Mähwerks durchrutschen. Überprüfen Sie, dass der Riemen nicht abgenutzt ist. Falls ja, austauschen.</li> <li>▶ Spannung des Riemens prüfen (📖 6.3.8). Bei Bedarf stellen Sie die Spannung ein.</li> <li>▶ Überprüfen Sie die Spannfeder des Mähriemensspannmechanismus. Ersetzen Sie die Feder, wenn sie überdehnt oder beschädigt ist.</li> </ul>
<b>Der Antriebsriemen des Mähwerks ist übermäßig abgenutzt</b>	<ul style="list-style-type: none"> <li>▶ Kontrollieren Sie alle Punkte entlang des Verlaufs des Riemens. Prüfen Sie, ob die Bewegung des Riemens eventuell durch einen Fremdkörper verhindert wird. Wenn ja, entfernen Sie den Fremdkörper.</li> <li>▶ Überprüfen Sie die Riemenscheiben, wenn sie beschädigt sind, ersetzen Sie sie.</li> <li>▶ Überprüfen Sie die eingestellte Schnitthöhe, ggf. anpassen.</li> <li>▶ Spannung des Riemens prüfen (📖 6.3.8). Bei Bedarf stellen Sie die Spannung ein.</li> </ul>
<b>Die Messer können nicht bewegt werden</b>	<ul style="list-style-type: none"> <li>▶ Überprüfen Sie, ob der Riemen verschlissen oder beschädigt ist. Falls ja, austauschen. Falls er locker ist, nachspannen.</li> <li>▶ Überprüfen Sie die Feder des Spannmechanismus. Ersetzen Sie die Feder, wenn sie gebrochen oder beschädigt ist.</li> <li>▶ Prüfen Sie, ob die Bewegung des Riemens eventuell durch einen Fremdkörper verhindert wird. Wenn ja, entfernen Sie den Fremdkörper.</li> </ul>



Fehler, Defekt	Behebung
<b>Das Messer bleibt verzögert stehen</b>	<ul style="list-style-type: none"> <li>▶ Spannung des Riemens prüfen (📖 6.3.8). Bei Bedarf stellen Sie die Spannung ein. Wenn der Riemen aufgrund erheblichen Verschleißes nicht weiter gespannt werden kann, ersetzen Sie den Riemen.</li> <li>▶ Prüfen Sie, ob die Bewegung des Riemens eventuell durch einen Fremdkörper verhindert wird. Wenn ja, entfernen Sie den Fremdkörper.</li> <li>▶ Prüfen Sie, ob sich die elektromagnetische Kupplung richtig abschaltet. Wenn die Kupplung nicht richtig funktioniert, lassen Sie sie ersetzen oder in einer autorisierten Kundendienststelle ersetzen.</li> </ul>
<b>Riemen vibrieren beim Einschalten des Mähwerks extrem</b>	<ul style="list-style-type: none"> <li>▶ Überprüfen Sie, dass die Messer nicht verbogen oder verdreht sind und dass sie ausgewuchtet sind. Wenn sie deformiert sind, ersetzen Sie sie.</li> <li>▶ Überprüfen Sie, dass der Riemen keine verbrannten Stellen oder Unregelmäßigkeiten aufweist, die Vibrationen verursachen könnten. Wenn der Riemen beschädigt ist, ersetzen.</li> <li>▶ Überprüfen Sie, ob die Messer abgenutzt oder beschädigt sind. Ersetzen Sie sie bei Bedarf.</li> <li>▶ Prüfen Sie, ob sich die elektromagnetische Kupplung richtig abschaltet. Wenn die Kupplung nicht richtig funktioniert, lassen Sie sie ersetzen oder in einer autorisierten Kundendienststelle ersetzen.</li> <li>▶ Überprüfen Sie die Innenseite der Riemenscheibe am Motor. Wenn sie rau ist oder Risse aufweist, muss sie ersetzt werden.</li> <li>▶ Prüfen Sie, ob sich Gras an der Unterseite des Mähwerks angesammelt hat. Dieses Gras muss entfernt werden.</li> <li>▶ Prüfen Sie, ob der Defekt in der Motoraufhängung besteht. Bei Bedarf die Schrauben nachziehen oder ersetzen.</li> <li>▶ Spannung des Riemens prüfen (📖 6.3.8). Bei Bedarf stellen Sie die Spannung ein.</li> </ul>
<b>Der Fahrtriebsriemen der Maschine rutscht</b>	<ul style="list-style-type: none"> <li>▶ Überprüfen Sie die Spannung des Fahrtriebsriemens (📖 6.3.11). Bei Bedarf stellen Sie die Spannung ein.</li> <li>▶ Überprüfen Sie, ob der Riemen beschädigt oder abgenutzt ist.</li> <li>▶ Prüfen Sie, ob die Bewegung der Kupplungsmechanismus durch einen Fremdkörper blockiert wird. Wenn ja, entfernen Sie den Fremdkörper.</li> <li>▶ Überprüfen Sie die Riemenscheibe von Motor oder Getriebe auf Beschädigungen. Bei Bedarf ersetzen.</li> </ul>
<b>Der Fahrtriebsriemen der Maschine quietscht</b>	<ul style="list-style-type: none"> <li>▶ Überprüfen Sie die Spannung des Fahrtriebsriemens (📖 6.3.11) und die Funktion der Bremse. Falls nötig, die Riemen Spannung einstellen. Wenn die Bremse nicht in Ordnung ist, lassen Sie sie bei einem autorisierten Service-Center einstellen.</li> </ul>
<b>Der Fahrtriebsriemen springt während des Betriebs heraus</b>	<ul style="list-style-type: none"> <li>▶ Überprüfen Sie die Spannung des Fahrtriebsriemens (📖 6.3.11). Bei Bedarf stellen Sie die Spannung ein.</li> <li>▶ Überprüfen Sie den Verlauf des Riemens. Ggf. einstellen.</li> <li>▶ Prüfen Sie, ob Riemenscheiben beschädigt sind. Ersetzen Sie sie bei Bedarf.</li> <li>▶ Überprüfen Sie die Lücke im Fahrkupplungsmechanismus. Abweichungen können dazu führen, dass der Kupplungslagerhalter verbogen wird. Bei Bedarf ersetzen.</li> </ul>
<b>Die Maschine bewegt sich nicht, wenn das Fahrpedal gedrückt wird</b>	<ul style="list-style-type: none"> <li>▶ Überprüfen Sie die Spannung des Fahrtriebsriemens (📖 6.3.11). Bei Bedarf stellen Sie die Spannung ein.</li> <li>▶ Überprüfen Sie die Riemenscheibe von Motor oder Getriebe auf Einschnitte oder beschädigte Nuten. Bei Bedarf ersetzen.</li> </ul>
<b>Beim Fahren treten extreme Vibrationen auf</b>	<ul style="list-style-type: none"> <li>▶ Prüfen Sie, ob Riemenscheiben beschädigt oder verformt sind. Ersetzen Sie sie bei Bedarf.</li> <li>▶ Prüfen Sie, ob der Riemen verbrannte Stellen oder andere Unregelmäßigkeiten aufweist. Bei Bedarf ersetzen.</li> <li>▶ Überprüfen Sie die Spannung des Fahrtriebsriemens (📖 6.3.11). Bei Bedarf stellen Sie die Spannung ein.</li> <li>▶ Überprüfen Sie, ob die Mähmesser ausgewuchtet sind. Bei Bedarf auswuchten oder ersetzen.</li> </ul>
<b>Die Lenkung rutscht durch oder ist lose</b>	<ul style="list-style-type: none"> <li>▶ Prüfen Sie, ob der Platz zwischen Ritzel und Lenksegment nicht zu groß ist. Wenn ja, passen Sie das gezahnte Segment an. Prüfen Sie Gelenklager auf Verschleiß. Ersetzen Sie die Gelenke bei Bedarf.</li> </ul>
<b>Der Motor läuft nicht</b>	<ul style="list-style-type: none"> <li>▶ Überprüfen Sie, ob Kraftstoff im Tank ist.</li> <li>▶ Prüfen Sie, ob das vorgeschriebene Verfahren zum Starten des Motors befolgt wurde (📖 5.2)</li> <li>▶ Prüfen Sie die Sicherung. Bei Bedarf ersetzen.</li> <li>▶ Prüfen Sie, ob die Spannung an den Batterieklappen 12 V beträgt. An einer neuen Maschine überprüfen, ob die Batterie aktiviert und aufgeladen wurde. Bei neuen Maschinen die Zündkerze ersetzen und überprüfen, dass sich nicht durch falsche Handhabung Öl am Zylinder angesammelt hat.</li> <li>▶ Prüfen Sie, ob alle Kabelverbindungen in Ordnung sind und ob die Schalter der elektrischen Anlage funktionieren.</li> <li>▶ Überprüfen Sie den Motor erneut genau nach den Anweisungen in der Bedienungsanleitung des Motorenherstellers. Lassen Sie die elektrische Anlage in einer Fachwerkstatt überprüfen.</li> </ul>
<b>Der Motor dreht, aber er startet nicht</b>	<ul style="list-style-type: none"> <li>▶ Prüfen Sie, ob das vorgeschriebene Verfahren zum Starten des Motors befolgt wurde (📖 5.2).</li> <li>▶ Überprüfen Sie, ob der Kraftstoff im Tank sauber ist.</li> <li>▶ Überprüfen Sie, ob der Kraftstofffilter verstopft ist.</li> <li>▶ Prüfen Sie, ob der Kraftstoffhahn geöffnet ist (nur bei Maschinen mit einem BS15, HP Motor).</li> <li>▶ Stellen Sie sicher, dass der Gashebel in Position "CHOKE" steht.</li> <li>▶ Überprüfen Sie den Motor erneut genau nach den Anweisungen in der Bedienungsanleitung des Motorenherstellers. Lassen Sie die Verkabelung und Schalter in einer Fachwerkstatt überprüfen.</li> </ul>

Fehler, Defekt	Behebung
<b>Die Maschine kann nicht oder nur schwer geschoben werden</b>	▶ Überprüfen Sie, der Bypass-Hebel in Position"0" steht.
<b>Es "pfeift" beim Fahren</b>	▶ Überprüfen Sie Zustand und Spannung der Spannriemen. Wenn das Problem weiterhin besteht, kontaktieren Sie sofort eine autorisierte Kundendienststelle.
<b>Es ist nicht möglich, die Maschine auf normale Weise zu starten</b>	▶ Verwenden Sie das System zum Fahren im Notfall und fahren Sie die Maschine an einen Ort, von wo aus sie zu einem Service-Center transportiert werden kann (📄 5.2.1)

## 7.1 BESTELLUNG VON ERSATZTEILEN

Wir empfehlen Ihnen, ausschließlich Original-Ersatzteile zu verwenden, die Sicherheit und Kompatibilität garantieren. Bestellen Sie Ersatzteile immer bei einem autorisierten Händler oder Kundendienst, die über die aktuellen technischen Änderungen informiert sind, die bei der Herstellung zu verwenden durchgeführt wurden.

Für einfache, schnelle und genaue Identifizierung der erforderlichen Ersatzteile geben Sie bei Ihrer Bestellung immer die Seriennummer an, die Sie auf der zweiten Deckseite dieses Dokuments finden. Geben Sie auch das Jahr der Herstellung an, das auf dem Produktypenschild unter dem Sitz angegeben ist.

## 7.2 GARANTIE

Garantiebedingungen finden Sie auf der Garantiekarte, die immer zusammen mit der Ware vom Verkäufer bereitgestellt wird.

## 8. POST-SAISONALE WARTUNG, AUSSERBETRIEBNAHME DER MASCHINE

Nach der Saison oder bei Nichtverwendung der Maschine für mehr als 30 Tage sollte das Gerät für die Lagerung vorbereitet werden. Wenn ohne Bewegung von mehr als 30 Tagen Kraftstoff im Tank bleibt, kann sich eine klebrige Ablagerung bilden, die sich negativ auf die Leistung von Vergaser und Motor auswirken kann. Aus diesem Grund sollten Sie den Benzintank leeren.



- **Lagern Sie den Aufsitzmäher niemals mit vollem Benzintank innerhalb von Gebäuden oder schlecht belüfteten Räumen, in denen es Kraftstoffdämpfe, offene Flammen, funken- oder flammenerzeugende Beleuchtung, Öfen, Zentralheizung, trockenen Lappen, usw. gibt. Behandeln Sie Kraft- und Schmierstoffe mit Sorgfalt, sie sind leicht entzündlich und unvorsichtige Handhabung kann zu schweren Verbrennungen oder Sachschäden führen.**
- **Leeren Sie den Benzintank nur im Freien und fern von offenem Feuer in zugelassene Behälter.**

### Empfohlene Vorgehensweise für die Vorbereitung des Aufsitzmähers für die Lagerung:

- ▶ Reinigen Sie die gesamte Maschine, vor allem das Innere des Mähwerks (📖 6.2.2).



**Verwenden Sie niemals Benzin für die Reinigung. Verwenden Sie Entfettungsmittel und warmes Wasser.**

- ▶ Reparieren und lackieren Sie beschädigte Stellen, um Korrosion zu verhindern.
- ▶ Tauschen Sie defekte oder verschlissene Teile aus und ziehen Sie alle losen Schrauben und Muttern an.
- ▶ Bereiten Sie den Motor für die Lagerung gemäß Bedienungsanleitung für den Betrieb und die Wartung des Motors vor.
- ▶ Schmieren Sie alle Schmierstellen gemäß Schmierplan (📖 6.4).
- ▶ Entfernen Sie die Batterie, reinigen Sie sie, füllen Sie sie bis zu den unteren Teilen der Ringe der Einfüllöffnungen mit destilliertem Wasser und laden Sie sie vollständig auf. Eine nicht aufgeladene Batterie kann einfrieren und platzen. Bewahren Sie die Batterie an einem kühlen, trockenen Ort auf. Laden Sie die Batterie alle 30 Tage auf und überprüfen Sie regelmäßig ihre Spannung.
- ▶ Lagern Sie den Aufsitzmäher abgedeckt in einer sauberen und trockenen Umgebung.



*Die beste Methode, um zu gewährleisten, dass der Aufsitzmäher in der nächsten Saison im idealen Betriebszustand ist, ist die jährliche Inspektion und Einstellung durch eine autorisierte Kundendienststelle.*

### 8.1 MASCHINENRIEMEN

Es ist nicht erforderlich, die Riemen zu lösen, wenn die Maschine für einen längeren Zeitraum außer Betrieb genommen wird. Wenn die Maschine wieder benutzt werden soll, **empfehlen wir dringend, die Maschinenriemen für mindestens 5 Minuten frei laufen zu lassen**. Das verhindert Vibrationen und stellt sicher, dass die Riemen nach längerer Inaktivität wieder in der richtigen Arbeitsposition sind.

## 9. ENTSORGUNG DER MASCHINE

Nach Ablauf der Lebensdauer der Maschine ist der Eigentümer zu ihrer Entsorgung verpflichtet. Dies kann auf zwei Arten erfolgen:

- a) Geben Sie die Maschine bei einer autorisierten Stelle ab (Schrottplatz, Sekundärmüllsammelstelle, usw.). Sie erhalten eine dokumentierte Bestätigung über die Übergabe zur Entsorgung.
- b) Entsorgen Sie die Maschine selbst. In diesem Fall empfehlen wir folgende Vorgehensweise:
  - ▶ Entsorgen Sie das Produkt durch Nutzung von Wertstoffen entsprechend dem geltenden Abfallrecht.
  - ▶ Demontieren Sie die gesamte Maschine.
  - ▶ Teile, die wiederverwendbar sind, sollten gereinigt, konserviert und zur weiteren Verwendung aufbewahrt werden.
  - ▶ Trennen Sie die übrigen Teile in solche, die umweltfreundlich bzw. umweltschädlich sind, z. B. Gummitteile (Dichtungen), Schmiermittelreste in den Lagern oder im Getriebe. Die umweltschädlichen Komponenten müssen nach dem im Land des Benutzers geltenden Abfallrecht entsorgt werden, z. B. in der Tschechischen Republik nach dem Abfallgesetz Nr. 185/2001 Coll.
  - ▶ Sortieren Sie Abfälle gemäß dem Abfallkatalog in Einklang mit der einschlägigen Verordnung. Ökologisch unbedenkliche Wertstoffe sollten einer Wiederverwendung zugeführt werden.

## 10. ES COMPLIANCE-ERKLÄRUNG (Original)

gemäß: **Richtlinie des Rates und EP Nr. 2006/42/EC** (Regierungsrichtlinie **NV 176/2008 Coll.**)  
**Richtlinie des Rates und EP Nr. 2014/30/EU** (Regierungsrichtlinie **NV 117/2016 Coll.**)  
**Richtlinie des Rates und EP Nr. 2000/14/EC** (Regierungsrichtlinie **NV 9/2002 Coll.**)

A. Wir: Seco Industries, s.r.o., Podnikatelská 552, Běchovice, 190 11 Prag 9  
závod Jičín, Jungmannova 11  
Unternehmensnummer: 60193450

### erklären Folgendes:

- B. Mechanische Ausrüstung
- Name: Aufsitzmäher
  - Modell: **MJ 102**
  - Seriennummer: 00001 - 10 000

#### Popis:

MJ 102 ist ein vierrädriger, selbstfahrender Aufsitzrasenmäher mit Motoren der Baureihen Briggs & Stratton 7220 Professional, 7200 Professional, Loncin LC1P92F und LC2P77F. Der Kraftantrieb vom Motor wird durch einen Keilriemen über eine stufenlose Gangschaltung zum Fahrtrieb des Getriebes an der Hinterachse und über eine elektromagnetische Kupplung zum Mähwerk übertragen. Das Mähwerk ist eine Doppelmesserbaugruppe mit vertikaler Drehachse und einer Mähwerkbreite von 102 cm, angetrieben von einem doppelseitigen Zahnriemen. Das Schnittgut wird über eine Rutsche zur Grasfangvorrichtung geleitet oder über das Leitblech direkt auf den Boden gelenkt. Statt das Schnittgut zu sammeln, kann der Mäher auch mulchen, indem der Auswurf blockiert und zwei zusätzliche Klingen verwendet werden.

C. Harmonisierte technische Normen, die für die Bewertung der Konformität verwendet wurden:  
CSN EN ISO 12100, ČSN EN ISO 5395-1,3, ČSN EN ISO 14982:2009.

D. Die Beurteilung der Einhaltung wurde nach folgendem bezeichneten Verfahren durchgeführt:

- Richtlinie des Rates und EP Nr. 2006/42/EG, Anhang VIII, (entspr. Anhang Nr. 8, NV Nr. 176/2008 Coll.)
- Richtlinie des Rates und EP Nr. 2014/30/EU, Anhang II, (entspr. Anhang Nr. 2, NV Nr. 117/2016 Coll.)
- Richtlinie des Rates und EP Nr. 2000/14/EG, Anhang VI, (entspr. Anhang Nr. 5, NV Nr. 9/2002 Coll.)  
unter Aufsicht der benannten Stelle Státní zkušebna strojů a.s. (SZS, a.s.),  
NB 1016  
Třanovského 622/11  
163 04 Prague 6 Řepy, Tschechische Republik

E. Bewertung der Konformität durchgeführt von:  
Státní zkušebna strojů a.s. (SZS, a.s.)  
Třanovského 622/11, 163 04 Prague 6 Řepy, Tschechische Republik

F. Wir bestätigen hiermit Folgendes:

- Diese mechanische Ausrüstung erfüllt alle relevanten Bestimmungen der zuvor genannten Richtlinien (NV)
- Es wurden Maßnahmen ergriffen, um die Compliance aller auf den Markt gebrachten Produkte mit der technischen Dokumentation und den in den technischen Vorschriften enthaltenen Anforderungen zu gewährleisten.
- Der garantierte Schallleistungspegel ist  $L_{WAG}$  100 dB

Gemessene Mittelwerte der akustischen Leistung in Abhängigkeit des verwendeten Motors:

Motor	Drehzahl (min <sup>-1</sup> )	Gemessener Schallleistungspegel $L_{wa}$ [dB]
Baureihe Briggs & Stratton 7220 Professional	2800	100
Loncin LC1P9F	2700	100
Loncin LC2P77F	2700	100

Technische Dokumentation im Umfang gemäß Anhang VII der Richtlinie 2006/42/EG a gemäß Anhang VI der Richtlinie 2000/14/EG wird am Geschäftssitz des Herstellers unter folgender Adresse aufbewahrt.

Seco Industries, s.r.o.  
závod Jičín  
Jungmannova 11  
506 48 Jičín

V Jičíně dne 20. 10. 2018

Ing. Aleš Housa  
Abteilungsleiter Mechanical Engineering

*Die Seco Industries, s.r.o. widmet sich der kontinuierlichen Weiterentwicklung und Verbesserung aller Maschinen. Daher kann es technische Unterschiede in der Terminologie in diesem Handbuch geben, wenn sie mit dem eigentlichen Produkt verglichen wird. Hieraus können keinerlei Ansprüche abgeleitet werden. Druck, Vervielfältigung, Veröffentlichung und Übersetzung (auch auszugsweise) ist ohne schriftliche Zustimmung der Seco Industries, s.r.o. verboten. Der Hersteller behält sich das Recht vor, technische Parameter der Produkte ohne vorherige Benachrichtigung des Kunden zu ändern.*



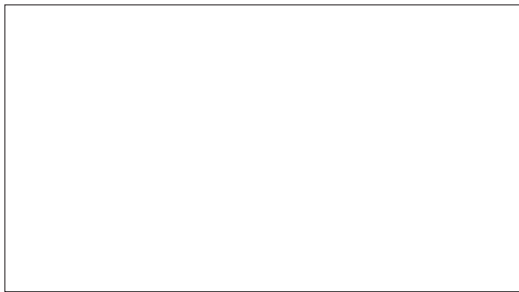

Seco Industries, s.r.o., 2019

**SECO**  
INDUSTRIES

Seco Industries, s.r.o.  
Jungmannova 11  
506 01 Jičín  
CZECH REPUBLIC